

**Dell™ B2375dfw Mono MFP**  
**Dell™ B2375dnf Mono MFP**  
**Guida utente**



# Guida dell'utente Dell™ B2375dfw/ B2375dnf Mono MFP

---

Fare clic a sinistra per ottenere informazioni su funzioni, opzioni e operazioni della stampante. Per informazioni sulla documentazione inclusa con la stampante, vedere "Reperimento di informazioni".

Per ordinare le cartucce del toner di ricambio o materiali di consumo da Dell:

- 1 Fare doppio clic su **Dell B2375dnf Mono MFP Utilità per ordinare materiali di consumo Dell** o sull'icona **Dell B2375dfw Mono MFP Utilità per ordinare materiali di consumo Dell** del desktop.



OPPURE

- 2 Visitare il sito web Dell.  
<http://www.dell.com/supplies>

## Come contattare Dell

---

 **NOTA:** se non si dispone di una connessione Internet, è possibile reperire informazioni sulla fattura d'acquisto, sui documenti che accompagnano il prodotto o sul catalogo dei prodotti Dell.

Dell mette a disposizione numerose opzioni di supporto e servizio online e telefoniche. La disponibilità varia in base al Paese e al prodotto ed è possibile che alcuni servizi non siano disponibili in tutti i paesi. Per contattare Dell per informazioni commerciali, supporto tecnico o servizio clienti:

- 1 Visitare il sito [www.dell.com/support](http://www.dell.com/support)
- 2 Verificare il proprio Paese o regione nel menu a discesa **Choose A Country/Region** nella parte inferiore della pagina.
- 3 Fare clic su **Contattaci** sulla parte sinistra.
- 4 Selezionare il collegamento del servizio o supporto in base alle proprie esigenze.
- 5 Scegliere il metodo più comodo per contattare Dell.

# Diciture Nota, Avviso e Attenzione

---



**NOTA:** NOTA indica informazioni importanti come ausilio per un migliore utilizzo della stampante.



**AVVISO:** La dicitura AVVISO indica i danni potenziali all'hardware o la perdita di dati e spiega come evitare il problema.



**ATTENZIONE:** La dicitura ATTENZIONE indica un potenziale danno alle cose, alle persone o la morte.

-----  
Le informazioni contenute in questo documento sono soggette a variazione senza preavviso.  
© 2013 Dell Inc. Tutti i diritti riservati.

È severamente vietata la riproduzione di questi materiali in alcun modo senza il preventivo consenso scritto di Dell Inc.

Marchi utilizzati in questo testo: Dell, il logo DELL, Inspiron, Dell Precision, Dimension, OptiPlex,

Latitude, PowerEdge, PowerVault, PowerApp, Dell OpenManage e il logo YOURS IS HERE sono marchi commerciali di proprietà di Dell Inc.; Intel, Pentium e Celeron sono marchi commerciali registrati di Intel Corporation negli Stati Uniti e in altri paesi; Microsoft, Windows, Windows Server, MS-DOS, Windows Vista, Windows 7, Windows8 sono marchi commerciali e registrati di Microsoft Corporation negli Stati Uniti e in altri paesi.

Gli altri marchi e nomi commerciali possono essere utilizzati nel presente documento per indicare le entità che rivendicano i marchi e i nomi dei propri prodotti. Dell Inc. rinuncia a qualsiasi interesse di proprietà in marchi e nomi commerciali diversi da quelli di sua proprietà.

Google Cloud Print è un marchio di Google Inc.

Google, Picasa, Google Docs, Android e Gmail sono marchi registrati o marchi di Google Inc.

iPad, iPhone, iPod touch, Mac e Mac OS sono marchi di Apple Inc., registrati negli Stati Uniti e in altri paesi.

Wi-Fi Direct™, Wi-Fi Protected Setup™ e il logo WPA2™ sono marchi commerciali di Wi-Fi Alliance.



Tutti gli altri marchi o nomi di prodotti sono marchi commerciali delle rispettive società od organizzazioni.

Per informazioni sulla licenza open source, fare riferimento al file "LICENSE.txt" contenuto nel CD-ROM.

**Rev.3.00**

-----

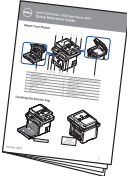
# Reperimento di informazioni

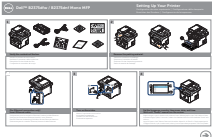
Informazioni desiderate	Ubicazione delle informazioni
<ul style="list-style-type: none"><li>• Driver per la stampante</li><li>• Guida dell'utente</li></ul>	<p>Driver e CD della documentazione</p>  <p>È possibile utilizzare il CD dei driver e della documentazione per installare, disinstallare o reinstallare i driver e le utilità o per accedere alla Guida dell'utente. Per ulteriori informazioni, vedere "Software".</p> <p>I file leggimi possono essere contenuti nel CD dei driver e della documentazione per fornire gli ultimi aggiornamenti relativamente a modifiche tecniche alla stampante o materiale di riferimento tecnico avanzato per utenti o tecnici esperti.</p>
<ul style="list-style-type: none"><li>• Come usare la stampante</li></ul>	<p>Guida di riferimento rapido</p>  <p> <b>ATTENZIONE:</b> Leggere e seguire tutte le istruzioni in merito alla sicurezza presentate nelle Informazioni importanti prima di configurare e utilizzare la stampante.</p> <p> <b>NOTA:</b> A seconda del paese, la guida di riferimento rapido potrebbe non essere inclusa con il prodotto.</p>
<ul style="list-style-type: none"><li>• Come impostare la stampante</li></ul>	<p>Grafico di impostazione</p> 

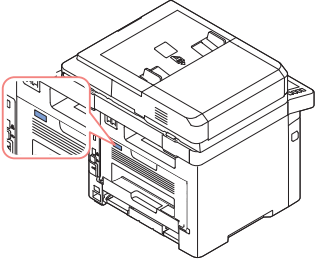
Informazioni desiderate	Ubicazione delle informazioni
<ul style="list-style-type: none"> <li>• Informazioni sulla sicurezza</li> <li>• Informazioni sulla garanzia</li> <li>• Informazioni sulle normative</li> </ul>	<p>Informazioni importanti</p> 
<p>Codice di assistenza rapida e Tag di assistenza</p>	<p>Codice di assistenza rapida e Tag di assistenza</p>  <p>Identificare la stampante quando si utilizza <a href="http://www.dell.com/support">www.dell.com/support</a> o si contatta l'assistenza tecnica.</p> <p>Immettere il codice di assistenza rapida e il tag di assistenza per indirizzare la chiamata quando si contatta l'assistenza tecnica. Il codice di assistenza rapida non è disponibile in tutti i paesi.</p>

Informazioni desiderate	Ubicazione delle informazioni
<ul style="list-style-type: none"> <li>• Ultimi driver per la stampante</li> <li>• Risposte alle domande relative all'assistenza tecnica</li> <li>• Documentazione per la stampante</li> </ul>	<p>Sito Web dell'assistenza <b>Dell</b>  <a href="http://www.dell.com/support">www.dell.com/support</a></p> <p>Il sito Web dell'assistenza <b>Dell</b> fornisce diversi strumenti online, quali:</p> <ul style="list-style-type: none"> <li>• Soluzioni - Suggerimenti per la soluzione dei problemi, articoli redatti da tecnici e corsi online</li> <li>• Aggiornamenti - Informazioni sugli aggiornamenti relative a componenti, come la memoria</li> <li>• Assistenza clienti - Informazioni per contattare l'assistenza clienti, sullo stato degli ordini, sulla garanzia e sulle riparazioni</li> <li>• Download - Driver</li> <li>• Riferimenti - Documentazione della stampante e specifiche sui prodotti</li> </ul> <p>Il servizio di assistenza <b>Dell</b> è disponibile all'indirizzo <a href="http://www.dell.com/support">www.dell.com/support</a>. Selezionare la regione nella pagina HOME PAGE DEL SERVIZIO DI SUPPORTO DELL e inserire i dettagli richiesti per accedere agli strumenti e alle informazioni del supporto.</p>

# Contenuto

Guida dell'utente Dell™ B2375dfw/ B2375dnf Mono MFP .....	1
Come contattare Dell .....	1
Reperimento di informazioni .....	3
<b>Informazioni su .....</b>	<b>19</b>
<b>Disimballo della stampante .....</b>	<b>20</b>
<b>Descrizione della stampante .....</b>	<b>22</b>
Vista anteriore .....	22
Vista posteriore .....	23
Funzioni dei pulsanti del pannello di controllo .....	24
<b>Presentazione della schermata .....</b>	<b>27</b>
Modalità schermata principale .....	27
Modalità schermo Tutte le applicazioni .....	30
Modifica della schermata principale .....	31
Ricerca di un'applicazione per l'inserimento .....	32
Descrizione della tastiera .....	32
Profilo utente .....	33
Login .....	33
Impostazione della gestione dei lavori .....	34
<b>Caratteri interni .....</b>	<b>34</b>
Stampa dell'elenco dei caratteri PCL .....	34
Stampa dell'elenco dei caratteri PS3 .....	34
<b>Impostazione dell'hardware .....</b>	<b>35</b>
<b>Installazione della cartuccia del toner .....</b>	<b>36</b>
<b>Caricamento carta .....</b>	<b>39</b>
<b>Esecuzione dei collegamenti .....</b>	<b>43</b>
Collegamento della linea telefonica .....	43
Collegamento del cavo della stampante .....	46
<b>Accensione della stampante .....</b>	<b>48</b>
Sequenza avvio per l'impostazione del fax .....	49

<b>Utilizzo di un dispositivo di memoria USB</b> .....	<b>50</b>
Informazioni sulla memoria USB .....	50
Collegamento di una chiave di memoria USB .....	50
USB diretto .....	51
Digitalizza su USB .....	52
Modifica delle impostazioni della funzione di digitalizzazione ...	53
<b>Gestione della memoria USB</b> .....	<b>54</b>
Eliminazione di un file immagine .....	54
Stampa da un dispositivo di memoria USB .....	54
Visualizzazione dello stato della memoria USB .....	55
Importa (solo per amministratori) .....	55
Esporta (solo per amministratori) .....	56
<b>Impostazione della Rubrica</b> .....	<b>56</b>
Salvataggio dei singoli indirizzi .....	56
Utilizzo dei numeri di selezione rapida .....	57
Memorizzazione di indirizzi di gruppo .....	57
Modifica di numeri di selezione di gruppi di numeri .....	57
Ricerca di una voce nella Rubrica .....	57
Esportare la rubrica (solo amministratore) .....	58
Importare la rubrica (solo amministratore) .....	58
Stampa della Rubrica .....	59
<b>Utilizzo del menu dei Preferiti (solo Amministratore)</b> .....	<b>59</b>
Creare il menu Preferiti .....	59
<b>Imposta email (solo Amministratore)</b> .....	<b>60</b>
Impostazione dell'e-mail .....	60
 <b>Panoramica dei menu</b> .....	 <b>61</b>
<b>Funzioni di menu della Dell™ B2375dfw/ B2375dnf Mono MFP</b> ....	<b>62</b>
<b>Stampa delle impostazioni della stampante e del menu del pannello operatore</b> .....	<b>64</b>
Stampa delle impostazioni della stampante .....	64
Stampa delle impostazioni del menu del pannello operatore ....	64
<b>Accesso Google Drive</b> .....	<b>64</b>
Digitalizza su Google Drive .....	65
Stampa da Google Drive .....	65



<b>Digitalizza su SharePoint Online</b> .....	<b>66</b>
Digitalizza su SharePoint® Online .....	66
<b>I miei file</b> .....	<b>67</b>
Creare I miei file .....	67
Utilizzo di I miei file .....	67
<b>I miei modelli</b> .....	<b>68</b>
Digitalizzazione di I miei modelli .....	68
Cerca per stampare .....	68
<b>Il mio calendario</b> .....	<b>70</b>
<b>Machine Setup</b> .....	<b>71</b>
Impostazione dell'ID del dispositivo (ID macchina) (solo Amministratore)	71
Cambiamento della lingua del display (solo Amministratore) . . . .	71
Selezionare il paese (solo Amministratore) .....	71
Impostare l'ora legale (solo Amministratore) .....	71
Modalità Risparmio costi (solo Amministratore) .....	72
Impostazione dell'ora e della data (solo Amministratore) .....	72
Impostazione della modalità orologio (solo Amministratore) . . . .	72
Impostazione il volume (solo Amministratore) .....	73
Impostazione dell'opzione di timeout (solo Amministratore) . . . .	73
Impostazione della modalità risparmio toner (solo Amministratore)	74
Impostare il momento di allerta stato toner (solo Amministratore)	74
Ignora pagine vuote (solo Amministratore) .....	74
Ignorare messaggio livello toner basso (solo per Fax) (solo Amministratore) .....	74
Impostazione della lingua (solo Amministratore) .....	75
Impostazione della selezione rapida (solo Amministratore) .....	75
Impostare la sovrascrittura dei supporti (solo Amministratore) . . .	75
Modificare la password amministratore (solo Amministratore) . . .	76
Impostare la sicurezza sicurezza (solo Amministratore) .....	76
Impostare la regolazione dell'altitudine (solo Amministratore) . . .	78
Verifica della versione del firmware (solo Amministratore) .....	79
Rapporti .....	79
Impostare la gestione dell'applicazione (solo Amministratore) . . .	81
Ripristino a condizioni di fabbrica (solo Amministratore) .....	82

<b>Software</b> .....	<b>83</b>
<b>Panoramica sul software</b> .....	<b>84</b>
<b>Installazione del software nel sistema operativo Microsoft® Windows®</b>	<b>85</b>
Installazione del software Dell per la stampa locale .....	86
<b>Accesso agli strumenti di gestione</b> .....	<b>88</b>
<b>Firmware Update Utility</b> .....	<b>88</b>
<b>Utilizzo dell'utilità per ordinare materiali di consumo Dell</b> .....	<b>89</b>
<b>Utilizzo di Gestione stampante Dell</b> .....	<b>90</b>
Descrizione di Gestione stampante Dell .....	90
Panoramica dell'interfaccia utente delle impostazioni avanzate ..	92
<b>Utilizzo di Stato stampante Dell</b> .....	<b>94</b>
Panoramica di Stato stampante Dell .....	94
<b>Utilizzare l'utilità di configurazione del wireless</b> .....	<b>96</b>
<b>Disinstallazione del software</b> .....	<b>97</b>
<b>Embedded Web Service</b> .....	<b>98</b>
<b>Embedded Web Service</b> .....	<b>99</b>
<b>Che cos'è Embedded Web Service</b> .....	<b>99</b>
<b>Browser Web necessario</b> .....	<b>99</b>
<b>Accesso a Servizio Web incorporato</b> .....	<b>100</b>
<b>Panoramica su Embedded Web Service</b> .....	<b>100</b>
Scheda Informazioni .....	100
Scheda Rubrica .....	102
Scheda Impostazioni .....	105
Scheda Impostazioni di rete .....	112
Scheda Sicurezza .....	124
Scheda Manutenzione .....	136
<b>Gestione della carta</b> .....	<b>139</b>
<b>Indicazioni sul supporto di stampa</b> .....	<b>140</b>
Carta .....	140

Lucidi . . . . .	145
Buste . . . . .	145
Etichette . . . . .	147
Cartoncini . . . . .	147
<b>Conservazione del supporto di stampa . . . . .</b>	<b>148</b>
<b>Identificazione dell'alimentazione del supporto di stampa e specifiche</b>	<b>148</b>
<b>Selezione di una ubicazione di uscita . . . . .</b>	<b>154</b>
Stampa sul vassoio di uscita (lato stampato rivolto verso il basso)	155
Stampa sullo sportello posteriore (lato stampato rivolto verso l'alto)	156
<b>Caricamento del supporto di stampa nel vassoio della carta . . . . .</b>	<b>157</b>
<b>Utilizzo dell'alimentatore multifunzione (MPF) . . . . .</b>	<b>158</b>
<b>Impostazione del formato della carta . . . . .</b>	<b>161</b>
<b>Impostazione del tipo di carta . . . . .</b>	<b>161</b>
<b>Impostazione del margine della carta . . . . .</b>	<b>161</b>
<b>Impostazione del vassoio della carta . . . . .</b>	<b>162</b>
Impostazione del collegamento dei vassoi . . . . .	162
Vassoio sostitutivo . . . . .	162
Impostazione del vassoio predefinito . . . . .	162
Impostazione del flusso di alimentazione della carta . . . . .	163
Impostazione dell'alimentazione automatica della carta . . . . .	163
Dimensioni sostitutive . . . . .	163
Configurare MPF . . . . .	164
Modalità Bypass . . . . .	164
Modalità Vassoio . . . . .	164
<b>Stampa . . . . .</b>	<b>165</b>
<b>Stampa di un documento . . . . .</b>	<b>166</b>
Annullamento di un lavoro di stampa . . . . .	166
<b>Apertura delle preferenze di stampa . . . . .</b>	<b>167</b>
Scheda Base . . . . .	168
Scheda Carta . . . . .	169
Scheda Grafica . . . . .	172
Scheda Dell . . . . .	179

Uso di Impostazioni preferite .....	179
Uso della Guida .....	180
<b>Stampa di più pagine su un foglio di carta .....</b>	<b>180</b>
<b>Modifica della percentuale del documento .....</b>	<b>182</b>
<b>Stampa di poster .....</b>	<b>183</b>
<b>Stampa di libretti .....</b>	<b>185</b>
<b>Stampa su entrambe le facciate del foglio.....</b>	<b>186</b>
<b>Uso di filigrane .....</b>	<b>188</b>
Uso di una filigrana esistente.....	188
Creazione di una filigrana .....	189
Modifica di una filigrana .....	189
Eliminazione di una filigrana .....	189
<b>Uso di overlay .....</b>	<b>190</b>
Cosa è un overlay? .....	190
Creazione di un nuovo overlay di pagina .....	190
Uso degli overlay di pagina .....	192
Eliminazione di un overlay di pagina .....	194
<b>Copia .....</b>	<b>195</b>
<b>Caricamento della carta per la copia .....</b>	<b>196</b>
<b>Selezione del vassoio della carta .....</b>	<b>196</b>
<b>Preparazione di un documento .....</b>	<b>196</b>
<b>Caricamento di un documento originale.....</b>	<b>197</b>
<b>Creazione di copie.....</b>	<b>200</b>
<b>Utilizzare le opzioni di copia e configurazione .....</b>	<b>200</b>
Numero di copie .....	200
Fronte-retro .....	201
Zoom.....	201
Scurezza.....	201
Dimensioni originale.....	202
Tipo di originale .....	202
Vassoio .....	202
Layout .....	202

Fascicolazione .....	208
Timbro .....	209
Filigrana .....	209
Copie Eco .....	209
<b>Modifica delle impostazioni predefinite .....</b>	<b>210</b>
<b>Scansione .....</b>	<b>211</b>
<b>Panoramica sulla digitalizzazione .....</b>	<b>212</b>
<b>Scans email .....</b>	<b>213</b>
Impostazione di un account e-mail .....	213
Digitalizzazione ed invio di un'e-mail .....	213
<b>Digitalizza su PC/PC di rete .....</b>	<b>214</b>
<b>Digitalizza su cartella di rete/Server FTP .....</b>	<b>215</b>
Impostazione di una cartella di rete/server FTP .....	215
Digitalizzazione e invio a una cartella di rete/server FTP .....	216
<b>Digitalizzazione su Fax Server .....</b>	<b>217</b>
<b>Digitalizzazione su WSD .....</b>	<b>218</b>
Installazione di un driver di stampa WSD .....	218
Digitalizzazione mediante la funzione WSD .....	218
<b>Email e fax .....</b>	<b>219</b>
<b>Digitalizzazione dal programma di modifica delle immagini .....</b>	<b>220</b>
<b>Digitalizzazione con il driver WIA .....</b>	<b>221</b>
<b>Rete .....</b>	<b>222</b>
<b>Impostazioni di rete (solo Amministratore) .....</b>	<b>223</b>
<b>Programmi di rete utili .....</b>	<b>224</b>
Strumento web per la configurazione di stampanti Dell .....	224
SetIP Impostazione rete cablata .....	224
Stampa del rapporto di configurazione della rete .....	224
Stampa in rete .....	225
<b>Impostazione dell'indirizzo IP .....</b>	<b>225</b>
Impostazione IPv4 tramite SetIP .....	225

<b>Installazione dei driver sulla rete</b> .....	<b>226</b>
<b>Configurazione IPv6</b> .....	<b>229</b>
Dal pannello di controllo .....	229
Attivazione IPv6 .....	230
Impostazione degli indirizzi IPv6 .....	230
<b>Impostazione della rete wireless (solo per Dell B2375dfw)</b> .....	<b>231</b>
Informazioni preliminari .....	231
Introduzione ai metodi di impostazione wireless .....	232
<b>Utilizzo del pulsante WPS (solo Dell B2375dfw Mono MFP)</b> .....	<b>233</b>
Elementi da preparare .....	234
Scelta del tipo .....	234
Utilizzo del pulsante Menu .....	236
<b>Configurazione utilizzando Windows (solo Dell B2375dfw Mono MFP)</b> <b>237</b>	
Dell Printer Easy Wi-Fi Install .....	237
Punto di accesso tramite cavo USB in Windows .....	241
Ad hoc tramite cavo USB in Windows .....	246
Utilizzo di un cavo di rete .....	250
<b>Attivazione/disattivazione della rete Wi-Fi (solo Dell B2375dfw Mono MFP)</b> <b>251</b>	
<b>Impostazione di Wi-Fi Direct per stampa mobile</b> .....	<b>252</b>
Impostazione di Wi-Fi Direct .....	252
Impostazione del dispositivo mobile .....	253
<b>Risoluzione dei problemi per reti wireless</b> .....	<b>253</b>
Altri problemi .....	254
<b>Mobile Print</b> .....	<b>256</b>
Sistema operativo Android™ .....	256
Sistema operativo Apple® .....	256
<b>AirPrint</b> .....	<b>257</b>
Impostazione di AirPrint .....	257
Stampa tramite AirPrint .....	257
<b>Google Cloud Print™</b> .....	<b>258</b>
Registrazione dell'account Google per la stampante .....	258
Stampa con Google Cloud Print™ .....	259

<b>Fax</b> .....	<b>260</b>
<b>Impostazione dell'ID stampante</b> .....	<b>261</b>
<b>Impostazione del sistema fax</b> .....	<b>261</b>
Modifica delle opzioni di impostazione fax .....	261
Opzioni del fax predefinite disponibili .....	261
Verifica del collegamento della linea fax .....	262
<b>Invio di un fax</b> .....	<b>263</b>
Regolazione della luminosità del documento .....	263
Regolazione della qualità del documento .....	263
Invio di un fax .....	264
Fax a composizione rapida .....	265
Fax a gruppi di numeri .....	266
On Hook Fax .....	267
Conferma delle trasmissioni .....	267
Ricomposizione automatica del numero .....	268
Ricomposizione del numero di fax .....	268
<b>Ricezione di un fax</b> .....	<b>269</b>
Informazioni sulle modalità di ricezione .....	269
Caricamento della carta per la ricezione di fax .....	269
Ricezione automatica nella modalità Fax .....	269
Ricezione automatica nella modalità Sgr/Fax .....	269
Ricezione manuale tramite un telefono ausiliario .....	269
Ricezione di fax utilizzando la modalità DRPD .....	270
Ricezione di fax nella memoria .....	271
<b>Selezione automatica del numero</b> .....	<b>271</b>
Selezione abbreviata .....	271
Gruppo .....	273
<b>Altri modi di inviare fax</b> .....	<b>274</b>
Invio di un fax con il computer .....	274
Inviare un fax differito .....	274
Inoltro di fax ad indirizzi e-mail .....	275
<b>Altre funzioni</b> .....	<b>276</b>
Modalità Risparmio costi (solo Amministratore) .....	276
Uso del modo di ricezione sicura (solo Amministratore) .....	276
Uso delle impostazioni fax avanzate .....	277

<b>Mac</b> .....	<b>282</b>
<b>Installazione del software per Mac</b> .....	<b>283</b>
Installazione del driver della stampante .....	283
Reinstallazione del driver della stampante .....	284
Installazione dei driver sulla rete .....	284
<b>Stampa</b> .....	<b>286</b>
Stampa di un documento .....	286
Modifica delle impostazioni della stampante .....	286
Stampa di più pagine su un unico foglio .....	286
Stampa su entrambe le facciate del foglio .....	286
<b>Digitalizzazione</b> .....	<b>288</b>
<b>Impostazione di rete wireless</b> .....	<b>289</b>
Punto di accesso tramite cavo USB in Mac .....	289
Ad hoc tramite cavo USB in Mac .....	291
<b>Linux</b> .....	<b>294</b>
<b>Informazioni preliminari</b> .....	<b>295</b>
<b>Installazione del driver MFP</b> .....	<b>295</b>
Requisiti di sistema .....	295
Installazione del driver MFP .....	295
Reinstallazione del driver MFP .....	296
<b>Installazione dei driver sulla rete</b> .....	<b>297</b>
Installare il driver Linux e aggiungere la stampante di rete .....	297
Aggiunta della stampante di rete .....	297
<b>Utilizzo di Unified Driver Configurator</b> .....	<b>298</b>
Configurazione stampanti .....	299
MFP Ports Configuration .....	301
<b>Stampa di un documento</b> .....	<b>302</b>
Stampa dalle applicazioni .....	302
<b>Stampa di file</b> .....	<b>302</b>
<b>Configurazione delle proprietà della stampante</b> .....	<b>303</b>
<b>Digitalizzazione di un documento</b> .....	<b>304</b>
Modifica di un'immagine con Image Manager .....	306



<b>Unix</b> .....	<b>307</b>
<b>Installazione dei driver sulla rete</b> .....	<b>308</b>
Requisiti di sistema.....	308
Installare il driver Unix e aggiungere la stampante di rete.....	308
<b>Disinstallazione del driver della stampante</b> .....	<b>309</b>
<b>Impostazione della stampante</b> .....	<b>309</b>
<b>Stampa di un documento</b> .....	<b>310</b>
<b>Modifica delle impostazioni dell'apparecchio</b> .....	<b>310</b>
Scheda General.....	311
Scheda Immagine.....	311
Scheda Text.....	311
Scheda Margins.....	311
Scheda Printer-Specific Settings.....	311
<b>Manutenzione</b> .....	<b>312</b>
<b>Cancellazione della NVRAM della stampante</b> .....	<b>313</b>
<b>Back-up dei dati</b> .....	<b>314</b>
Back-up dei dati.....	314
Ripristino dei dati.....	314
<b>Pulizia della stampante</b> .....	<b>315</b>
Pulizia del rivestimento esterno.....	315
Pulizia delle parti interne.....	315
Pulizia dello scanner.....	317
<b>Manutenzione della cartuccia del toner</b> .....	<b>318</b>
Conservazione della cartuccia del toner.....	318
Ridistribuzione del toner.....	318
Sostituzione della cartuccia del toner.....	320
Pulizia del tamburo.....	321
<b>Parti di ricambio</b> .....	<b>322</b>
<b>Ordinazione delle parti di ricambio</b> .....	<b>323</b>

<b>Risoluzione dei problemi</b> .....	<b>324</b>
<b>Rimozione della carta inceppata nel DADF</b> .....	<b>325</b>
<b>Rimozione della carta inceppata nel vassoio della carta</b> .....	<b>329</b>
Inceppamento carta (vassoio 1) .....	329
Inceppamento carta (vassoio opzionale 2) .....	331
Inceppamento nell'MPF .....	332
Inceppamento nell'area del fusore .....	333
Inceppamento nell'uscita della carta .....	334
Inceppamento fronte-retro .....	337
Suggerimenti per evitare gli inceppamenti della carta .....	339
<b>Eliminazione dei messaggi di errore dal display LCD</b> .....	<b>340</b>
<b>Soluzione dei problemi</b> .....	<b>345</b>
Problemi di alimentazione della carta .....	345
Problemi di stampa .....	347
Problemi di qualità di stampa .....	350
Problemi con il fax .....	356
Problemi di copia .....	359
Problemi di digitalizzazione .....	360
Problemi di indirizzi globali .....	362
Problemi comuni in Windows .....	363
Problemi comuni in Linux .....	364
Problemi comuni sui Mac .....	367
Risoluzione degli errori PostScript (PS) .....	368
<b>Installazione degli accessori</b> .....	<b>369</b>
<b>Installazione degli accessori della stampante</b> .....	<b>370</b>
<b>Installazione di un vassoio opzionale 2</b> .....	<b>370</b>
<b>Specifiche</b> .....	<b>374</b>
<b>Specifiche generali</b> .....	<b>375</b>
<b>Solo Cina</b> .....	<b>376</b>
<b>Politica del supporto tecnico di Dell</b> .....	<b>377</b>
<b>Come contattare Dell</b> .....	<b>377</b>



# Informazioni su

---

[Disimballo della stampante](#)

[Descrizione della stampante](#)

[Presentazione della schermata](#)

[Caratteri interni](#)

[Impostazione dell'hardware](#)

[Installazione della cartuccia del toner](#)

[Caricamento carta](#)

[Esecuzione dei collegamenti](#)

[Accensione della stampante](#)

[Utilizzo di un dispositivo di memoria USB](#)

[Gestione della memoria USB](#)

[Impostazione della Rubrica](#)

[Utilizzo del menu dei Preferiti \(solo Amministratore\)](#)

[Imposta email \(solo Amministratore\)](#)

# Disimballo della stampante

1 Scegliere una posizione per la stampante.

 **ATTENZIONE:** per sollevare la stampante in condizioni di sicurezza servono almeno due persone.

- Lasciare spazio sufficiente per aprire il vassoio della stampante, i coperchi, gli sportelli e gli accessori opzionali. È anche importante lasciare uno spazio sufficiente attorno alla stampante per consentire una adeguata ventilazione.
- Fornire un ambiente adeguato:
  - Una superficie solida e in piano.
  - Lontano dal flusso d'aria diretto di condizionatori d'aria, stufe o ventilatori.
  - Lontano dalla luce solare diretta, dall'umidità estrema o dai forti sbalzi di temperatura.
  - Un'ubicazione pulita, asciutta e senza polvere.
  - Scegliere una superficie piana e stabile, con uno spazio adeguato per la circolazione dell'aria. Vedere "Impostazione dell'hardware".
  - Non collocare il dispositivo sul bordo della scrivania o del tavolo.

 **NOTA:** lasciare la stampante nella scatola fino al momento dell'installazione.

2 Oltre **Dell B2375dfw Mono MFP** o **Dell B2375dnf Mono MFP**, verificare che la confezione contenga gli elementi indicati. Se manca un elemento, contattare Dell:

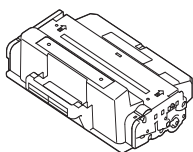

Cartuccia toner

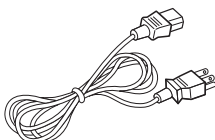

Cavo di alimentazione<sup>a</sup>



Driver e CD della documentazione<sup>b</sup>



Guida di riferimento rapido<sup>c</sup>

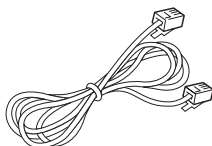

Cavo della linea telefonica<sup>a</sup>



Grafico di impostazione



### Informazioni importanti

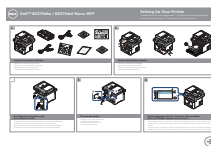
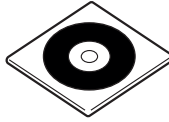

### CD PaperPort14

- a L'aspetto del cavo di alimentazione e del cavo della linea telefonica possono variare a seconda delle specifiche del paese.
- b Il CD dei driver e della documentazione contiene i driver della stampante Dell, i driver di digitalizzazione, l'utility Printer Settings, Set IP, il driver per Mac, il driver per Linux, Dell Toner Management System e una guida per l'utente.
- c A seconda del paese, la guida di riferimento rapido potrebbe non essere inclusa con il prodotto.



**NOTA:** utilizzare il cavo della linea telefonica fornito con la stampante. Se si utilizza un cavo diverso, utilizzare un cavo AWG #26 o inferiore con una lunghezza massima di 250 cm.



**NOTA:** Il cavo di alimentazione va inserito in una presa di alimentazione con messa a terra.

- 3 Conservare il cartone ed il materiale di imballaggio da utilizzare per un eventuale reimballaggio della stampante.
- 4 Togliere il nastro di imballaggio dalla parte anteriore, posteriore e dai lati della stampante.

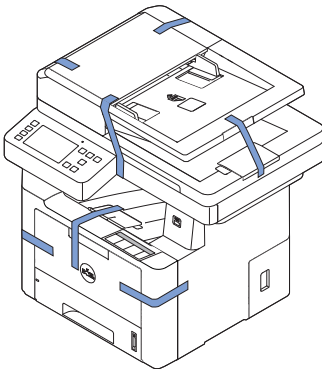

# Descrizione della stampante

Di seguito sono elencati i componenti principali della stampante. Le illustrazioni seguenti mostrano la **Dell B2375dfw Mono MFP** o la **Dell B2375dnf Mono MFP** standard e il vassoio 2 opzionale installato:

## Vista anteriore

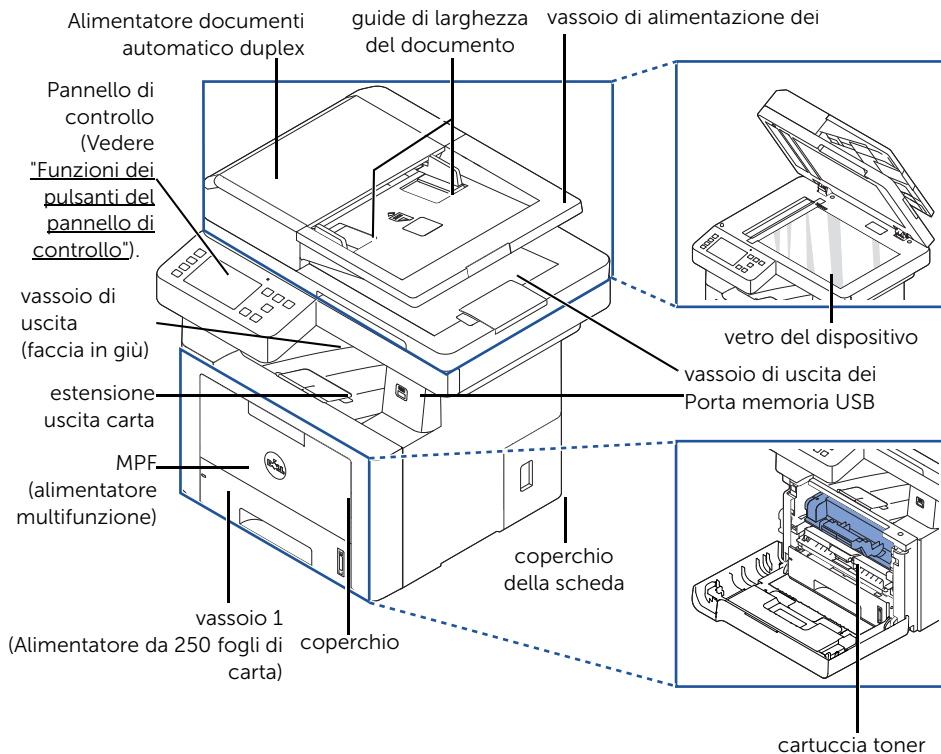

# Vista posteriore

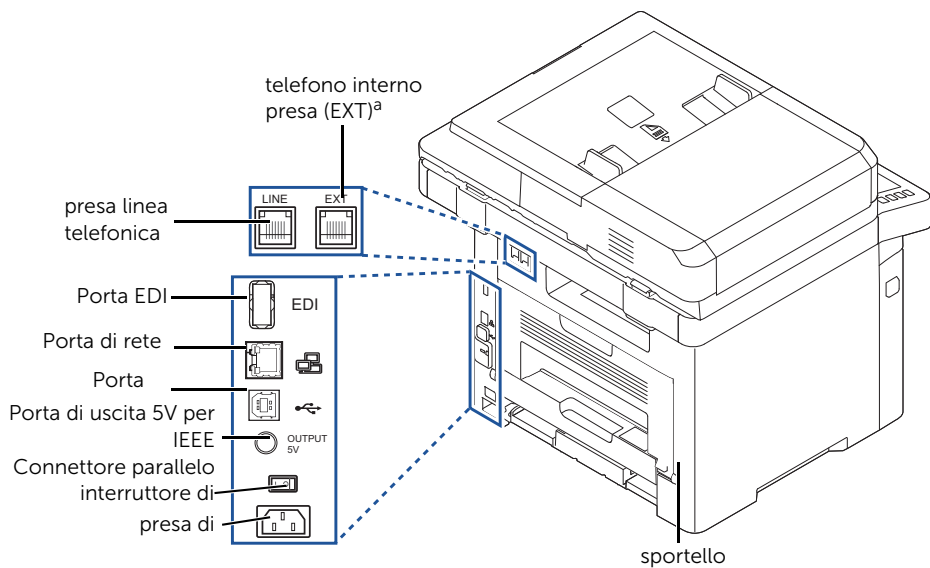

<sup>a</sup> Se si desidera connettere il telefono di estensione o una segreteria telefonica, vedere "Esecuzione dei



# Funzioni dei pulsanti del pannello di controllo

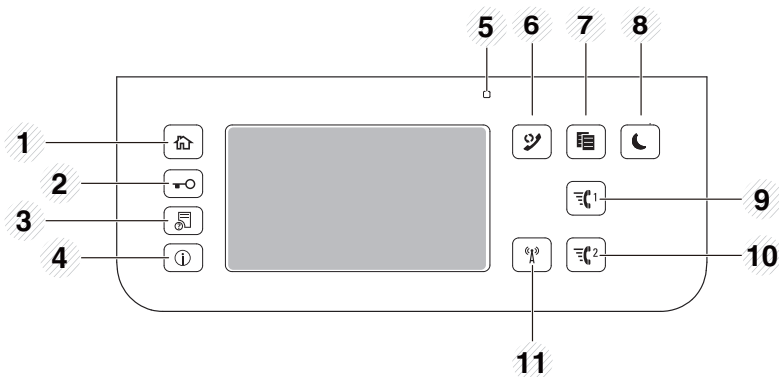

Premere:		A:
1	Home (🏠)	Dirige l'utente alla schermata principale.
2	Log In/Out (🔑)	Consente all'utente di effettuare il login o il logout.
3	Stato lavoro (📄)	Stato lavoro mostra i lavori attualmente in esecuzione e in coda.
4	Info (ℹ️)	Fornisce informazioni dettagliate sul prodotto, informazioni della macchina, report, guida di risoluzione dei problemi e una guida di riferimento rapido.
5	LED di Stato	Il LED di stato indica lo stato della macchina.
6	Ricomponi (🔄)	Ricompone l'ultimo numero di fax inviato o l'ID chiamante ricevuto nella modalità Pronta.
7	Copia (📄)	Avvia il lavoro di copia utilizzando le impostazioni predefinite di copia indipendentemente dalla schermata in cui l'utente si trova.
8	Risparmio energetico (🌙)	È possibile attivare o disattivare la modalità <b>Risparmio energetico</b> .
9	Selezione abbreviata1 (☎️1)	Invia un fax con l'immagine a una selezione abbreviata1 salvata.
10	Selezione abbreviata2 (☎️2)	Invia un fax con l'immagine a una selezione abbreviata2 salvata.

Premere:		A:
11	<b>Wi-Fi/WPS</b>  (solo <b>Dell B2375dfw Mono MFP</b> )	Consente di configurare con facilità la connessione di rete wireless senza bisogno di un computer.

## Descrizione del LED Stato

Quando si verifica un problema, il colore del LED di stato indica la condizione del dispositivo.

LED	Status	Descrizione	
Status	Spento	<ul style="list-style-type: none"> <li>Il dispositivo non è in linea.</li> <li>Il dispositivo è in modalità Risparmio energia. Quando si ricevono i dati o si preme un pulsante, passa automaticamente alla modalità in linea.</li> </ul>	
	Verde	Lampeggiante	La macchina si sta riscaldando o è pronta per ricevere i dati.
		Acceso	Il dispositivo è in linea e può essere utilizzato.
	Arancione	Lampeggiante	<ul style="list-style-type: none"> <li>Si è verificato un errore di piccola entità e il dispositivo è in attesa della risoluzione dell'errore. Controllare il messaggio sul display. Quando il problema viene risolto, il dispositivo riprende la sua attività.</li> <li>La cartuccia del toner è in esaurimento. Ordinare una nuova cartuccia. È possibile migliorare temporaneamente la qualità di stampa ridistribuendo il toner.</li> <li>La cartuccia del toner è completamente esaurita. Rimuovere la vecchia cartuccia del toner e installarne una nuova.</li> <li>La carta si è inceppata.</li> <li>Il vassoio non contiene carta. Caricare la carta nel vassoio.</li> <li>Il dispositivo si è bloccato a causa di un grave errore. Controllare il messaggio sul display.</li> </ul>
Errore rete	Blu	Lampeggiante	<ul style="list-style-type: none"> <li>Il dispositivo sta eseguendo la connessione a una rete wireless.</li> </ul>
		Acceso	<ul style="list-style-type: none"> <li>Il dispositivo è connesso a una rete wireless</li> </ul>
		Spento	<ul style="list-style-type: none"> <li>Il dispositivo sta eseguendo la disconnessione da una rete wireless.</li> <li>Il dispositivo è in modalità Risparmio energia.</li> <li>La modalità della macchina è ad-hoc.</li> </ul>

# Presentazione della schermata

## Modalità schermata principale

La schermata principale sul pannello di controllo facilita l'utilizzo del dispositivo. Quando si preme il pulsante home (🏠) sul pannello, appare la schermata.

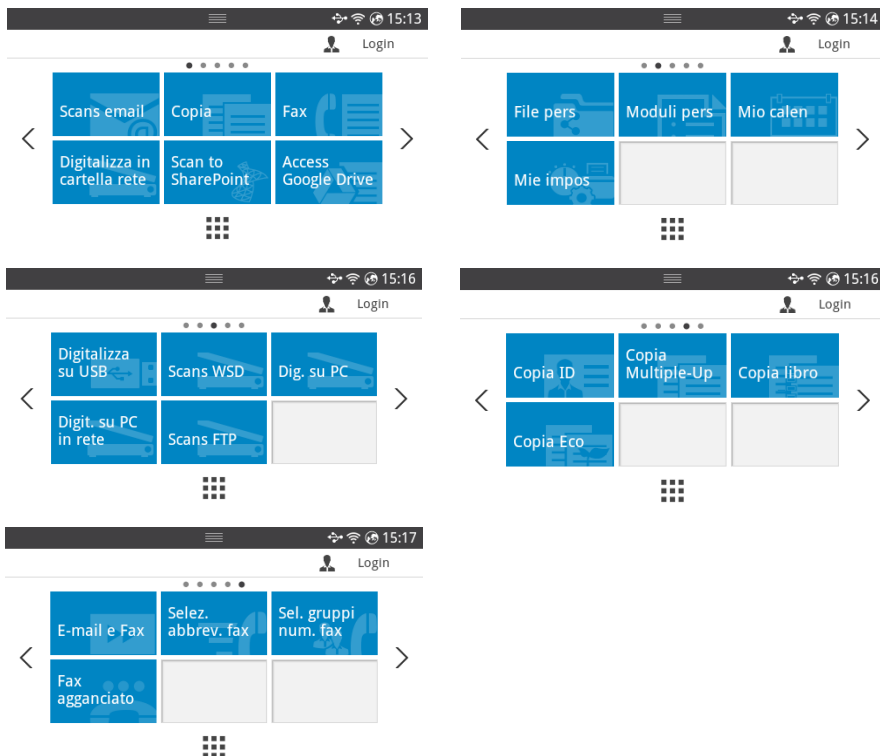

- **Digitalizza su email** : è possibile inviare un'immagine digitalizzata attraverso l'indirizzo e-mail. vedere "[Scans email](#)"
- **Copia** : permette di utilizzare la funzione di Copia. vedere "[Copia](#)"
- **Fax**: permette di utilizzare la funzione Fax. vedere "[Fax](#)"
- **Digitalizza su cartella di rete** : permette di salvare l'immagine digitalizzata in una cartella di rete. vedere "[Digitalizza su cartella di rete/Server FTP](#)"
- **Digitalizza su SharePoint Online** : permette di digitalizzare un documento sul proprio account Microsoft SharePoint Online. vedere "[Digitalizza su SharePoint Online](#)"
- **Accesso Google Drive**: permette di digitalizzare o stampare dal proprio account Google Drive. vedere "[Accesso Google Drive](#)"

- **I miei file:** permette l'accesso, la digitalizzazione o la stampa da questa memoria interna. vedere "[I miei file](#)"
- **I miei modelli:** permette di digitalizzare o stampare modelli predefiniti dalla memoria interna o esterna. vedere "[I miei modelli](#)"
- **Il mio calendario:** permette di stampare il calendario dal proprio account Google Drive. vedere "[Il mio calendario](#)"
- **Le mie impostazioni:** è possibile sfogliare le impostazioni del dispositivo oppure cambiare i valore dispositivo.
- **Digitalizza su USB :** permette di salvare l'immagine digitalizzata nel dispositivo di memoria USB. vedere "[Digitalizza su USB](#)"
- **Digitalizzazione su WSD:** permette di salvare l'immagine digitalizzata attraverso WSD. vedere "[Digitalizzazione su WSD](#)"
- **Digitalizza su PC:** permette di salvare l'immagine digitalizzata in un PC. vedere "[Digitalizza su PC/PC di rete](#)"
- **Digitalizza su PC di rete:** permette di salvare l'immagine digitalizzata in un PC di rete. vedere "[Digitalizza su PC/PC di rete](#)"
- **Digitalizza su FTP :** permette di salvare l'immagine digitalizzata in un FTP. vedere "[Impostazione di una cartella di rete/server FTP](#)"
- **Copia ID:** permette di utilizzare la Copia ID. vedere "[Copia con ID](#)"
- **Copia Multiple-Up:** permette di utilizzare la Copia Multiple-Up. vedere "[Copia di 2 o 4 pagine per foglio \(N su 1\)](#)"
- **Copia libro:** permette di utilizzare la Copia libro. vedere "[Copia di libri](#)"
- **Copia Eco:** permette di utilizzare la Copia Eco. vedere "[Copie Eco](#)"
- **Email e fax:** permette di inviare via fax ed email l'immagine digitalizzata in un'unica operazione. vedere "[Email e fax](#)"
- **Fax a composizione rapida:** permette di inviare un fax utilizzando la composizione rapida. vedere "[Fax a composizione rapida](#)"
- **Fax a gruppi di numeri:** permette di inviare un fax a gruppi di numeri. vedere "[Fax a gruppi di numeri](#)"
- **On Hook Fax:** permette di inviare un fax utilizzando On Hook Fax. vedere "[On Hook Fax](#)"
- < , > : Premere le frecce sinistra/destra per passare alla pagina precedente/successiva.
- **Tutte le applicazioni** (  ) : Mostra tutte le applicazioni.

- **Barra di notifica** : Premere la barra nera sulla parte superiore del display. Appare la seguente schermata:

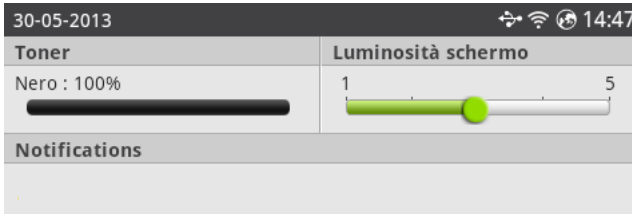



Se si desidera chiudere la **Barra di notifica**, premere nuovamente la barra nera.

- **Toner**: mostra la quantità di toner residuo.
- **Luminosità schermo**: regola la luminosità della schermata del display.
- **Notifiche**: mostra le informazioni di stato del dispositivo.

# Modalità schermo Tutte le applicazioni

Premere **Tutte le applicazioni** (  ) dalla schermata principale, mostra lo schermo delle applicazioni.



- **USB** : permette di collegarsi all'USB.
- **Digitalizzazione su Fax Server** : permette di salvare l'immagine digitalizzata tramite Fax Server.
- **Digitalizza su cartella di rete** : permette di salvare l'immagine digitalizzata in una cartella di rete.
- **Stampa da I miei file** : permette di stampare da I miei file.
- **Risoluzione dei problemi**: Informazioni utili sulle procedure da adottare in caso di errore.
- **Cerca** (  ) : permette di cercare le applicazioni.
- **Categoria** (  ) : mostra l'elenco delle applicazioni utilizzate di frequente.

# Modifica della schermata principale

Permette di modificare le applicazioni della schermata principale utilizzando **Modifica modalità** e la funzione preferita.

## Modifica modalità

Tenere premuta l'area di visualizzazione principale (esclusa l'icona) fino a quando appare **Modifica modalità**.



**NOTA:** Per utilizzare questa funzione, è necessario effettuare l'accesso.

- **Aggiungi applicazioni** : È possibile aggiungere le applicazioni. Premere le frecce sinistra/destra per selezionare la schermata e cliccare su un'applicazione che si desidera aggiungere.
- **Rimuovi applicazioni** : permette di rimuovere e selezionare le applicazioni.
- **Sposta applicazioni** : permette di spostare le applicazioni in un'altra schermata. Utilizzare le frecce sinistra/destra per spostare l'applicazione.

## Utilizzo dei preferiti

Permette di definire l'applicazione più utilizzata nella schermata principale.



**NOTA:** Per utilizzare questa funzione, è necessario effettuare l'accesso.

Premere il pulsante **Preferiti** (★) durante l'impostazione dell'applicazione.

Ad esempio:

Se si desidera impostare Copia ID tra i preferiti, procedere come segue:

- 1 Premere **Copia ID** dalla schermata principale.

OPPURE

Premere **Tutte le applicazioni** (☰) → **Copia ID** dalla schermata principale.

- 2 Premere il pulsante **Preferiti** (★).



- 3 Selezionare l'impostazione che si desidera aggiungere alla schermata principale.



- **Modifica colore titolo**: selezionare il colore del titolo.



- **Modifica colore titolo:** selezionare il colore del titolo.
  - **Imposta titolo:** imposta il testo del titolo.
- 4 Premere **Verifica** (  ) sullo schermo.
  - 5 È possibile trovare la shortcut di Copia ID nella schermata principale.

## Ricerca di un'applicazione per l'inserimento

È possibile effettuare le ricerche utilizzando **Cerca** (  ), **Categoria** (  ).





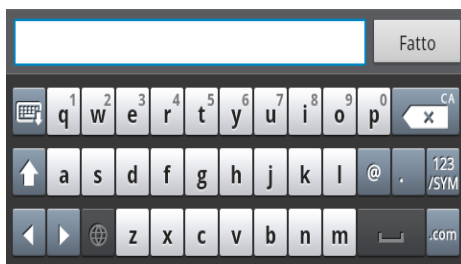

- 1 Premere **Tutte le applicazioni** (  ) dalla schermata principale.
  - Premere **Cerca** (  ) sullo schermo: Immettere il nome dell'applicazione nel campo utilizzando la tastiera pop-up.
  - Premere **Categoria** (  ) sullo schermo
    - **Applicazioni preferite** : mostra tutte le applicazioni preferite.
    - **Copia** : mostra le applicazioni relative alla copia.
    - **Fax** : mostra le applicazioni relative al fax.
    - **Digitalizzazione**: mostra le applicazioni relative alla digitalizzazione.
    - **USB** : mostra le applicazioni relative all'USB.
- 2 Premere l'icona home (  ) per tornare alla schermata principale.

## Descrizione della tastiera

È possibile immettere caratteri alfabetici, numeri, segni diacritici o simboli speciali con la tastiera. La tastiera si presenta come una normale tastiera per facilitarne l'uso all'utente.

Quando si desidera immettere caratteri alfabetici, numeri, segni diacritici o simboli speciali, è sufficiente toccare l'area di inserimento per visualizzare la tastiera sul display.





-  : Nascondi tastiera.
-  : Elimina i caratteri nell'area di inserimento.
-  : Spostano il cursore tra i caratteri nell'area di inserimento.
-  : Commuta tra tasti minuscoli e maiuscoli.
-  : Passa dalla tastiera alfanumerica a quella numerica o a quella dei simboli speciali.
-  : Barra spaziatrice.

## Profilo utente

L'amministratore può registrare 20 utenti. Un normale utente può registrare sè stesso.

### Crea ID

- 1 Premere il pulsante **Le mie impostazioni** → **Imposta macchina** → **Profilo utente** → **Aggiungi** (  ) dalla schermata principale.
- 2 Inserire **ID**, **Password**, **Conferma password**.
- 3 Premere **Verifica** (  ) sullo schermo.



### Cancellazione ID

È possibile cancellare solo il proprio ID. Se si desidera cancellare quello di un altro utente, è necessario effettuare l'accesso come amministratore.

- 1 Premere il pulsante **Le mie impostazioni** → **Imposta macchina** → **Profilo utente** → **Elimina** (  ) dalla schermata principale.
- 2 Premere **Sì** sullo schermo.

### Mod password

È possibile solo modificare la propria password. Se si desidera cancellare quello di un altro utente, è necessario effettuare l'accesso come amministratore.

- 1 Premere **Le mie impostazioni** → **Imposta macchina** → **Profilo utente** → Controlla ID → **Modifica password** (  ) dalla schermata principale.
- 2 Inserire **Password**, **Conferma password**.
- 3 Premere **Verifica** (  ) sullo schermo.

## Login

In base alle impostazioni di autenticazione selezionate, potrebbe essere necessario eseguire il login come amministratore o utente con autorità di accedere ad alcune opzioni del menu Imposta macchina.

- 1 Premere **Le mie impostazioni** dalla schermata del display.
- 2 Selezionare l'opzione desiderata. Se l'opzione è disponibile per l'amministratore o l'utente con autorità, appare la schermata di login.
- 3 Immettere l'**ID**, la **Password** e il **Dominio** utilizzando la tastiera sul display che appare premendo ciascun campo.
  - È inoltre possibile utilizzare il pulsante **Ultimo Utente** per trovare l' **ID** utilizzato di recente e il pulsante **Elenco dominio** per trovare il dominio nell'elenco memorizzato sul dispositivo.
  - Quando si accede al dispositivo, è possibile visualizzare sul display l'ID dell'utente che ha eseguito il login.

- 4 Premere **Verifica** () sullo schermo.

## Impostazione della gestione dei lavori

- 1 Premere **Le mie impostazioni** → **Imposta macchina** → **Gestione lavoro** dalla schermata principale.
  - 2 Configurare ogni opzione come desiderato.
    - **Lavoro di stampa salvato**: Stampa i lavori attualmente memorizzati nella RAM.
    - **Stampa ricezione sicura**: Stampa i lavori con ricezione sicura attualmente memorizzati nella RAM.
- Premere l'icona home () per tornare alla schermata principale.

## Caratteri interni

---

La stampante laser **Dell B2375dfw Mono MFP** o **Dell B2375dnf Mono MFP** supporta i font PCL e PS. Per visualizzare l'elenco dei caratteri PCL e PS, attenersi alla procedura seguente:

### Stampa dell'elenco dei caratteri PCL

- 1 Premere **Le mie impostazioni** → **Imposta macchina** → **Gestione lavoro** → **Elenco font PCL** dalla schermata principale.
- 2 Premere il pulsante **Avvio** ()
- 3 Vengono stampate le pagine dell'elenco dei caratteri PCL.

### Stampa dell'elenco dei caratteri PS3

- 1 Premere **Le mie impostazioni** → **Imposta macchina** → **Gestione lavoro** → **Elenco font PS** dalla schermata principale.
- 2 Premere il pulsante **Avvio** ()
- 3 Vengono stampate le pagine dell'elenco dei caratteri PS.



**NOTA:** È possibile aggiungere caratteri PCL e PS utilizzando **Utilità impostazioni stampante**. Vedere "[Utilizzo dell'utilità per ordinare materiali di consumo Dell](#)".

# Impostazione dell'hardware

Questa sezione spiega i passaggi per impostare l'hardware illustrato nelle Istruzioni per l'installazione. Leggere le Istruzioni per l'installazione e attenersi alla procedura seguente.

## 1 Scegliere un'ubicazione stabile.

Scegliere una superficie piana e stabile, con uno spazio adeguato per la circolazione dell'aria. Lasciare spazio sufficiente per aprire coperchi e vassoi.

L'area dovrebbe essere ben ventilata e lontana dalla luce solare diretta o da fonti di calore, freddo e umidità. Non collocare il dispositivo sul bordo della scrivania o del tavolo.

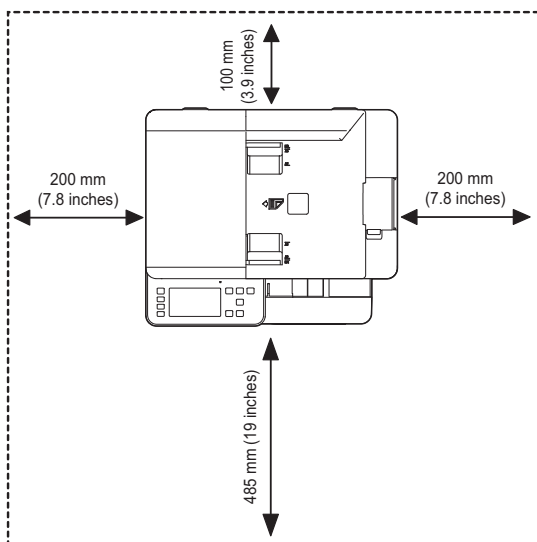

Collocare il dispositivo su una superficie piana e stabile, assicurandosi che l'inclinazione non sia superiore a 2 mm. Diversamente, la qualità di stampa può essere compromessa.

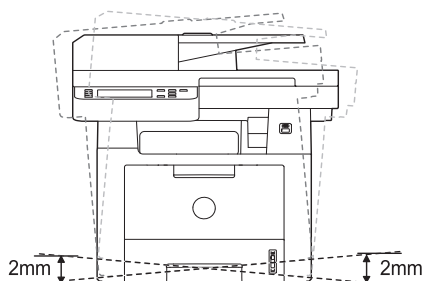

- 2 Disimballare il dispositivo e controllare gli elementi inclusi.
- 3 Rimuovere il nastro di protezione del dispositivo.

- 4 Installare la cartuccia di stampa.
- 5 Caricare carta. Vedere "Caricamento carta".
- 6 Accertarsi che tutti i cavi siano collegati alla stampante.
- 7 Accendere la stampante.

 **NOTA:** Quando si sposta la stampante, non inclinarla e non capovolgerla, Altrimenti l'interno potrebbe venire contaminato dal toner causando danni alla stampante o una cattiva qualità di stampa.

## Installazione della cartuccia del toner

---

- 1 Aprire il coperchio anteriore.

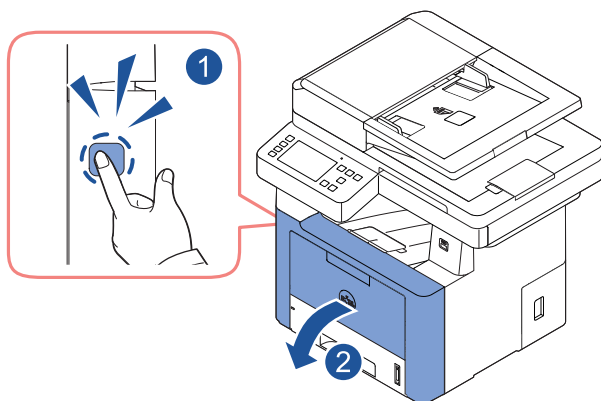

 **ATTENZIONE:** Per evitare danni alla cartuccia del toner, non esporla alla luce per più di qualche minuto.

 **ATTENZIONE:** Non toccare la superficie verde sul fondo della cartuccia del toner. Per evitare di toccare quest'area, afferrare la cartuccia per la maniglia.

2 Rimuovere ed eliminare la schiuma di imballaggio.

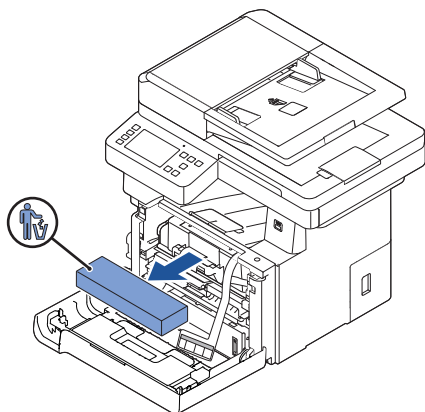

3 Tirare la cartuccia del toner.

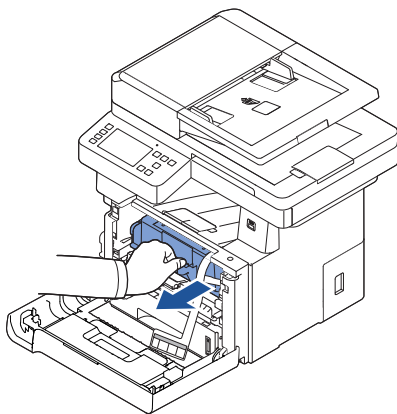

4 Rimuovere l'etichetta e la pellicola protettiva dalla cartuccia di toner.

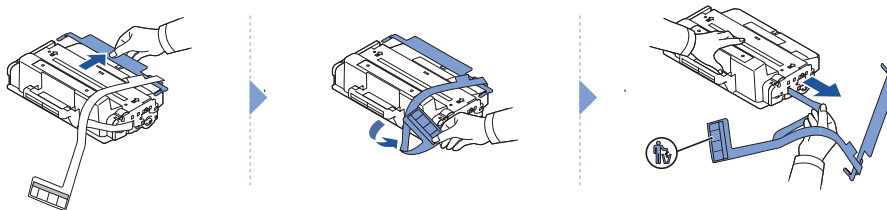

- 5 Scuotere la cartuccia per distribuire uniformemente il toner al suo interno.

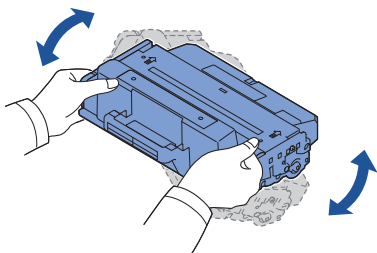

 **NOTA:** Se il toner entra in contatto con i vestiti, pulirli con un panno asciutto e lavarli in acqua fredda. L'acqua calda fissa il toner sui tessuti.

- 6 Afferrare la maniglia della cartuccia del toner e far scorrere quest'ultima nella stampante fino a bloccarla saldamente in posizione.

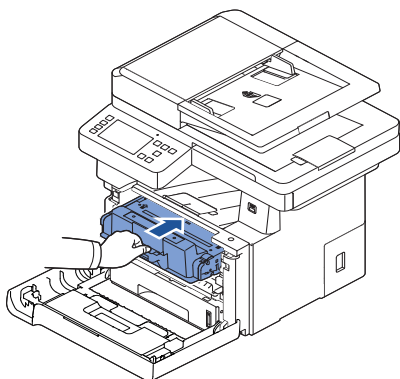

- 7 Chiudere il coperchio anteriore.

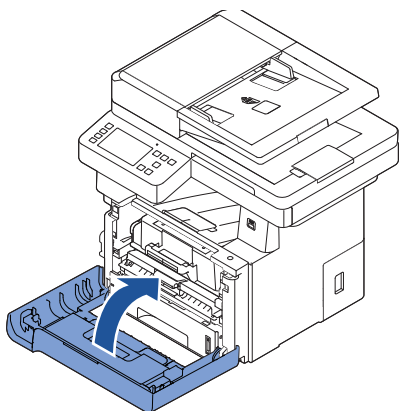

# Caricamento carta

Caricare fino a 250 fogli di carta normale (80 g/m<sup>2</sup> alta qualità) nel vassoio della carta.

 **NOTA:** Dopo aver caricato la carta nel vassoio, impostare il tipo e il formato della carta. Vedere "Impostazione del tipo di carta" e "Impostazione del formato della carta" per la carta utilizzata per la copia e il fax, o "Scheda Carta" per la stampa da computer.

Caricamento della carta:

- 1 Estrarre il vassoio della carta dalla stampante.

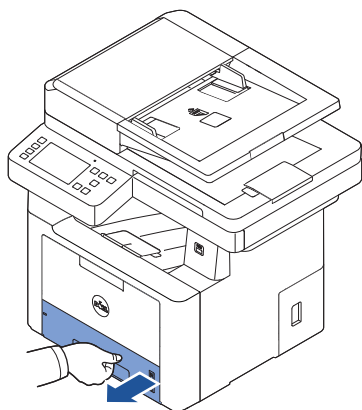

- 2 Se si carica della carta più lunga del formato standard (Letter o A4), come la carta Legal, premere e disattivare il blocco della guida, quindi estrarre completamente la guida della lunghezza della carta per estendere del tutto il vassoio della carta.

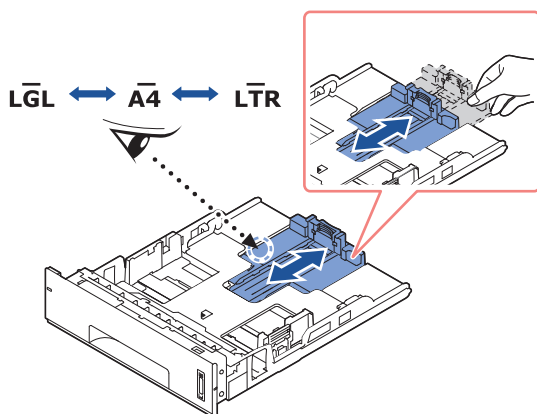



- 3** Fare scorrere la guida della lunghezza della carta finché non tocca la fine della risma.

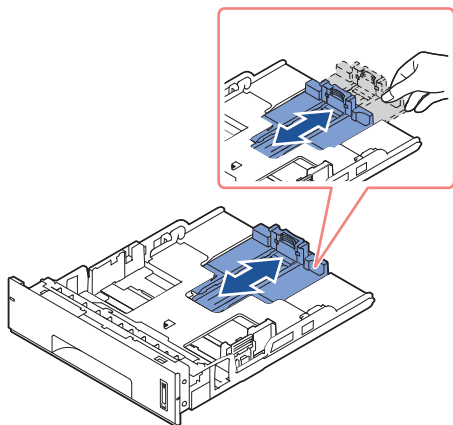

Per carta di formato inferiore al formato Lettera, regolare la guida posteriore della lunghezza della carta in modo che tocchi leggermente la risma.

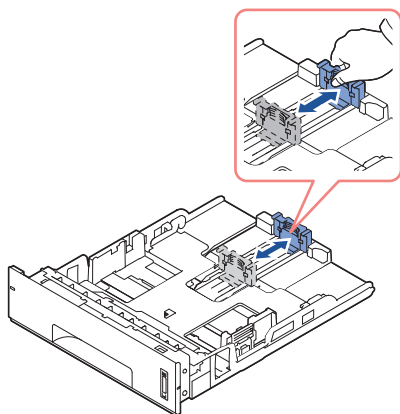

- 4** Stringere la guida della lunghezza della carta e sposterla verso la risma fino a toccare il lato della risma.

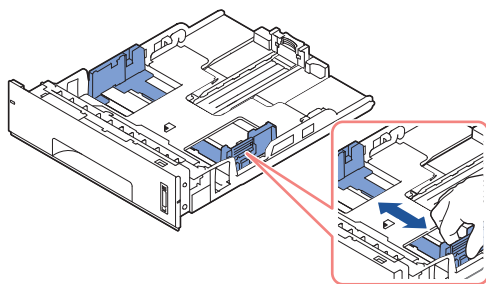

- 5 Piegare avanti e indietro i fogli per separarli, quindi spiegarli a ventaglio. Non piegare il supporto di stampa. Raddrizzare i bordi su una superficie piana.

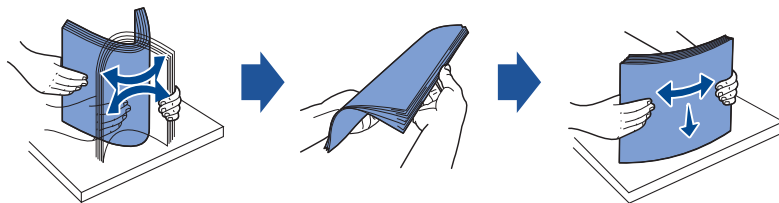

- 6 Inserire la risma di carta nel vassoio della carta con il lato di stampa rivolto verso il basso.

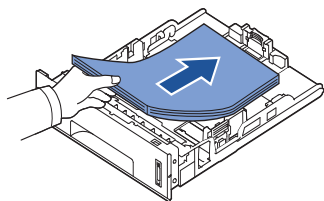

- 7 Non superare l'altezza massima della risma indicata dai segni del limite della carta su entrambe le pareti del vassoio.

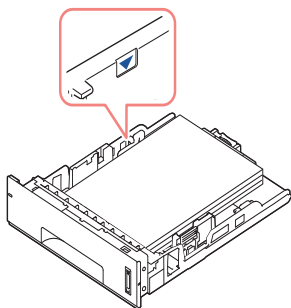

 **NOTA:** il sovraccarico di carta potrebbe provocare degli inceppamenti.

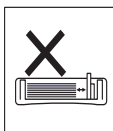
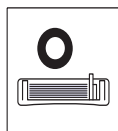

 **NOTA:** una errata regolazione delle guide della carta potrebbe provocare degli inceppamenti.

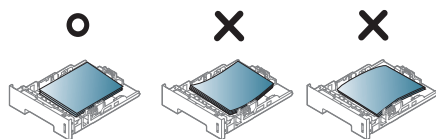

**8** Inserire nuovamente il vassoio della carta nella stampante.

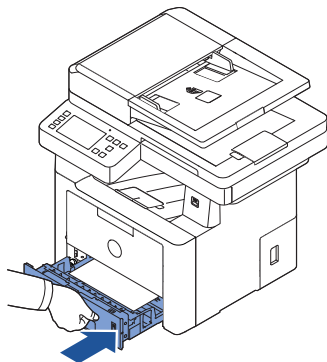

**9** Impostare il tipo e il formato della carta. Per maggiori informazioni, vedere "Impostazione del tipo di carta" e "Impostazione del formato della carta".

# Esecuzione dei collegamenti

## Collegamento della linea telefonica

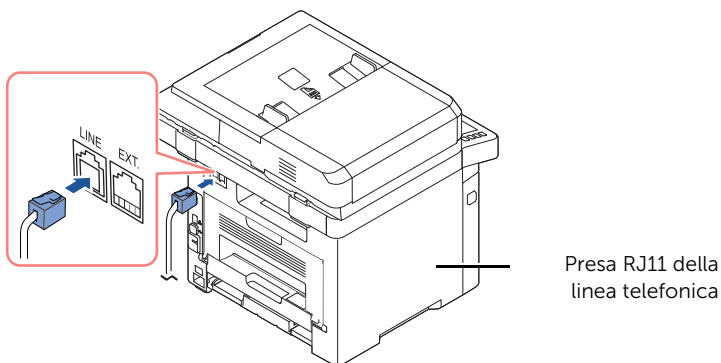

Alla presa a muro

- 1 Collegare un'estremità del cavo della linea telefonica alla presa RJ11 della linea telefonica (FAX) e l'altra estremità a una presa a muro attiva.

Per collegare un telefono e/o una segreteria telefonica alla stampante, rimuovere la spina dalla presa del telefono interno (EXT.) (☎) e collegare il telefono o la segreteria telefonica nella presa del telefono interno (EXT.).

- 2 Impostazione alternativa di Fax collegato a una presa a muro e a un telefono esterno o segreteria telefonica:

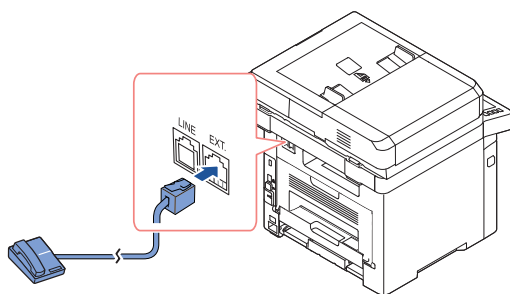

**USA**

Collegamento di un FAX utilizzando una segreteria telefonica:

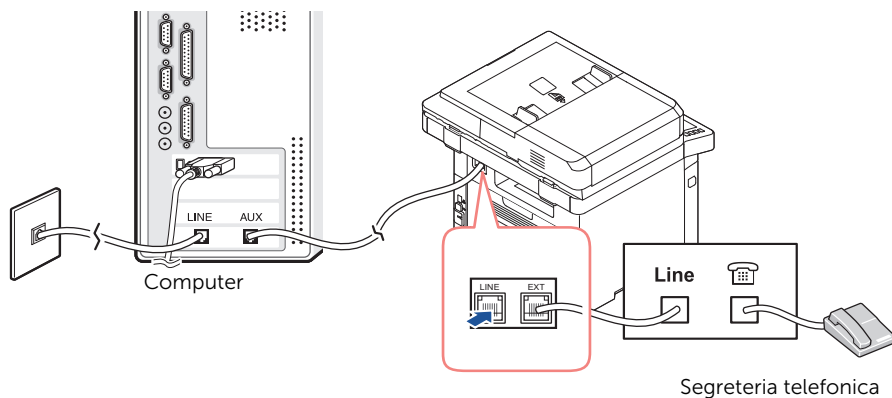

**NOTA:** impostare la risposta dopo un numero di squilli superiore a quello impostato nell'opzione "Utilizzo di una segreteria telefonica" della segreteria telefonica.

Collegamento di un FAX utilizzando il modem del computer:

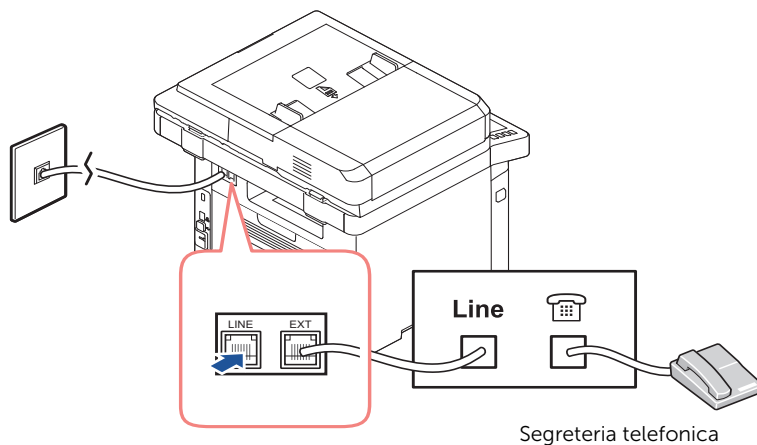

**NOTA:** impostare la risposta dopo un numero di squilli superiore a quello impostato nell'opzione "Utilizzo di una segreteria telefonica" della segreteria telefonica.

**NOTA:** Per maggiori informazioni, vedere "Utilizzo di una segreteria telefonica" e "Uso del modem di un computer".

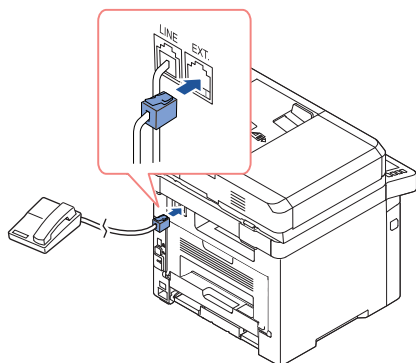

**USA**

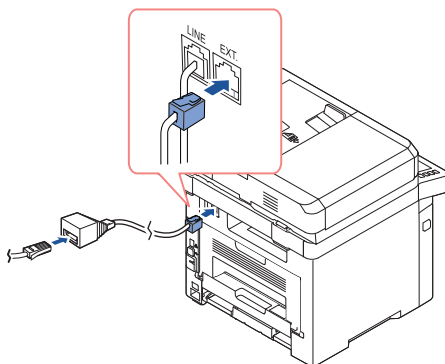

**UK**

 **NOTA:** L'adattatore per telefono non è fornito per il Regno Unito. Si consiglia di acquistarlo presso i fornitori locali.

Se nel proprio Paese la comunicazione del telefono è seriale (come ad esempio in Germania, Svezia, Danimarca, Austria, Belgio, Italia, Francia e Svizzera), collegare il telefono o la segreteria telefonica come illustrato nella figura seguente.

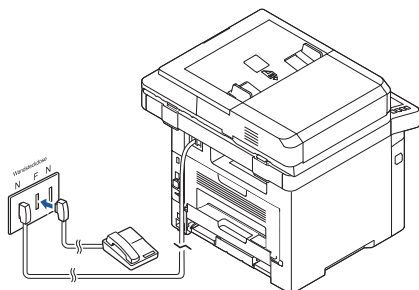

**Deutschland**

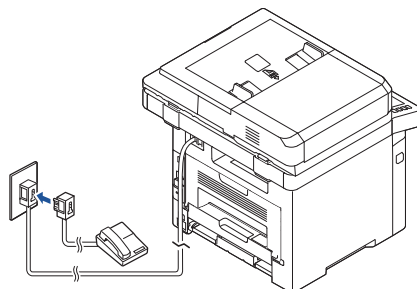



**France**

# Collegamento del cavo della stampante

## Collegamento della stampante locale

Una stampante locale è una stampante collegata al computer mediante un cavo USB. Se la stampante è collegata ad una rete, e non al computer, saltare questo punto e andare a ["Collegamento della stampante in rete"](#).

 **NOTA:** i cavi USB vengono venduti a parte. Per acquistare un cavo USB, contattare Dell.

 **NOTA:** per il collegamento della stampante alla porta USB del computer è necessario un cavo USB omologato. È necessario acquistare un cavo conforme allo standard USB 2.0 lungo circa 3 metri.

- 1 Accertarsi che la stampante, il computer e qualsiasi altro dispositivo collegato siano spenti e scollegati dalla rete elettrica.
- 2 Collegare un cavo USB alla porta USB della stampante.

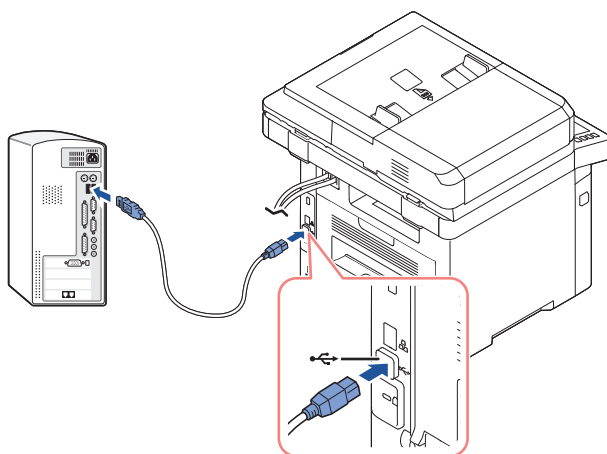

- 3 Collegare l'altra estremità del cavo alla porta USB disponibile del computer, non alla tastiera USB.

## Collegamento della stampante in rete

- 1 Accertarsi che la stampante, il computer e qualsiasi altro dispositivo collegato siano spenti e scollegati dalla rete elettrica.
- 2 Collegare un'estremità di un cavo di rete UTP categoria 5 a un drop o hub LAN e l'altra estremità alla porta di rete Ethernet sul retro della stampante. La stampante si regola automaticamente alla velocità di rete.

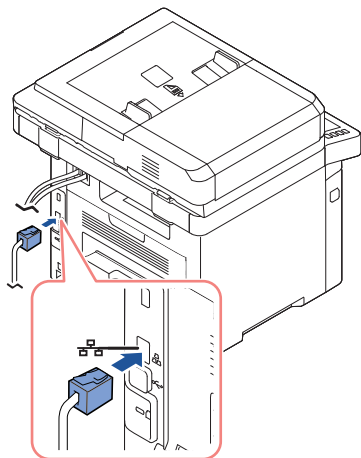

**NOTA:** dopo avere collegato la stampante, è necessario configurare i parametri di rete sul pannello operatore. Vedere "Configurazione dei parametri di rete nel Pannello di controllo".



# Accensione della stampante

---

**⚠ ATTENZIONE:** quando la stampante è accesa, l'area del fusore nella parte posteriore all'interno della stampante si riscalda.

**⚠ ATTENZIONE:** Fare attenzione a non bruciarsi accedendo a quest'area.

**⚠ ATTENZIONE:** non smontare la stampante quando è accesa. Così facendo si potrebbe ricevere una scossa elettrica.

Per accendere la stampante:

- 1 Collegare un'estremità del cavo di alimentazione nella presa di alimentazione sul retro della stampante e l'altra estremità ad una presa con adeguata messa a terra.
- 2 Premere l'interruttore di alimentazione per accendere la stampante. La schermata principale appare sul display per indicare che la stampante è accesa.

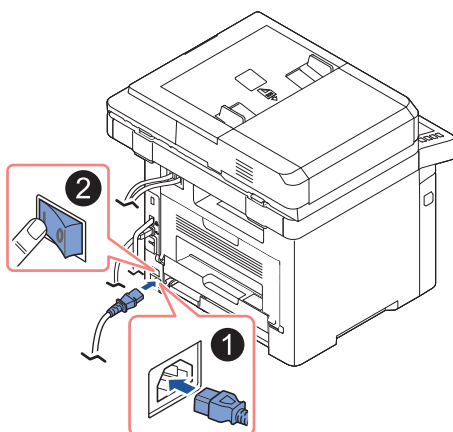

**✍ NOTA:** quando si accende la stampante per la prima volta, è necessario impostare lingua, data, ora, paese e sequenza di impostazione del fax. Queste impostazioni possono essere necessarie anche dopo l'aggiornamento del firmware o il ripristino della stampante.

## Sequenza avvio per l'impostazione del fax

- 1 Impostare la lingua. Vedere "Cambiamento della lingua del display (solo Amministratore)".
- 2 Impostare il paese. Vedere "Selezionare il paese (solo Amministratore)".
- 3 Impostare la data e l'ora. Vedere "Impostazione dell'ora e della data (solo Amministratore)".
- 4 Quando appare la **finestra di conferma impostazione fax**, selezionare  o .  
Se si seleziona , la stampante ripristina le impostazioni predefinite del fax.  
Se è stato selezionato **Verifica**(  ):
  - a Inserire l'ID della macchina. Vedere "Impostazione dell'ID stampante".
  - b Selezionare la modalità di ricezione e il numero di squilli prima della risposta. Vedere "Impostazione del sistema fax".
  - c Verificare la linea fax. Vedere "Verifica del collegamento della linea fax".
- 5 La stampante torna alla schermata principale.

# Utilizzo di un dispositivo di memoria USB

---

Questo capitolo spiega come utilizzare un dispositivo di memoria USB.

## Informazioni sulla memoria USB

I dispositivi di memoria USB sono disponibili in diverse capacità di memoria per fornire più spazio per la memorizzazione dei documenti, delle presentazioni, della musica e dei video scaricati, delle fotografie ad alta risoluzione o di qualsiasi altro file che si desidera memorizzare o spostare.

Utilizzando una memoria USB opzionale è possibile eseguire le seguenti funzioni:

- Digitalizzare i documenti e salvarli sulla memoria USB.
- stampare i dati memorizzati sulla memoria USB;
- Ripristinare i file di backup nella memoria del dispositivo
- Formattare il dispositivo di memoria USB.
- verificare lo spazio disponibile in memoria.

## Collegamento di una chiave di memoria USB

La porta della memoria USB sulla parte anteriore della stampante è progettata per memorie USB V1.1 e USB V2.0. La macchina supporta dispositivi di memoria USB con FAT16/FAT32 e una dimensione di 512 byte.

Verificare il file system della memoria USB presso il proprio rivenditore.

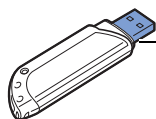

Usare solo la chiave di memoria USB in

Inserire una chiave di memoria USB nella porta di memoria USB sulla parte anteriore della stampante.

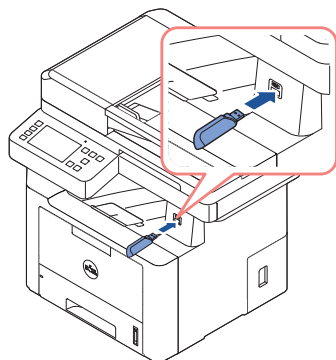

**⚠ ATTENZIONE:** Non rimuovere la memoria USB mentre il sistema è in funzione oppure è in corso la scrittura o la lettura sulla memoria USB. La garanzia del dispositivo non copre i danni causati da un uso improprio dal parte dell'utente.

**⚠ ATTENZIONE:** Se la memoria USB presenta alcune funzioni, come impostazioni di sicurezza e impostazioni di password, il dispositivo potrebbe non rilevarla automaticamente. Per ulteriori dettagli sulle funzioni menzionate, consultare la guida dell'utente del dispositivo di memoria USB.

## USB diretto

- 1 Inserire il dispositivo di memoria USB nella porta di memoria USB del dispositivo.

**📌 NOTA:** inserire la chiave di memoria USB non appena viene visualizzata la finestra pop-up.

Elemento	Descrizione
<b>Stampa da USB</b>	È possibile stampare direttamente i file memorizzati su un dispositivo di memoria USB.
<b>Digit. su USB</b>	È possibile digitalizzare un documento e salvare l'immagine digitalizzata su un dispositivo di memoria USB.
<b>File Manager</b>	È possibile cancellare file immagine salvati nella chiave di memoria USB.
<b>Dimensione cartella</b>	È possibile controllare la quantità di spazio disponibile in memoria per il salvataggio dei documenti.
<b>Importa</b>	Permette di eseguire il ripristino dei file di backup sul dispositivo.

Elemento	Descrizione
<b>Esporta</b>	Permette di effettuare il backup <b>Dati config</b> e <b>Rubrica</b> nella memoria USB.

## Digitalizza su USB

- 1 Inserire un dispositivo di memoria USB nella porta di memoria USB sul dispositivo.
- 2 Caricare il documento (o i documenti) con il lato stampato rivolto verso l'alto inserendo per primo il bordo superiore nel DADF.



OPPURE

Posizionare un documento con il lato stampato rivolto verso il basso sul vetro del dispositivo.

Per ulteriori dettagli sul caricamento di un documento, vedere "[Caricamento di un documento originale](#)".

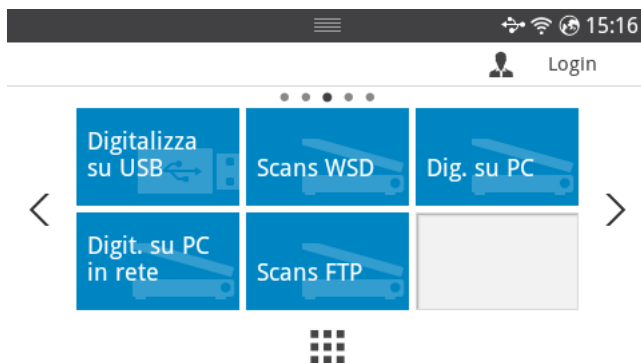
- 3 Premere **Tutte le applicazioni** (  ) → **Digitalizza su USB** dalla schermata principale.



- 4 Se necessario, personalizzare le impostazioni di digitalizzazione inclusa risoluzione, colore, formato, crittografia pdf, fronte-retro, dimensioni originale e tipo originale, utilizzando **Impostazioni** (  ) dalla schermata.
- 5 Premere **Start** (  ) sullo schermo.  
La stampante inizia la digitalizzazione del documento e lo salva nella memoria USB.
- 6 Al termine della digitalizzazione, è possibile rimuovere il dispositivo di memoria USB dal sistema.

# Modifica delle impostazioni della funzione di digitalizzazione

La tabella seguente mostra le opzioni selezionabili.

Tipo di origin	Dimensioni originale	Risoluzione	Colore	Formatta	Fronte-retro
Testo, Testo e foto, foto	Alimentatore documenti automatico duplex: Letter, A4, A5, JIS B5, Legal, Folio, Oficio, Executive <b>Platten :</b> Letter, A4, A5, JIS B5, Executive, Statement	100, 200, 300, 600	A colori, Grigio, Mono	JPEG, BMP, TIFF, PDF, Separate PDF, Multi-Pag e TIFF, XPS, Multi-Page XPS	Disattivato, Lato corto, Lato lungo

- 1 Premere **Le mie impostazioni** → **Imposta macchina** → **Impostazioni predefinite** → **Digitalizzazione predef** → **Digitalizza su USB**
- 2 Cliccare su **Opzioni** per regolare le opzioni di ogni digitalizzazione.
  - **Tipo originale:** imposta il tipo di originale.
  - **Dimensioni originale:** imposta il formato immagine.
  - **Risoluzione:** imposta la risoluzione dell'immagine.
  - **Colore:** imposta la modalità colore. Se si seleziona Bianco e nero in questa opzione, non è possibile selezionare JPEG in Formato digitalizzazione e viceversa.
  - **Formato:** è possibile selezionare il formato file prima di procedere con il lavoro di digitalizzazione. Se si seleziona **Mono** in **Formato digitalizz**, non selezionare **JPEG**. La disponibilità di questa opzione varia a seconda del tipo di scansione selezionata.
  - **Fronte-retro:** Questa funzione vale in particolare quando si digitalizzano documenti originali su due lati.
  - **Politica file:** È possibile scegliere la modalità di generazione del nome file prima di procedere con il lavoro di digitalizzazione tramite USB. Se la memoria USB contiene già un file con lo stesso nome quando si immette il nome di un nuovo file, è possibile rinominarlo, sovrascriverlo o cancellarlo.
- 3 Premere l'icona home () per tornare alla schermata principale.

# Gestione della memoria USB

---

È possibile cancellare file immagine salvati nella chiave di memoria USB.



## Eliminazione di un file immagine

Per eliminare un file di immagine digitalizzato e salvato sulla chiave di memoria USB.



- 1 Inserire la chiave di memoria USB nella porta di memoria USB sulla stampante.



**NOTA:** inserire la chiave di memoria USB non appena viene visualizzata la finestra pop-up.

OPPURE

Premere **Tutte le applicazioni** (  ) → **USB** dalla schermata principale.

- 2 Premere **Gestione file**.
- 3 Premere  vicino al file che si desidera cancellare.
- 4 Premere **OK** quando appare la finestra di conferma.
- 5 Premere  per passare al menu superiore.

## Stampa da un dispositivo di memoria USB

è possibile stampare direttamente i file memorizzati su un dispositivo di memoria USB.

Il file è supportato dall'opzione di Stampa diretta.

- PRN: sono compatibili solo i file creati con il driver fornito con il dispositivo.



**NOTA:** Se si stampano i file PRN creati da un'altra macchina, la stampa appare diversa:

- TIFF
- JPEG: JPEG Baseline
- PDF: PDF 1.7 o versione precedente.

- 1 Inserire la chiave di memoria USB nella porta di memoria USB sulla stampante.



**NOTA:** inserire la chiave di memoria USB non appena viene visualizzata la finestra pop-up.

OPPURE

Premere **Tutte le applicazioni** (  ) → **USB** dalla schermata principale.

- 2 Premere **Stampa da USB**.
- 3 Premere le frecce su/giù per selezionare la cartella o il file desiderato.
- 4 Selezionare il numero di copie da stampare o immettere il numero.
- 5 Premere **Avvio** (▶) sullo schermo.  
La stampa viene avviata.
- 6 Premere **OK** quando viene visualizzato **Si** per stampare un altro lavoro e ripetere dal passaggio 2. Diversamente, premere la freccia sinistra/destra per selezionare **No**, quindi premere **OK**.
- 7 Premere ↶ per passare al menu superiore.

## Visualizzazione dello stato della memoria USB

È possibile controllare la quantità di spazio disponibile in memoria per la digitalizzazione e la memorizzazione dei documenti.

- 1 Inserire la chiave di memoria USB nella porta di memoria USB sulla stampante.



**NOTA:** inserire la chiave di memoria USB non appena viene visualizzata la finestra pop-up.

OPPURE

Premere **Tutte le applicazioni** (  ) → **USB** dalla schermata principale.

- 2 Premere **Vis spazio**.  
Sul display viene visualizzato lo spazio disponibile in memoria.
- 3 Premere ↶ per passare al menu superiore.

## Importa (solo per amministratori)

- 1 Inserire il dispositivo di memoria USB su cui i dati di back-up sono memorizzati nella porta della memoria USB.



**NOTA:** inserire la chiave di memoria USB non appena viene visualizzata la finestra pop-up.

OPPURE



Premere **Tutte le applicazioni** (  ) → **USB** dalla schermata principale.

- 2 Premere **Importa**.
- 3 Selezionare **Dati conf**, **Rubrica** e premere **OK**.
- 4 Selezionare il file che si desidera ripristinare e premere **OK**.



- 5 Premere **OK** quando appare **Si** per ripristinare il file di back-up nel dispositivo.
- 6 Premere  per passare al menu superiore.

## Esporta (solo per amministratori)







- 1 Inserire il dispositivo di memoria USB nella porta di memoria USB del dispositivo.  
 **NOTA:** inserire la chiave di memoria USB non appena viene visualizzata la finestra pop-up.
- OPPURE
- Premere **Tutte le applicazioni** (  ) → **USB** dalla schermata principale.
  - 2 Premere **Esporta**.
  - 3 Selezionare **Dati conf, Rubrica** e premere **OK**.
  - 4 Selezionare il file che si desidera ripristinare e premere **OK**.
  - 5 Premere **OK** quando appare **Si** per ripristinare il file di back-up nel dispositivo.
  - 6 Premere  per passare al menu superiore.

## Impostazione della Rubrica

---

È possibile impostare la Rubrica con gli indirizzi e-mail utilizzati frequentemente tramite **Embedded Web Service**, quindi immettere in modo facile e rapido gli indirizzi e-mail immettendo i numeri di posizione loro assegnati nella Rubrica.

## Salvataggio dei singoli indirizzi

- 1 Premere **Le mie impostazioni** → **Rubrica** → **Rubrica** dalla schermata principale.
- 2 Premere l'icona **Aggiungi** (  ).
- 3 Premere **Nuova persona**.
- 4 Inserire nome, indirizzo email e numero di telefono nei rispettivi campi utilizzando la tastiera sullo schermo. Quindi premere le frecce sinistra/destra per selezionare il numero a composizione rapida.  
 **NOTA:** Selezionare l'icona **Preferiti** (  ) per gli indirizzi usati spesso. È possibile trovarli facilmente dai risultati di ricerca.
- 5 Premere **Verifica**(  ) sullo schermo.  
 **NOTA:** Premere l'icona home (  ) per tornare alla schermata principale

## Utilizzo dei numeri di selezione rapida

Quando viene richiesto di inserire un numero di destinazione durante l'invio di un fax, inserire il numero di selezione rapida in cui è stato memorizzato il numero desiderato.

 **NOTA:** Per un numero di selezione rapida di una cifra (0 – 9), tenere premuto il pulsante numerico corrispondente sul tastierino numerico per oltre due secondi.

 **NOTA:** Per un numero di selezione rapida di due o tre cifre, premere il pulsante della prima cifra, quindi tenere premuto il pulsante dell'ultima cifra per oltre due secondi.

 **NOTA:** È possibile stampare l'elenco della rubrica selezionando **Le mie impostazioni** → **Rubrica** → **Stampa** → **Avvia** (▶) dalla schermata principale.

oppure

Premere **Le mie impostazioni** → **Imposta macchina** → **Report** → **Rubrica** → **Avvia** (▶) dalla schermata principale.

## Memorizzazione di indirizzi di gruppo

- 1 Premere **Le mie impostazioni** → **Rubrica** → **Rubrica** dalla schermata principale.
- 2 Premere l'icona **Aggiungi** (+).
- 3 Premere **Nuovo gruppo** .
- 4 Inserire il nome del gruppo e premere l'icona **Aggiungi** (+) sullo schermo.
- 5 Selezionare l'indirizzo email desiderato dalla lista.
- 6 Premere **Verifica** (✓) sullo schermo.
- 7 Premere l'icona home (🏠) per tornare alla schermata principale.

## Modifica di numeri di selezione di gruppi di numeri

- 1 **Le mie impostazioni** → **Rubrica** → **Rubrica** dalla schermata principale.
- 2 Selezionare il gruppo desiderato.
- 3 È possibile modificare il **Nome gruppo** e aggiungere o cancellare membri.
- 4 Premere **Verifica** (✓) sullo schermo.
- 5 Premere l'icona home (🏠) per tornare alla schermata principale.

## Ricerca di una voce nella Rubrica

È possibile effettuare le ricerche utilizzando **Cerca** (🔍), **Categoria** (▼).

- 1 Premere **Le mie impostazioni** → **Rubrica** → **Rubrica** dalla schermata principale.

- Premere **Cerca** (🔍) sullo schermo: Immettere l'indirizzo email, il numero di telefono o il nome nel campo utilizzando la tastiera pop-up.
  - Premere **Categoria** (📁) sullo schermo: mostra gli indirizzi utilizzati di recente.
  - Premere **Server** (🖨️) sullo schermo: mostra gli indirizzi salvati nel server **LDAP**.
- 2 Premere l'icona home (🏠) per tornare alla schermata principale.

## Esportare la rubrica (solo amministratore)

La rubrica esportata in formato file CSV può essere modificata e rinviata alla macchina esportandola sulla macchina dal PC.

- 1 Accedere a **Embedded Web Service**. Vedere "[Embedded Web Service](#)".
- 2 Fare clic in **Rubrica** → **Esporta** nell'elenco a tendina delle **attività**.
- 3 Selezionare l'opzione desiderata e fare clic sul pulsante **Esporta**.

A questo punto il file di rubrica è stato memorizzato sul computer.

- **BOM** : esporta l'elenco rubrica con le informazioni BOM (Byte Order Mark).
- **Crittatura**
  - **Nessuna crittografia** : esporta l'elenco della rubrica senza crittografia.
  - **Nessuna crittografia senza riservato** : esporta l'elenco della rubrica senza crittografia e senza riservato.
  - **Crittatura**: esporta l'elenco della rubrica con crittografia.

## Importare la rubrica (solo amministratore)

La rubrica salvata nella macchina può essere importata nel PC nel formato file CSV usando **Embedded Web Service**.



- I file CSV protetti da password o con sicurezza avanzata non possono essere modificati.
- Il file CSV deve essere salvato in Notepad in UTF-8.
- Non cambiare la prima riga (nome modello, versione, titolo).
- Usare la virgola(,) come separatore.
- Quando si importano i dati della rubrica da un PC alla macchina, i dati della rubrica esistenti vengono cancellati.
- Assicurarsi di inserire dati validi. Se vengono inseriti dati non validi, possono verificarsi errori sconosciuti. Fare riferimento alle regole riportate di seguito per inserire dati validi.
  - **Selezione abbreviata**: Per ciascun indirizzo è necessario un numero. Non è possibile utilizzare numeri duplicati. Sono consentiti solo numeri.
  - **Nome utente**: Questo campo non è obbligatorio. Possono essere utilizzati fino a 64 byte in UTF-8. <, ", >, \ non sono consentiti.

- **Fax:** Questo campo non è obbligatorio. È possibile inserire fino a 40 byte utilizzando i numeri (0-9) e i caratteri speciali (#,\*,-,).
- **E-mail:** Questo campo non è obbligatorio. Possono essere utilizzati fino a 128 byte nel formato indirizzo email (ad es.:stampante@domain.com)

- 1 Accedere a **Embedded Web Service**. Vedere "Embedded Web Service".
- 2 Cliccare **Rubrica** → **Importa** nell'area **attività**.
- 3 Selezionare **Sfoggia** e selezionare il file memorizzato.
- 4 Selezionare l'opzione desiderata e fare clic sul pulsante **Importa**.
  - **Decodifica**
    - **Nessuna decodifica** : importa l'elenco della rubrica senza decodifica.
    - **Nessuna codifica senza riservato** : importa l'elenco della rubrica senza decodifica e senza riservato.
    - **Decodifica** : importa l'elenco della rubrica con decodifica.

## Stampa della Rubrica

È possibile verificare il contenuto della rubrica email stampandola su carta.

- 1 Premere **Le mie impostazioni** → **Rubrica** → **Stampa** dalla schermata principale.
- 2 Premere **Start** (▶) sullo schermo.

Il dispositivo avvia la stampa.

## Utilizzo del menu dei Preferiti (solo Amministratore)

---

Permette di definire l'opzione più utilizzata nella schermata principale.

### Creare il menu Preferiti

- 1 Premere **Le mie impostazioni** → **Imposta macchina** → **Imposta email** dalla schermata principale.
- 2 Premere le frecce su/giù per selezionare la voce del menu desiderata.
- 3 Se necessario premere le frecce sinistra/destra fino a far comparire la voce del sottomenu.
- 4 Inserire le informazioni necessarie o selezionare lo stato desiderato.
- 5 Premere l'icona home (🏠) per tornare alla schermata principale.

# Imposta email (solo Amministratore)

---

Per utilizzare le funzioni e-mail quali digitalizzazione verso e-mail e fax inoltrato a indirizzi e-mail, occorre prima configurare le impostazioni del server SMTP nelle impostazioni di rete. Per i parametri di rete, vedere "Impostazioni di rete (solo Amministratore)".

## Impostazione dell'e-mail

- 1 Premere **Le mie impostazioni** → **Imposta macchina** → **Imposta email** dalla schermata principale.
- 2 Premere le frecce su/giù per selezionare la voce del menu desiderata.
- 3 Se necessario premere le frecce sinistra/destra fino a far comparire la voce del sottomenu.
- 4 Inserire le informazioni necessarie o selezionare lo stato desiderato.
- 5 Premere l'icona home () per tornare alla schermata principale.

## Opzioni disponibili per l'impostazione dell'account e-mail

Opzione	Descrizione
<b>Server SMTP<sup>a</sup></b>	È possibile impostare la stampante affinché acceda ad un server SMTP per la posta in uscita. <ul style="list-style-type: none"><li>• <b>Server SMTP</b> permette di inserire l'indirizzo IP e il nome host del server SMTP. Questo può essere fornito con notazione con punti decimali o come nome di dominio. (es. 111. 121. 211. 211 o smtp.xyz.com)</li><li>• <b>Dim. posta max:</b> permette di specificare il formato massimo della posta che è possibile inviare.</li></ul>
<b>Inv a se st</b>	È possibile impostare se le e-mail in uscita vengono inviate al proprio account e-mail oppure no.
<b>Impostazione predefinita [A:] Indirizzo</b>	È possibile definire l'indirizzo email predefinito che viene visualizzato sul display (Max9).
<b>Predefinito [da:] Indirizzo</b>	È possibile definire l'indirizzo email predefinito che viene visualizzato sul display (Max1).
<b>Oggetto predef</b>	È possibile impostare l'oggetto predefinito dei messaggi e-mail.

- a Per utilizzare il nome host quale server SMTP, è necessario impostare prima il server DNS.

# Panoramica dei menu

---

Funzioni di menu della Dell™ B2375dfw/ B2375dnf  
Mono MFP

Stampa delle impostazioni della stampante e del menu  
del pannello operatore

Accesso Google Drive

Digitalizza su SharePoint Online

I miei file

I miei modelli

Il mio calendario

Machine Setup

# Funzioni di menu della Dell™ B2375dfw/ B2375dnf Mono MFP

Il pannello di controllo fornisce l'accesso ai vari menu per impostare il dispositivo o usare le relative funzioni. I menu sono accessibili premendo i pulsanti o toccando i menu sullo schermo.

 **NOTA:** A seconda delle opzioni o delle configurazioni, alcuni menu potrebbero non essere visualizzati nel display.

Fare riferimento alla tabella seguente.

<b>Copia</b>	<b>Digitalizza</b>	<b>Fax</b>
<b>Copia</b> Copia Eco (Eco Copy) Copia libro Copia ID (ID Copy) Copia Multiple-up	Digitalizza su e-mail Digitalizza su PC PC di rete Digitalizza su cartella di rete Digitalizza su FTP Digitalizza su USB Digitalizza su Fax Server Digitalizza su WSD Email e fax	<b>Fax</b> Fax a composizione rapida Fax a gruppi di numeri On Hook Fax

Accesso Google Drive
Digitalizza su SharePoint Online
I miei file

<b>I miei modelli</b>	
<b>Il mio calendario</b>	
<b>Le mie impostazioni</b>	
<b>USB</b>	
<b>Stampa da I miei file</b>	
<b>Sol problemi</b>	
<b>Impostazioni</b>	<b>Impostaz predef</b> <b>Imposta carta</b> <b>Comportamento vassoio</b> <b>Rapport</b> <b>Imposta fax</b> <b>Imp e-mail</b> <b>Imposta rete</b> <b>Protezione</b> <b>Profilo utente</b> <b>Conf iniziali</b> <b>Imposta composizione rapida</b> <b>Riprist opzioni</b> <b>Ripristina impostazioni di fabbrica</b> <b>Gestione lavoro</b> <b>Timbro</b> <b>Gestione applicazioni</b>



# Stampa delle impostazioni della stampante e del menu del pannello operatore

---



**NOTA:** queste informazioni sono un utile riferimento per spostarsi nelle impostazioni e nella struttura dei menu del pannello operatore per modificare le impostazioni predefinite.

## Stampa delle impostazioni della stampante

- 1 Premere **Le mie impostazioni** → **Imposta macchina** → **Report** → **Impostazioni stampante** dalla schermata principale.
- 2 Premere **Start** (▶) sullo schermo.
- 3 Viene stampata la pagina **Impostazioni stampante**

## Stampa delle impostazioni del menu del pannello operatore

- 1 Premere **Le mie impostazioni** → **Imposta macchina** → **Gestione lavoro** → **Strutt menu pann OP** dalla schermata principale.
- 2 Premere **Start** (▶) sullo schermo.
- 3 Viene stampata la pagina **Strutt menu pann OP**.

## Accesso Google Drive

---

Bisogna disporre di un account Google per utilizzare questa funzione. **Accesso Google Drive** segue la politica di accesso **Google**.

- 1 Premere **Accesso Google Drive** dalla schermata principale.

OPPURE

Premere **Tutte le applicazioni** (☰) → **Accesso Google Drive** dalla schermata principale.

- 2 Inserire **Id email** e **Password**.

Se si desidera accedere automaticamente, selezionare **Ricordami**. Quindi cliccare su **Sì** quando richiesto. Se si desidera accedere con un altro account google, premere **Log In/Out** dalla schermata in **Accesso Google Drive** ed effettuare nuovamente il login.

- 3 Premere **Registrati** sullo schermo.

- Icona **Indietro** (◀) : esce dall'**Accesso Google Drive**.
- **Cerca** (🔍) : cerca file.

- Pulsante **Preferiti** (★): imposta i preferiti. Vedere . "[Utilizzo del menu dei Preferiti \(solo Amministratore\)](#)"
- **Opzioni** : opzioni di impostazione.
- **Anteprima** : visualizza l'anteprima
- **Logout** : disconnette l'utente dall'**Accesso Google Drive**.



**ATTENZIONE:** se non si effettua il logout, altre persone possono usare lo stesso ID.

## Digitalizza su Google Drive

- 1 Caricare il documento (o i documenti) con il lato stampato rivolto verso l'alto inserendo per primo il bordo superiore nel DADF.

OPPURE

Posizionare un documento con il lato stampato rivolto verso il basso sul vetro del dispositivo. Per ulteriori dettagli sul caricamento di un documento, vedere "[Caricamento di un documento originale](#)".

- 2 Premere **Accesso Google Drive** → **Digitalizza su Google Drive** dalla schermata principale.

OPPURE

Premere **Tutte le applicazioni** (  ) **Accesso Google Drive** → **Digitalizza su Google Drive** dalla schermata principale.

- 3 Selezionare la cartella desiderata.

Se necessario, personalizzare le impostazioni di digitalizzazione incluse **Risoluzione**, **Colore**, **Formato**, **Dimensioni originale**, **Tipo originale**, **Fronte-retro**, **Crittografia PDF**, **Nome file**, **Conversione file** e **Crea cartella** premendo **Impostazioni** (  ) dallo schermo.

- 4 Premere **Start** (▶) sullo schermo.

## Stampa da Google Drive

- 1 Premere **Accesso Google Drive** → **Stampa da Google Drive** dalla schermata principale.

OPPURE

Premere **Tutte le applicazioni** (  ) **Accesso Google Drive** → **Stampa da Google Drive** dalla schermata principale.

Se necessario, personalizzare le impostazioni incluse **Numero di copie**, **Adattamento automatico**, **Fronte-retro** e **Vassoio** premendo **Opzioni**.

- 2 Selezionare il file da stampare.

- 3 Premere **Start** (▶) sullo schermo.

# Digitalizza su SharePoint Online

---

È possibile utilizzare **Digitalizza su SharePoint Online** nella macchina. Bisogna disporre di un account **Microsoft office 365** per utilizzare questa funzione. **Digitalizza su SharePoint Online** segue la politica di accesso **Microsoft**.

- 1 Premere **Digitalizza su SharePoint Online** dalla schermata principale.

OPPURE

Premere **Tutte le applicazioni** (  ) → **Digitalizza su SharePoint Online** dalla schermata principale.

- 2 Inserire **URL, ID utente e Password**.

Se si desidera accedere automaticamente, selezionare **Ricordami**. Quindi cliccare su **Sì** quando richiesto. Così sarà possibile utilizzarlo senza effettuare nuovamente il login. Se si desidera accedere con un altro account **Microsoft office 365**, premere **Logout** dalla schermata in **Digitalizza su SharePoint Online** ed effettuare nuovamente il login.

- 3 Premere **Verifica**(  ) sullo schermo.

- 4 È possibile aggiungere anche l'URL all'elenco **Digitalizza su SharePoint Online**. Da **Embedded Web Service** selezionare la scheda **Impostazioni** → **Impostazioni soluzione** → **Digitalizza su SharePoint Online** → **Generale**.

- Icona **Indietro** (  ) : Esci da **Digitalizza su SharePoint Online**.
- **Cerca** : cerca file.
- **Opzioni** : opzioni di impostazione.
- **Anteprima** : visualizza l'anteprima
- **Logout** : disconnette l'utente da **Digitalizza su SharePoint Online**.

 **ATTENZIONE:** Se non si effettua il logout, altre persone possono usare lo stesso ID.

## Digitalizza su SharePoint® Online

- 1 Caricare il documento (o i documenti) con il lato stampato rivolto verso l'alto inserendo per primo il bordo superiore nel DADF.

OPPURE

Posizionare un documento con il lato stampato rivolto verso il basso sul vetro del dispositivo. Per ulteriori dettagli sul caricamento di un documento, vedere "[Caricamento di un documento originale](#)".

- 2 Premere **Digitalizza su SharePoint® Online** dalla schermata principale.

OPPURE

Premere **Tutte le applicazioni** (  ) → **Digitalizza su SharePoint® Online** dalla schermata principale.

3 Selezionare la cartella desiderata.

Se necessario, personalizzare le impostazioni di digitalizzazione incluse **Risoluzione**, **Colore**, **Formato**, **Dimensioni originale**, **Tipo originale**, **Fronte-retro**, **Crittografia PDF**, **Nome file**, **Conversione file** e **Crea cartella** premendo **Impostazioni** () dallo schermo.

4 Premere **Start** () sullo schermo.

## I miei file

---

Questa funzione consente di utilizzare la cartella condivisa dell'apparecchio come **I miei file**. In tal modo la cartella condivisa può essere comodamente utilizzata mediante la finestra del computer.

### Creare I miei file

- 1 Aprire Esplora risorse.
- 2 Immettere `\\[indirizzo IP della stampante]` (esempio: \\169.254.133.42) nel campo dell'indirizzo e premere il tasto Enter o fare clic su **Vai**.

### Utilizzo di I miei file

**I miei file** può essere utilizzato proprio come in un normale computer. Creare, modificare ed eliminare la cartella o il file come si trattasse di una normale cartella Windows. È inoltre possibile memorizzare i dati digitalizzati in **I miei file**. È possibile stampare direttamente i file memorizzati in **I miei file**. È possibile stampare file TIFF, PDF, JPEG, PRN e PCL.

- Premere **I miei file** dalla schermata principale.

OPPURE

Premere **Tutte le applicazioni** () **I miei file** dalla schermata principale.

- a Digitalizza su I miei file** : digitalizza e salva in **I miei file**.
- b Stampa da I miei file** : stampa file in **I miei file**.
- c File Manager** : crea e cancella file e cartelle.
- d Dimensione cartella** : mostra informazioni sul disco rigido.



**NOTA:** Tutti i file memorizzati in **I miei file** non sono codificati e possono essere utilizzati da tutti gli utenti.

# I miei modelli

---

Questa funzione permette di utilizzare la digitalizzazione in **I miei file**, **Cartella di rete**, **FTP** e stampare da **I miei file**, posizione di rete (**HTTP**, **HTTPS**, **Cartella di rete**, **FTP**) e di gestire **I miei file**.

## Digitalizzazione di I miei modelli

- 1 Caricare il documento (o i documenti) con il lato stampato rivolto verso l'alto inserendo per primo il bordo superiore nel DADF.

OPPURE

Posizionare un documento con il lato stampato rivolto verso il basso sul vetro del dispositivo. Per ulteriori dettagli sul caricamento di un documento, vedere "[Caricamento di un documento originale](#)".

- 2 Premere **I miei modelli** → **Digitalizza un modello** dalla schermata principale.



OPPURE

Premere **Tutte le applicazioni** (  ) → **I miei modelli** → **Digitalizza un modello** dalla schermata principale.

- 3 Selezionare la cartella desiderata.

- **I miei file** : digitalizza su **I miei file**.
- **Cartella di rete** : digitalizza su **Cartella di rete**.
- **FTP** : digitalizza su **FTP**.

Se necessario, personalizzare le impostazioni di digitalizzazione incluse **Risoluzione**, **Colore**, **Formato**, **Dimensioni originale**, **Tipo originale**, **Fronte-retro**, **Crittografia PDF**, **Nome file** e **Sovrascrivi** premendo **Impostazioni** (  ) dallo schermo.

- **Cerca** (  ) : cerca cartelle e file.
- **Aggiungi segnalibro** (  ) : aggiungi segnalibro.
- **Anteprima** (  ) : permette di visualizzare l'anteprima di un documento.

- 4 Premere **Start** (  ) sullo schermo.

## Cerca per stampare

### Cerca da I miei file



È possibile stampare i documenti memorizzati in **I miei file**.

- 1 Premere **I miei modelli** → **Cerca per stampare** → **Cerca da I miei file** dalla schermata principale.

OPPURE

Premere **Tutte le applicazioni** (  ) → **I miei modelli** → **Cerca per stampare** → **Cerca da I miei file** dalla schermata principale.

Se necessario, stampare le impostazioni di digitalizzazione incluse **Numero di copie**, **Adattamento automatico**, **Fronte-retro** e **Vassoio** premendo **Impostazioni** (  ) sullo schermo.

- **Cerca** (  ) : cerca cartelle e file.
- **Aggiungi segnalibro** (  ) : aggiungi segnalibro.
- **Anteprima** (  ) : permette di visualizzare l'anteprima di un documento.

2 Seleziona il file da stampare.

Premere **Start** (  ) sullo schermo.

## Stampa da Posizione di rete



È possibile stampare dalla Posizione di rete (**HTTP**, **HTTPs**, **Cartella di rete**, **FTP**).

1 Premere **I miei modelli** → **Cerca per stampare** → **Seleziona da Posizione di rete** dalla schermata principale.

OPPURE

Premere **Tutte le applicazioni** (  ) → **I miei modelli** → **Cerca per stampare** → **Seleziona da Posizione di rete** dalla schermata principale.

Se necessario, stampare le impostazioni di digitalizzazione incluse **Numero di copie**, **Adattamento automatico**, **Fronte-retro** e **Vassoio** premendo **Impostazioni** (  ) sullo schermo.

- **Aggiungi segnalibro** (  ) : aggiungere segnalibro.
- **Salva** (  ) : salvare I miei modelli.
- **Anteprima** (  ) : permette di visualizzare l'anteprima di un documento (solo JPEG).

2 Selezionare il **Tipo** e inserire il **Percorso**.

- **Tipo** : scegliere il protocollo (funzione di supporto navigazione solo in FTP).
- **Percorso** : inserire il percorso di posizione di rete.

Premere **Start** (  ) sullo schermo.

## Gestione di I miei file

È possibile cercare, aggiungere e cancellare file e cartelle in **I miei file**.

1 Premere **I miei modelli** → **Gestione I miei file** dalla schermata principale.

OPPURE

Premere **Tutte le applicazioni** (  ) → **I miei modelli** → **Gestione I miei file** dalla schermata principale.

2 È possibile aggiungere e cancellare file e cartelle.

- **Aggiungi cartella** (  ) : aggiunge cartella.
- **Elimina** (  ) : cancella file e cartelle.

# Il mio calendario

---

Bisogna disporre di un account Google Calendar™ per utilizzare questa funzione. **Il mio calendario** segue la politica di accesso **Google**.

- 1 Premere **Il mio calendario** dalla schermata principale.



OPPURE

Premere **Tutte le applicazioni** (  ) → **Il mio calendario** dalla schermata principale.

- 2 Inserire **Email e Password**, premere **Accedi** sullo schermo.

Se si desidera accedere automaticamente, selezionare **Ricordami**. Quindi cliccare su **Sì** quando richiesto. Così sarà possibile utilizzarlo senza effettuare nuovamente il login. Se si desidera accedere con un altro account google, premere **Log In/Out**(  ) dal pannello di controllo in **Il mio calendario** ed effettuare nuovamente il login.

- 3 Se necessario, personalizzare le impostazioni di stampa incluse **Numero di copie** e **Vassoio** premendo **Opzioni**(  ) sullo schermo.

- Pulsante **Preferiti** (  ): imposta i preferiti. Vedere . "Utilizzo del menu dei Preferiti (solo Amministratore)"
- **Log out** : disconnette l'utente da **Il mio calendario**.
- Icona **Indietro** (  ) : esce da **Il mio calendario**.
- **Opzioni** : opzioni di impostazione.
- **Icona di Avvio** (  ) : stampa il calendario per l'intervallo di tempo selezionato.



**ATTENZIONE:** Se non si effettua il logout, altre persone possono usare lo stesso ID. se non si effettua il logout, altre persone possono usare lo stesso ID.

- 4 Selezionare il calendario desiderato.

Premere **Start** (  ) sullo schermo.

# Machine Setup

---

## Impostazione dell'ID del dispositivo (ID macchina) (solo Amministratore)

È possibile impostare l'ID del dispositivo e il numero di fax che verrà stampato nella parte superiore di ogni pagina. Se è stato installato il kit multilinea fax, è necessario selezionare prima una linea, seguire i seguenti passaggi:

- 1 Premere **Le mie impostazioni** → **Config macch** → **Configurazione iniziale** → **ID apparecchio e numero fax** dalla schermata principale
- 2 Immettere **Fax** e **ID** utilizzando la tastiera sul display. Vedere "[Descrizione della tastiera](#)" per ulteriori informazioni sull'utilizzo della tastiera.
- 3 Premere **OK** quindi l'icona home () per tornare alla schermata principale.

## Cambiamento della lingua del display (solo Amministratore)

Per cambiare la lingua visualizzata dal pannello di controllo, procedere come segue:

- 1 Premere **Le mie impostazioni** → **Imposta macchina** → **Conf iniziali** → **Lingua** dalla schermata principale.
- 2 Premere la lingua desiderata.
- 3 Premere l'icona home () per tornare alla schermata principale.

## Selezionare il paese (solo Amministratore)

Per cambiare il Paese che appare nel pannello di controllo, procedere come segue:

- 1 Premere **Le mie impostazioni** → **Imposta macchina** → **Conf iniziali** → **Selezione del paese** dalla schermata principale.
- 2 Premere il paese desiderato.
- 3 Premere l'icona home () per tornare alla schermata principale.

## Impostare l'ora legale (solo Amministratore)

Se nel paese si utilizza l'ora legale, attenersi alla procedura seguente per passare automaticamente dall'ora legale all'ora solare e viceversa.

- 1 Premere **Le mie impostazioni** → **Imposta macchina** → **Conf iniziali** → **Ora legale** dalla schermata principale.
- 2 Premere le frecce sinistra/destra per selezionare **Manuale**.
- 3 Selezionare la **Data inizio**, **Data inizio**, **Data fine** e **Data fine** utilizzando le frecce su/giù.
- 4 Se si seleziona **Si**, il sistema si riavvia immediatamente.



## Modalità Risparmio costi (solo Amministratore)

Se nel paese si utilizza l'ora legale, attenersi alla procedura seguente per passare automaticamente dall'ora legale all'ora solare e viceversa.

- 1 Premere **Le mie impostazioni** → **Imposta macchina** → **Conf iniziali** → **Risparmio energetico** dalla schermata principale.
- 2 Premere le frecce sinistra/destra per selezionare il periodo di tempo desiderato.
- 3 Premere l'icona home () per tornare alla schermata principale.



**NOTA:** Gli intervalli di tempo disponibili spaziano da 1min. a 120 min. ed è anche possibile accedere a questa modalità da EWS (**Impostazioni stampante** → **Impostazioni stampante** → **Menu configurazioni** e selezionare **Risparmio energetico stampante**).

## Impostazione dell'ora e della data (solo Amministratore)

La data e l'ora vengono stampate su tutti i fax.



**NOTA:** Se si verifica una caduta di tensione della stampante potrebbe essere necessario ripristinare l'ora e la data corrette.

Per impostare la data e l'ora:

- 1 Premere **Le mie impostazioni** → **Imposta macchina** → **Conf iniziali** → **Data e ora** dalla schermata principale.
- 2 Inserire la data e l'ora utilizzando le frecce su/giù.  
Giorno= 01~31  
Mese= 01~12  
Anno = 2000 ~ 2036  
Ora = 01 ~ 12 (formato 12 ore)  
00~23 (formato 24 ore)  
Minuti= 00~59
- 3 Premere l'icona home () per tornare alla schermata principale.



## Impostazione della modalità orologio (solo Amministratore)

Per impostare la modalità orologio:

- 1 Premere **Le mie impostazioni** → **Imposta macchina** → **Conf iniziali** → **Modalità orologio** dalla schermata principale.
- 2 Premere le frecce sinistra/destra per selezionare l'opzione desiderata.  
Ora = 01 ~ 12 (formato 12 ore)  
00~23 (formato 24 ore)
- 3 Premere l'icona home () per tornare alla schermata principale.



## Impostazione il volume (solo Amministratore)

È possibile impostare il volume dell'audio dei pulsanti, gli allarmi degli avvisi e i suoni che vengono emessi durante le operazioni con il fax.

- 1 Premere **Le mie impostazioni** → **Imposta macchina** → **Conf iniziali** → **Suono/volume** dalla schermata principale.
- 2 Premere l'opzione desiderata.
  - **Suono tasti:** È possibile impostare il volume premendo il pulsante e scegliendo tra: **Muto**, 1(basso), 2(medio) e 3(alto)
  - **Audio allarmi:** È possibile impostare il volume premendo il pulsante e scegliendo tra: **Muto**, 1(basso), 2(medio) e 3(alto).
  - **Audio fax**
  - **Volume altoparlanti** (solo in comunicazione): È possibile selezionare **Muto**, 1(basso) ~7(alto). I suoni dalla linea telefonica attraverso l'altoparlante, quali i toni di selezione e i toni fax. Con questa opzione impostata su Comunicazione che significa "Comune", l'altoparlante è attivo finché la macchina remota non risponde.
  - **Volume suoneria:** regola il volume della suoneria. Per il volume della suoneria, sarà possibile selezionare **Muto**, 1(basso)-7(alto).
  - **Vol tono selez:** Regola il volume del tono di chiamata. Per il volume del tono, sarà possibile selezionare **Muto**, 1(basso)-7(alto).
- 3 Premere **Verifica** (  ) quindi l'icona home (  ) per tornare alla schermata principale.

## Impostazione dell'opzione di timeout (solo Amministratore)

Se non si esegue una copia o un fax dopo avere modificato le impostazioni sul pannello operatore, è possibile impostare il tempo di attesa della stampante prima di ripristinare le impostazioni predefinite per la copia e i fax.

- 1 Premere **Le mie impostazioni** → **Imposta macchina** → **Conf iniziali** → **Timeout** dalla schermata principale.
- 2 Premere le frecce sinistra/destra per selezionare Attivato o Disattivato.
- 3 Inserire i valori di timeout utilizzando le frecce su/giù o inserendoli direttamente con la tastiera.
- 4 Premere **Verifica** (  ) quindi l'icona home (  ) per tornare alla schermata principale.

## Impostazione della modalità risparmio toner (solo Amministratore)

La modalità Risparmio toner consente al dispositivo di utilizzare meno toner in ciascuna pagina. Attivando questa modalità, la durata delle cartucce del toner si allunga, rispetto alla modalità normale, ma la qualità di stampa si riduce.

- 1 Premere **Le mie impostazioni** → **Imposta macchina** → **Conf iniziali** → **Risparmio toner** dalla schermata principale.
- 2 Premere le frecce sinistra/destra per selezionare **Attivato**.
- 3 Premere l'icona home () per tornare alla schermata principale.

## Impostare il momento di allerta stato toner (solo Amministratore)

È possibile personalizzare il livello di avviso toner scarso o toner quasi vuoto. Se la quantità di toner corrente scende al disotto del livello di impostazione, la stampante visualizza un messaggio di avvertenza sul pannello operatore.

- 1 Premere **Le mie impostazioni** → **Imposta macchina** → **Conf iniziali** → **Allerta stato toner** dalla schermata principale.
- 2 Premere l'opzione desiderata.
- 3 Premere le frecce sinistra/destra per selezionare l'opzione in **Avver livello** e **Avviso pannello**.
- 4 Premere l'icona home () per tornare alla schermata principale.

## Ignora pagine vuote (solo Amministratore)

La stampante rileva dai dati di stampa del computer se una pagina è vuota o se non contiene dati. Per saltare le pagine vuote del documento di stampa, seguire questa procedura:

- 1 Premere **Le mie impostazioni** → **Imposta macchina** → **Conf iniziali** → **Stampa pagine vuote** dalla schermata principale.
- 2 Premere le frecce sinistra/destra per selezionare **Attivato**.
- 3 Premere l'icona home () per tornare alla schermata principale.

## Ignorare messaggio livello toner basso (solo per Fax) (solo Amministratore)

Quando una cartuccia di toner è quasi esaurita, la stampante mostra un messaggio Toner esaurito e continua a stampare tranne i fax in arrivo. In tal caso, i fax in entrata vengono salvati nella memoria. È tuttavia possibile impostare l'apparecchio in maniera che vengano stampati, anche se la qualità non sarà ottima.

- 1 Premere **Le mie impostazioni** → **Imposta macchina** → **Conf iniziali** → **Consen toner scarso** dalla schermata principale.

- 2 Premere le frecce sinistra/destra per selezionare **Attivato**.
- 3 Premere l'icona home (🏠) per tornare alla schermata principale.

## Impostazione della lingua (solo Amministratore)

Imposta lingua del testo visualizzato sul display del pannello di controllo.

- 1 Premere **Le mie impostazioni** → **Imposta macchina** → **Conf iniziali** → **Lingua** dalla schermata principale.  
Oppure  
Premere **Le mie impostazioni** → **Lingua** dalla schermata principale.
- 2 Selezionare la lingua desiderata.
- 3 Premere ↩ e l'icona home (🏠) per tornare alla schermata principale.

## Impostazione della selezione rapida (solo Amministratore)

Impostare il numero di selezione abbreviata.

- 1 Premere **Le mie impostazioni** → **Imposta macchina** → **Imposta selezione abbreviata** dalla schermata principale.  
Oppure  
Tenere premuto il pulsante **Sel. rapida1** (☰<sup>1</sup>) o **Sel. rapida2** (☰<sup>2</sup>) sul pannello di controllo per più di 2 secondi.
- 2 Selezionare il numero desiderato.
- 3 Selezionare l'opzione desiderata.
  - Aggiungere (☺) il numero di selezione rapida 1: Salvato nella Selezione rapida 1.
  - Aggiungere (☺) il numero di selezione rapida 2: Salvato nella Selezione rapida 2.
  - Cancellare (☹) il numero di selezione rapida: Cancellare il numero di selezione rapida.
- 4 Premere ↩ e l'icona home (🏠) per tornare alla schermata principale.

## Impostare la sovrascrittura dei supporti (solo Amministratore)

È possibile selezionare il metodo per sovrascrivere la memoria non volatile sicura (disco rigido).

- 1 Premere **Le mie impostazioni** → **Imposta macchina** → **Conf iniziali** → **Sovrascrittura supporti** dalla schermata principale.
- 2 Selezionare l'opzione desiderata.

- **DoD 5220.28M** : selezionare questa opzione per sovrascrivere la memoria 3 volte. Quando si sovrascrive tre volte, per sovrascrivere il contenuto del disco vengono utilizzati gli schemi 0x35, 0xCA e 0x97. Questo metodo di sovrascrittura del disco è specificato dal dipartimento della difesa statunitense.
- **ACSI 33 australiano** : selezionare questa opzione per sovrascrivere la memoria 5 volte. Quando si sovrascrive 5 volte, per sovrascrivere il disco vengono utilizzati in modo alternato il carattere "C" e il suo complemento. Dopo la seconda volta, è prevista una convalida obbligatoria. Per la quinta volta, vengono utilizzati dati casuali.
- **Germania VSITR** : selezionare questa opzione per sovrascrivere la memoria 7 volte. Quando si sovrascrive per la sesta volta, per sovrascrivere il disco vengono utilizzati in modo alternato 0x00 e 0xff; la settima volta, il disco viene scritto con 0xAA.
- **Personalizzato**: consente di determinare il numero di volte che la memoria verrà sovrascritta. Il disco rigido verrà sovrascritto per il numero di volte selezionato.

3 Premere **Start** (▶) sullo schermo.

Se si seleziona Sì, tutti i lavori verranno cancellati e il sistema sarà subito riavviato.

## Modificare la password amministratore (solo Amministratore)

È possibile modificare la password dell'amministratore.

- 1 Premere **Le mie impostazioni** → **Imposta macchina** → **Conf iniziali** → **Modifica password amministratore** dalla schermata principale.
- 2 Immettere la nuova password e confermarla.  
Premere **Verifica** (✓) quindi l'icona home (🏠) per tornare alla schermata principale.

## Impostare la sicurezza sicurezza (solo Amministratore)

### Autenticazione

Questa funzione consente di scegliere il metodo di autenticazione per l'autenticazione dell'utente.

- 1 Premere **Le mie impostazioni** → **Imposta macchina** → **Sicurezza** → **Autenticazione** dalla schermata principale.
- 2 Selezionare **Modalità**.
  - **Modalità dispositivo**: consente di attivare l'autenticazione del dispositivo. L'autenticazione del dispositivo richiede che l'utente esegua il login per poter utilizzare il dispositivo. Gli utenti non possono utilizzare alcuna applicazione senza eseguire il login.
  - **Mod applicazione**: consente di attivare l'autenticazione dell'applicazione. L'amministratore può scegliere le applicazioni per utilizzare le quali l'utente deve eseguire il login. Gli utenti non potranno utilizzare le applicazioni selezionate senza eseguire l'accesso. Premere Mod applicazione per attivare l'autenticazione.

- **Modalità base:** attiva l'autenticazione di base. Gli utenti devono eseguire il login quando selezionano le opzioni disponibili solo per gli amministratori.



### 3 Selezionare **Metodo**.

- **Autenticazione locale:** Esegue la procedura di autenticazione in base alle informazioni sull'utente memorizzate sul disco rigido del dispositivo.
- **Autenticazione Kerberos:** Esegue la procedura di autenticazione in base alle informazioni sull'utente memorizzate sul server Kerberos.
- **Autenticazione SMB:** Esegue la procedura di autenticazione in base alle informazioni sull'utente memorizzate sul server SMB.
- **Autenticazione LDAP:** Esegue la procedura di autenticazione in base alle informazioni sull'utente memorizzate sul server SMB.
- **Solo cont standard:** Consente agli utenti di accedere mediante l'inserimento di ID e password.

### 4 Premere e l'icona home () per tornare alla schermata principale.

## Contabilità

Se è stato selezionato il metodo di contabilità Standard, è possibile impostare i limiti di utilizzo di ciascuna funzione per ciascun utente.

- 1 Premere **Le mie impostazioni** → **Imposta macchina** → **Sicurezza** → **Conteggio** dalla schermata principale.
- 2 Selezionare l'opzione di contabilità appropriata.
  - **Nessuna contabilità:** per non utilizzare questa funzione.
  - **Cont standard:** per utilizzare il metodo di contabilità lavori installato.
- 3 Premere  e l'icona home () per tornare alla schermata principale.

## Impostare la regolazione dell'altitudine (solo Amministratore)

È possibile scegliere l'altitudine del luogo in cui viene posizionato il dispositivo. La qualità di stampa è influenzata dalla pressione atmosferica, che è determinata dall'altezza sul livello del mare a cui si trova il dispositivo. Pertanto, è importante impostare l'altitudine corretta.

- 1 Premere **Le mie impostazioni** → **Imposta macchina** → **Conf iniziali** → **Regolazione altitudine** dalla schermata principale.
- 2 Premere le frecce su/giù per selezionare l'altitudine della macchina.  
Premere ↶ e l'icona home (🏠) per tornare alla schermata principale.

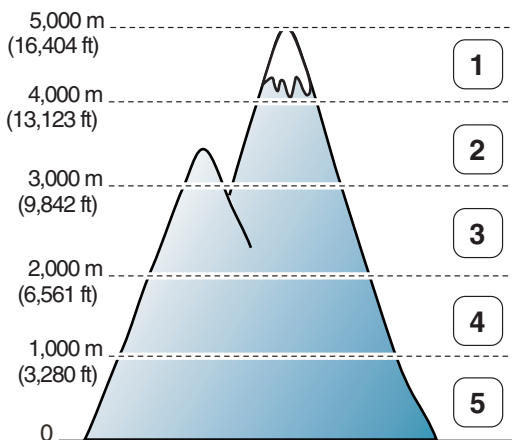

- 1 **Altezza 4**
- 2 **Altezza 3**
- 3 **Altezza 2**
- 4 **Altezza 1**
- 5 **Normale**

## Verifica della versione del firmware (solo Amministratore)

È possibile controllare la versione del firmware utilizzata dal dispositivo.

- 1 Premere **Le mie impostazioni** → **Imposta macchina** → **Conf iniziali** → **Versione firmware** dalla schermata principale.
- 2 È possibile controllare la versione del firmware utilizzata dal dispositivo.

## Rapporti

Sono disponibili i seguenti rapporti.

### Impostazioni stampante Rapporto

In questo elenco viene visualizzato lo stato delle opzioni selezionabili dall'utente. Dopo aver modificato un'impostazione, è possibile stampare questo elenco per confermare la modifica.

### Rapporto Strutt menu pann OP

Questo rapporto mostra informazioni sulle funzioni di menu.

### Rapporto Rubrica

Questo rapporto mostra informazioni sulla Rubrica.

### Rapporto Fax in uscita

Questo rapporto mostra informazioni sui fax inviati di recente.

### Rapporto Fax in entrata

Questo rapporto mostra informazioni sui fax ricevuti di recente.

### Rapporto lavori pianificati

Questo elenco mostra il documento memorizzato correntemente per i fax differiti o i fax inviati nella modalità Risparmio costi. L'elenco mostra l'ora di inizio e il tipo di operazione.

### Rapporto conferma mess.

Questo rapporto indica il numero del fax, il numero di pagine, il tempo trascorso per l'operazione, il modo e i risultati della comunicazione.

### Rapp. fax ind.

Questo elenco mostra fino a 10 numeri di fax specificati come numeri di fax indesiderati utilizzando il menu Imp. fax ind.; vedere "Uso delle impostazioni fax avanzate". Quando si attiva la funzione Imposta fax indesiderati, i fax provenienti da tali numeri vengono bloccati.



Questa funzione riconosce le ultime 6 cifre del numero di fax impostato come ID del fax remoto.

## Rapporto Pagina di prova

Stampa una pagina di prova per verificare il corretto funzionamento della stampante.

## Rapporto Elenco font PCL o Elenco font PS

Questo rapporto mostra l'elenco dei caratteri PCL o PS.

## Rapporto Impostazioni di rete

Questo elenco mostra lo stato delle opzioni relative alla rete. Dopo aver modificato un'impostazione, è possibile stampare questo elenco per confermare la modifica.

## Rapporto email inviate

Questo rapporto mostra informazioni sui messaggi e-mail recentemente inviati.

## Stampa di un rapporto

**1** Premere **Le mie impostazioni** → **Imposta macchina** dalla schermata principale.

**2** Selezionare **Rapporti**.

**3** Selezionare i rapporti desiderati e premere **Avvio** (▶) sullo schermo.

- **Impostaz stamp:** impostazioni della stampante
- **Impostazioni rete:** elenco delle impostazioni di rete
- **Rubrica:** elenco persone/gruppi
- **Fax in uscita:** rapporto invio
- **Fax in entrata:** rapporto fax ricevuti
- **Lavori pianificati:** rapporto lavori pianificati
- **Conferma mess.:** rapporto conferma messaggi
- **Fax indesiderati:** elenco fax indesiderati
- **E-mail inviata:** rapporto email inviate
- **Strutt menu pann OP:** struttura dei menu
- **Pagina di prova:** pagina di prova
- **Elenco caratteri PCL:** elenco dei caratteri PCL
- **Elenco font PS:** elenco dei caratteri PS



Le informazioni selezionate vengono stampate.

# Impostare la gestione dell'applicazione (solo Amministratore)

Permette di aggiungere/cancellare/abilitare/disabilitare applicazioni. Ma le funzioni OOB non possono essere aggiunte o cancellate.

## Aggiunta di un'applicazione

È possibile aggiungere le applicazioni.

- 1 Premere **Le mie impostazioni** → **Imposta macchina** → **Gestione applicazione**.
- 2 Fare clic sull'icona **Installa** (  ).
- 3 Individuare il file applicativo digitando l'URL **Inserimento manuale (URL)** o utilizzando la **penna USB**.
- 4 Premere **Start** (  ) sullo schermo.

## Eliminazione di un'applicazione

È possibile cancellare le applicazioni.

- 1 Premere **Le mie impostazioni** → **Imposta macchina** → **Gestione applicazione**.
- 2 Selezionare l'applicazione desiderata.
- 3 Fare clic sull'icona **Disinstalla** (  ).
- 4 Premere **Sì**.

## Disattivazione di un'applicazione

È possibile attivare o disattivare le applicazioni.

- 1 Premere **Le mie impostazioni** → **Imposta macchina** → **Gestione applicazione**.
- 2 Selezionare l'applicazione.
- 3 Cliccare sul pulsante **Abilitata**, questo verrà modificato con **Disabilitata**.
- 4 Premere l'icona home (  ) per tornare alla schermata principale.

## Confermare le informazioni dell'applicazione

Consente di controllare le informazioni delle applicazioni.

- 1 Premere **Le mie impostazioni** → **Imposta macchina** → **Gestione applicazione**.
- 2 Selezionare l'applicazione.
- 3 Fare clic sull'icona **Dettagli** (  ).

## Ripristino a condizioni di fabbrica (solo Amministratore)

cancella tutti i dati memorizzati e tutte le impostazioni vengono ripristinate sui valori predefiniti di fabbrica.

- 1 Premere **Le mie impostazioni** → **Imposta macchina** → **Ripristino condizioni di fabbrica**.
- 2 Premere **Start** (▶) sullo schermo.
- 3 Dopo un ripristino alle condizioni di fabbrica, la macchina verrà riavviata in automatico.

# Software

---

[Panoramica sul software](#)

[Installazione del software nel sistema operativo  
Microsoft® Windows®](#)

[Accesso agli strumenti di gestione](#)

[Firmware Update Utility](#)

[Utilizzo dell'utilità per ordinare materiali di consumo  
Dell](#)

[Utilizzo di Gestione stampante Dell](#)

[Utilizzo di Stato stampante Dell](#)

[Utilizzare l'utilità di configurazione del wireless](#)

[Disinstallazione del software](#)

# Panoramica sul software

---

Dopo avere impostato la stampante e averla collegata al computer, è necessario installare i driver e le utilità dal CD "Installazione del software nel sistema operativo Microsoft® Windows®" allegato alla stampante. Se si è acquistato allo stesso tempo un computer Dell™ e la stampante, i driver e le utilità vengono installate automaticamente. Non è necessario installarle. Il CD "Installazione del software nel sistema operativo Microsoft® Windows®" comprende quanto segue:

- **Driver PCL della stampante Dell** – consente al computer di comunicare con la stampante. Per utilizzare la stampante come tale in Windows, occorre installare il driver della stampante. Per informazioni sull'installazione dei driver in Windows, vedere "[Installazione del software nel sistema operativo Microsoft® Windows®](#)".
- **Driver PS** - file Postscript Printer Description (PPD). È possibile utilizzare il driver PostScript per stampare documenti.
- **Firmware Update Utility**- utilizzare questo programma per aggiornare il firmware della macchina. Vedere "[Firmware Update Utility](#)".
- **Servizio Web incorporato**- consente di controllare lo stato della stampante di rete senza lasciare la propria postazione.
- **Utilità per ordinare materiali di consumo Dell**- permette di ordinare cartucce toner di ricambio o altri ricambi da Dell.
- **Utilità impostazioni stampante**- consente di impostare la rubrica del fax e le altre opzioni della stampante dal desktop PC.
- **SetIP**- questo programma permette di impostare gli indirizzi TCP/IP della stampante.
- **Gestione stampante Dell** - è un'applicazione che combina le impostazioni apparecchio Dell in una sola posizione.
- **Stato stampante Dell**- Questo programma consente di monitorare lo stato della stampante e avvisa l'utente quando si verifica un errore durante la stampa.
- **Driver di digitalizzazione** - I driver TWAIN o WIA (Windows Image Acquisition, acquisizione di immagini Windows) sono disponibili per la scansione di documenti sulla stampante.
- **Guida dell'utente**- la documentazione PDF fornisce informazioni dettagliate sull'uso della stampante.
- **LDAP** - consente di memorizzare gli indirizzi e-mail nel server (LDAP). Inoltre, supporta un metodo di comunicazione LDAP protetta tramite SSL. In **Embedded Web Service** è possibile impostare gli attributi del server LDAP.

# Installazione del software nel sistema operativo Microsoft® Windows®

---

Prima di iniziare, assicurarsi che il sistema soddisfi quanto indicato in "[Requisiti minimi](#)".



**NOTA:** Per sistemi operativi Microsoft Windows® XP, Windows Server® 2003 Server® 2008, Windows Vista®, Windows 7, Windows Server® 2008 R2 e Windows 8, l'amministratore di sistema deve installare il software Dell.

## Sistemi operativi supportati

- Windows XP Home edition o Professional
- Windows Server 2003, Windows Server 2008, Windows Server 2008 R2
- Windows Vista
- Windows 7
- Windows 8

## Requisiti minimi

- Spazio su disco: Windows XP/Server 2003/Server 2008/Vista: 1 GB  
Windows 7: 16 GB  
Windows 8: 16 GB  
Windows Server 2008 R2: 10 GB
- Memoria: Windows XP/Server 2003: 128 MB  
Windows Vista/Server 2008: 512 MB  
Windows 7: 1 GB  
Windows 8: 1 GB (2 GB)  
Windows Server 2008 R2: 512 MB (2048 MB)
- CPU: Windows XP/Server 2003/Server 2008/Vista: Pentium III 933 MHz o superiore  
Windows 7: Processore Pentium IV 1 GHz 32 bit o 64 bit o successivo  
Windows 8: Processore Pentium IV 1 GHz 32 bit o 64 bit o successivo  
Windows Server 2008 R2: Processori Pentium IV 1 GHz (x86) o 1,4 GHz (x64) (2 GHz o più veloce)
- Software necessario: Internet Explorer 6.0 o versione successiva

# Installazione del software Dell per la stampa locale

Una stampante locale è una stampante collegata al computer mediante un cavo USB. Se la stampante è collegata a una rete invece che al computer, saltare questo punto e andare a "[Installazione del software Dell per la stampa in rete](#)"

Un driver della stampante è il software che consente al computer di comunicare con la stampante. La procedura di installazione dei driver dipende dal sistema operativo in uso.

 **NOTA:** Se si collega un cavo di stampante USB mentre la stampante multifunzione e il computer sono accesi, **Installazione guidata nuovo hardware** si avvia immediatamente. **Annullare** la schermata e utilizzare il CD "Installazione di software nel sistema operativo Microsoft® Windows®" per installare il software Dell.

- 1 Assicurarsi che il dispositivo sia collegato al computer e sia acceso.
- 2 Inserire il CD del software in dotazione nell'unità CD-ROM. Se non compare la finestra di installazione, fare clic su **Avvio** → **Tutti i programmi** → **Accessori** → **Esegui**.
- 3 X:\Setup.exe sostituendo la "X" con la lettera che rappresenta l'unità CD-ROM e selezionare **OK**.
  - Per Windows 8, se la finestra di installazione non viene visualizzata, da **Charms(Accesso)**, selezionare **Cerca** → **Apps** e cercare **Esegui**. Digitare X:\Setup.exe sostituendo la "X" con la lettera che rappresenta l'unità CD-ROM e selezionare **OK**. Se viene visualizzata la finestra "**Toccare per scegliere cosa succede con il disco**", fare clic sulla finestra e selezionare **Run Setup.exe**.
- 4 Selezionare **Setup...**

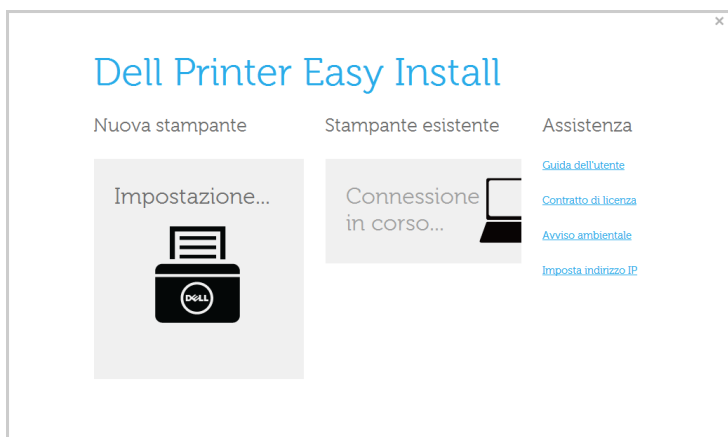

- 5 Selezionare **USB** per **Selezionare il metodo di collegamento**.

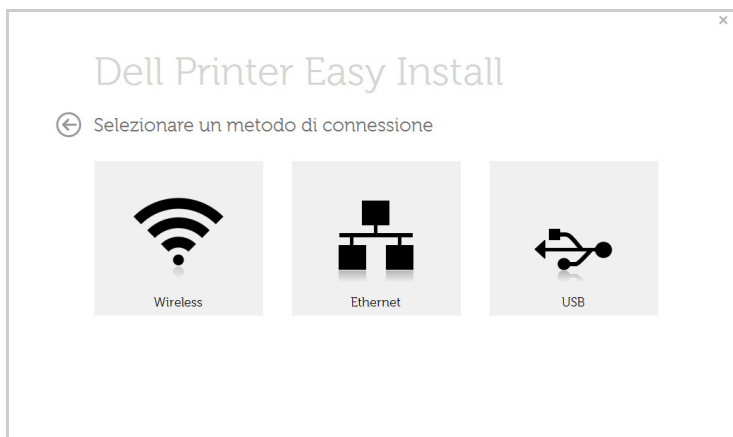

- 6 Seguire le istruzioni presentate dalla finestra di installazione.



# Accesso agli strumenti di gestione

---

Dell fornisce svariati strumenti di gestione per le stampanti Dell.

- 1 Assicurarsi che il dispositivo sia collegato al computer e sia acceso.
- 2 Dal menu **Avvio**, selezionare **Programmi** o **Tutti i programmi**.
  - Per Windows 8, da **Charms(Accesso)**, selezionare **Cerca** → **Apps(Apps)**.
- 3 Trova **Dell** → **Dell Printers** → **Dell B2375dfw Mono MFP** o **Dell B2375dnf Mono MFP**
- 4 È possibile visualizzare gli strumenti di gestione installati.
- 5 Fare clic sullo strumento di gestione che si desidera utilizzare.

## Firmware Update Utility

---

È possibile aggiornare il firmware della stampante mediante **Firmware Update Utility**.

- 1 Dal menu **Avvio**, selezionare **Programmi** → **Dell Printers** → **Dell B2375dfw Mono MFP** o **Dell B2375dnf Mono MFP** → **Firmware Update Utility**.
- 2 Scaricare il firmware più recente. Fare clic su [www.dell.com/support](http://www.dell.com/support)

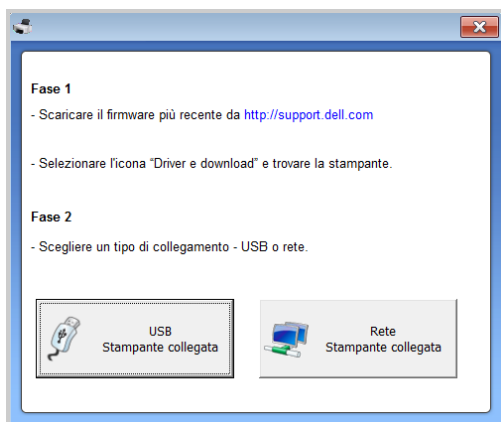

- 3 Se la stampante è collegata con un cavo USB, fare clic su **USB Stampante collegata**.
- 4 Fare clic su **Sfoglia**, quindi selezionare il file del firmware scaricato.
- 5 Fare clic su **Aggiorna firmware**.

# Utilizzo dell'utilità per ordinare materiali di consumo Dell

Per ordinare le cartucce del toner di ricambio o materiali di consumo da Dell:

 **NOTA:** Disponibile solo per utenti di Windows o Mac.

- 1 Fare doppio clic sull'icona **Utilità per ordinare materiali di consumo Dell** sul desktop.



OPPURE

Dal menu **Avvio**, selezionare **Programmi** → **Dell Printers** → **Dell B2375dfw Mono MFP** o **Dell B2375dnf Mono MFP** → **Utilità per ordinare materiali di consumo Dell**.

 **NOTA:** Per Mac,

Aprire la cartella **Applicazioni** → **cartella Dell** > → **Utilità per ordinare materiali di consumo Dell**.

- 2 Viene visualizzata la finestra **Utilità per ordinare materiali di consumo Dell**.

Fare clic per ordinare online le cartucce toner di

Selezionare la propria posizione. Mostra il

È possibile trovare maggiori informazioni sul

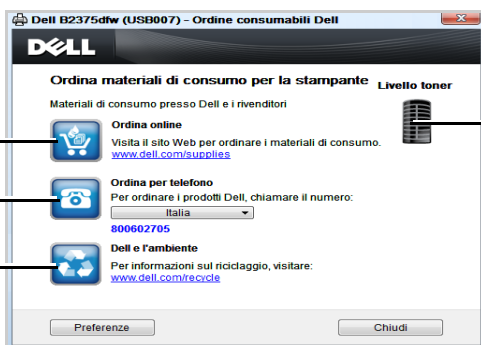

Mostra il livello del toner

# Utilizzo di Gestione stampante Dell

---



- Disponibile solo per utenti di Windows e Mac OS.
- Per Windows, Internet Explorer 6.0 o versione successiva è il requisito minimo per Gestione stampante Dell.

Gestione stampante Dell è un'applicazione che combina le impostazioni apparecchio Dell in una sola posizione. Gestione stampante Dell combina le impostazioni apparecchio e gli ambienti di stampa, le impostazioni/azioni e il lancio. Tutte queste funzioni forniscono un gateway per utilizzare comodamente l'apparecchio Dell. Dell Printer Manager (Gestione stampante Dell) fornisce due diverse interfacce utente tra cui scegliere: interfaccia di base e interfaccia avanzata. Passare tra le due interfacce è semplice:

basta un clic su un pulsante.

## Descrizione di Gestione stampante Dell

Per aprire il programma:

Per Windows

Selezionare **Avvio** → **Programmi** o **Tutti i programmi** → **Dell Printers** → **Dell B2375dnf Mono MFP** o **Dell B2375dfw Mono MFP** → **Dell Printer Manager**.





- Per Windows 8, da **Charms (Accesso)**, selezionare **Cerca** → **Apps** → **Dell Printers** → **Dell B2375dnf Mono MFP** o **Dell B2375dfw Mono MFP** → **Dell Printer Manager**.
- Aprire la cartella **Applicazioni** → **cartella Dell** → **Dell Printer Manager**.

L'interfaccia Gestione stampante Dell comprende svariate sezioni di base, come illustrato nella tabella che segue:

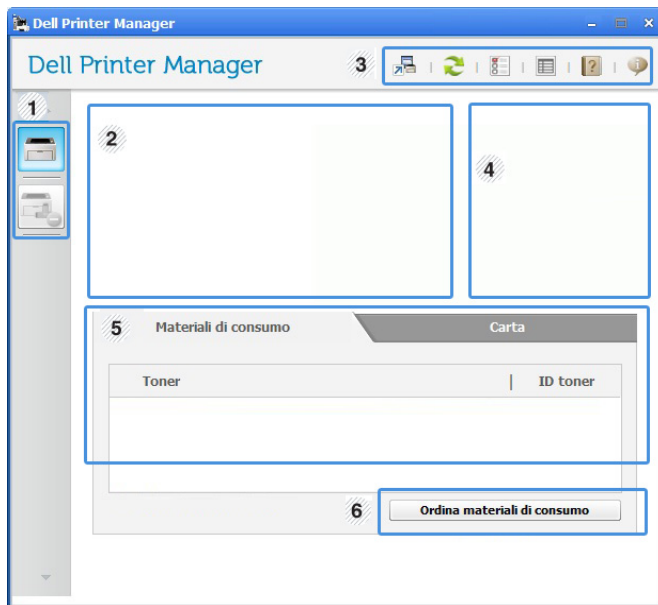

**NOTA:** La schermata può variare a seconda del sistema operativo utilizzato.



1	Elenco stampanti	Nell'Elenco stampanti sono visualizzate le stampanti installate sul computer e le stampanti di rete aggiunte mediante la ricerca in rete (solo Windows).
2	Stampante informazioni	<p>Quest'area fornisce informazioni generali sull'apparecchio. È possibile controllare le informazioni, quali il nome modello dell'apparecchio, l'indirizzo IP (o il nome porta) e lo stato apparecchio.</p> <p> <b>NOTA:</b> È possibile consultare Guida dell'utente.</p>
3	Applicazione informazioni	<p>Comprende i collegamenti per modificare le impostazioni avanzate, le preferenze, la guida e le informazioni su.</p> <p> <b>NOTA:</b> Il pulsante  è utilizzato per cambiare l'interfaccia utente a quella delle impostazioni avanzate. Vedere <u>"Embedded Web Service"</u>.</p>
4	Collegamenti rapidi	<p>Visualizza i <b>Collegamenti rapidi</b> alle funzioni specifiche dell'apparecchio. Questa sezione include inoltre collegamenti alle applicazioni nelle impostazioni avanzate.</p> <p> <b>NOTA:</b> Se il dispositivo viene connesso a una rete, viene attivata l'icona Servizio Web incorporato.</p>

5	Area Contenuto	Visualizza le informazioni relative all'apparecchio selezionato, al livello del toner e della carta rimasti. Le informazioni variano in base all'apparecchio selezionato. Non tutti i dispositivi sono dotati di questa funzione.
6	Ordina materiali di consumo	Fare clic sul pulsante <b>Ordine</b> dalla finestra per ordinare i materiali di consumo. È possibile ordinare online la cartuccia del toner di ricambio.

## Panoramica dell'interfaccia utente delle impostazioni avanzate

L'interfaccia utente avanzata è destinata all'utilizzo da parte del responsabile della gestione della rete e degli apparecchi.



**NOTA:** A seconda delle opzioni o dei modelli, alcuni menu potrebbero non essere visualizzati nel display. In tal caso, non sono applicabili al dispositivo.

### Impostazioni dispositivo

È possibile configurare varie impostazioni quali l'impostazione del dispositivo, della carta, del layout, dell'emulazione, della rete e delle informazioni di stampa.

### Impostazioni digitalizzazione su PC

Questo menu include le impostazioni per creare o eliminare i profili di digitalizzazione su PC.

- **Attivazione digitalizzazione:** Indica se per questa digitalizzazione è attiva sul dispositivo.
- **Profilo:** Visualizza i profili di digitalizzazione salvati sul dispositivo selezionato.
- **Scheda Base:** Contiene le impostazioni relative alla digitalizzazione generale e al dispositivo.
- **Scheda Immagine:** Contiene le impostazioni relative alla modifica dell'immagine.

### Impostazioni fax su PC

In questo menu sono comprese le impostazioni relative alla funzionalità fax di base del dispositivo selezionato.

- **Disattiva:** Se Disattiva è Attivata, i fax in entrata non saranno ricevuti su questo dispositivo.
- **Attiva ricezione fax da dispositivo:** Attiva il fax sul dispositivo e consente più opzioni da impostare.

### Impostazioni avvisi (solo Windows)

In questo menu sono comprese le impostazioni relative agli avvisi di errore.

- **Avviso stampante:** Fornisce le impostazioni relative ai tempi di ricezione degli avvisi.
- **Avviso e-mail:** Fornisce le opzioni relative alla ricezione di avvisi tramite e-mail.
- **Cronologia avvisi:** Fornisce una cronologia degli avvisi relativi all'apparecchio e al toner.

# Utilizzo di Stato stampante Dell

---

Il programma Stato stampante Dell monitora e informa l'utente sullo stato dell'apparecchio.





- La finestra Stato stampante Dell e il contenuto mostrato in questa Guida dell'utente possono differire a seconda dell'apparecchio o del sistema operativo utilizzato.
- Disponibile solo per utenti del sistema operativo Windows.

## Panoramica di Stato stampante Dell

Se si verifica un errore durante il funzionamento, è possibile controllarlo da Stato stampante Dell. Stato stampante Dell viene installato automaticamente insieme al software dell'apparecchio.

Inoltre, è possibile lanciare Stato stampante Dell manualmente. Accedere a **Preferenze stampa**, fare clic sulla scheda **Base** → pulsante **Stato stampante**.

Queste icone vengono visualizzate nella barra delle applicazioni di Windows:

Icona	Significato	Descrizione
	Normale	L'apparecchio è in modalità Pronta e non sono presenti errori o avvertenze.
	Avvertenza	L'apparecchio si trova in uno stato che può condurre a un errore. Ad esempio il toner potrebbe essere scarso e quindi esaurirsi.
	Errore	L'apparecchio presenta almeno un errore.



1	<b>Livello del toner</b>	Consente di verificare il livello del toner presente in ciascuna cartuccia. Il dispositivo e il numero delle cartucce di toner mostrato nella finestra precedente possono essere diversi a seconda del dispositivo in uso. Non tutti i dispositivi sono dotati di questa funzione.
2	<b>Opzione</b>	È possibile configurare le impostazioni relative agli avvisi sui lavori di stampa.
3	<b>Ordine ricambi</b>	È possibile ordinare online la cartuccia del toner di ricambio.
4	<b>Guida utente</b>	È possibile consultare Guida dell'utente.
5	<b>Chiudi</b>	Chiudere la finestra.



# Utilizzare l'utilità di configurazione del wireless

Questo programma serve per configurare la rete wireless.

 **NOTA:** È possibile utilizzare **SetIP** solo se la stampante è collegata a una rete.

- 1 Collegare il cavo USB al dispositivo.
- 2 Stampare la pagina di configurazione di rete della stampante per vedere la configurazione di rete attuale.
- 3 Dal menu **Avvio**, selezionare **Programmi** → **Dell Printers** → **Dell B2375dfw Mono MFP** → **Wireless Setup Utility**.

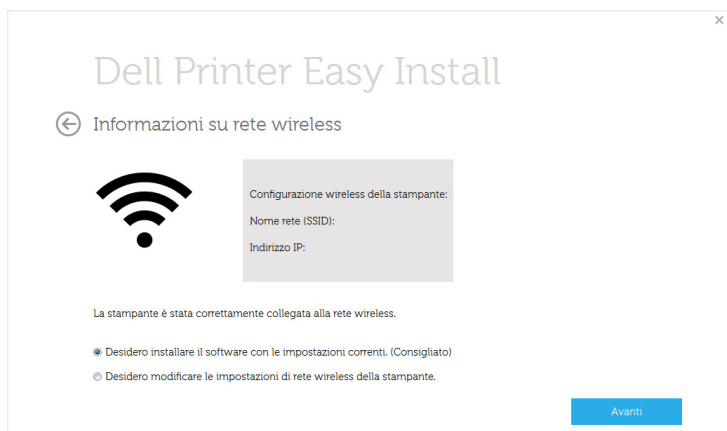

- 4 Seguire le istruzioni presentate dalla finestra di installazione.

# Disinstallazione del software

I driver della stampante vanno rimossi nel caso in cui si stia effettuando l'aggiornamento del software oppure se l'installazione del driver non riesce. È possibile rimuovere il software utilizzando il CD "Installazione del software nel sistema operativo Microsoft® Windows®" oppure utilizzando l'opzione di disinstallazione.

 **NOTA:** prima di disinstallare il software, chiudere tutti i programmi, quindi riavviare il computer al termine della disinstallazione.

- 1 Dal menu **Avvio**, selezionare **Programmi** → **Dell Printers** → **Dell B2375dnf Mono MFP** o **Dell B2375dfw Mono MFP** → **Uninstall**.

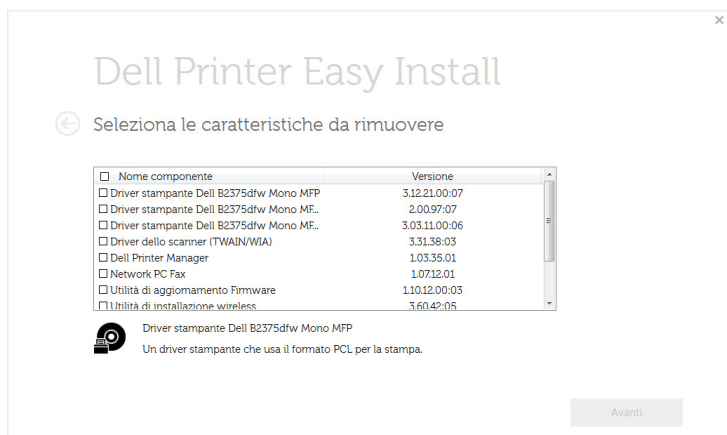

- 2 Selezionare il software da rimuovere. Fare clic su **Next**.  
Il driver selezionato e tutti i suoi componenti vengono rimossi dal computer.
- 3 Dopo che il software è stato rimosso, fare clic su **Fine**.

# **Embedded Web Service**

---

[Embedded Web Service](#)

[Che cos'è Embedded Web Service](#)

[Browser Web necessario](#)

[Accesso a Servizio Web incorporato](#)

[Panoramica su Embedded Web Service](#)

# Embedded Web Service

---

In questo capitolo vengono fornite istruzioni dettagliate per impostare l'ambiente di rete attraverso **Embedded Web Service**. consente di controllare lo stato della stampante di rete senza lasciare la propria postazione.

## Che cos'è Embedded Web Service

---

Se il dispositivo è stato collegato a una rete e sono stati impostati correttamente i parametri di rete TCP/IP, è possibile gestire il dispositivo attraverso **Embedded Web Service**.

**Embedded Web Service** consente di:

- Visualizzare le informazioni sul dispositivo e controllarne lo stato corrente.
- Cambiare i parametri TCP/IP e impostare altri parametri di rete.
- Cambiare le preferenze della stampante.
- Impostare l'invio di notifiche e-mail relative allo stato del dispositivo.
- Ottenere supporto per l'utilizzo del dispositivo.
- Aggiornare il software del dispositivo.

## Browser Web necessario

---

Per utilizzare **Embedded Web Service** è necessario uno dei seguenti browser web.

- Internet Explorer® 8.0 o versioni successive
- Chrome 4.0 o versioni successive
- FireFox 3.0 o versioni successive
- Safari 3.0 o versioni successive

# Accesso a Servizio Web incorporato

---

Prima di poter configurare le opzioni in **Servizio Web incorporato**, è necessario eseguire il login come amministratore. È possibile utilizzare **Servizio Web incorporato** senza eseguire il login, ma in questo caso non si avrà accesso alla scheda **Impostazioni** e alla scheda **Sicurezza**.

- 1 Fare clic su **Accesso** nell'angolo superiore destro del sito Web del Servizio Web incorporato.
- 2 Digitare **ID** e **Password**, quindi fare clic su **Accesso**.
  - ID: admin
  - Password: admin

## Panoramica su Embedded Web Service

---



**NOTA:** Alcune schede potrebbero non essere visualizzate in base al modello.

### Scheda Informazioni

questa scheda fornisce informazioni generali sul dispositivo. È possibile verificare informazioni quali, ad esempio, la quantità di toner rimanente. Inoltre, è possibile stampare rapporti, come il rapporto sugli errori.

### Avvisi attivi

È possibile controllare gli avvisi correnti visualizzati dal dispositivo. Utilizzare queste informazioni per risolvere gli errori del dispositivo.

È possibile visualizzare in dettaglio tutti gli avvisi facendo clic sul pulsante **Espandi tutto**. Fare clic

sul pulsante **Comprimi tutto** per chiudere l'elenco degli avvisi.

- **Gravità** : mostra la gravità dell'avviso.
- **Codice stato** : mostra il codice di stato dell'avviso del dispositivo. Questo codice è riservato ai tecnici dell'assistenza tecnica e va comunicato al personale addetto in caso di richiesta di assistenza.
- **Descrizione**: mostra la descrizione dell'avviso.
- **Livello di abilità** : mostra il livello di abilità necessario per risolvere il problema.

## Materiali di consumo

Consente di controllare le informazioni sui materiali di consumo. Per le cartucce del toner e le fotounità, lo stato dei materiali di consumo viene visualizzato tramite un grafico che indica la quantità rimasta di ciascun materiale di consumo. Sono inoltre disponibili i conteggi delle pagine, grazie ai quali è possibile prevedere quando sarà ora di sostituire i materiali di consumo.

## Contatori utilizzo

È possibile controllare le informazioni di addebito e il contatore utilizzo del dispositivo.

- **Informazioni di fatturazione** : mostra le informazioni necessarie per l'addebito, come ad esempio il numero di serie del dispositivo.
- **Contatori** : mostra le informazioni del contatore utilizzo in base ai tipi di lavori.

## Impostazioni attuali

Mostra le impostazioni correnti del dispositivo e della rete.

- **Informazioni macchina** : Mostra le impostazioni correnti del dispositivo.
  - **Sistema** : Mostra le impostazioni del dispositivo relative al sistema, come ad esempio le impostazioni generali e le impostazioni dettagliate dei vassoi.
  - **Stampante** : Mostra le impostazioni relative alla stampa.
  - **Copia** : Mostra le impostazioni relative alla copia.
  - **Fax** : Mostra le impostazioni relative al fax.
  - **Digitalizza su email** : Mostra le impostazioni relative alla digitalizzazione email.
  - **Digitalizza su cartella di rete** : Mostra le impostazioni relative alla digitalizzazione di cartelle di rete.
  - **Digitalizza su FTP** : Mostra le impostazioni relative alla digitalizzazione su FTP.
  - **Digitalizza su USB** : Mostra le impostazioni relative alla digitalizzazione su USB.
  - **Digitalizzazione su Fax Server** : Mostra le impostazioni relative alla digitalizzazione di fax server.
  - **Sicurezza Digitalizzazione** : Mostra le impostazioni relative alla sicurezza della digitalizzazione.
- **Informazioni di rete** : Mostra le impostazioni di rete correnti. Utilizzare questa pagina come riferimento e modificare le impostazioni necessarie per utilizzare la rete.

## Informazioni sulla sicurezza

Mostra le impostazioni di sicurezza correnti del dispositivo e della rete.

## Informazioni di stampa

È possibile stampare tutti i rapporti messi a disposizione dal dispositivo. Per eseguire la manutenzione del dispositivo è possibile utilizzare questi rapporti.

# Scheda Rubrica

È possibile gestire la rubrica. Questa funzione è disponibile anche sul dispositivo.

## Persona

È possibile gestire le singole voci presenti nella rubrica.

### Aggiunta di una singola voce di rubrica



**NOTA:** Per gestire la rubrica è necessario eseguire il login come amministratore (Importa/Esporta). Vedere . ["Accesso a Servizio Web incorporato"](#)

- 1 Da **Embedded Web Service**, selezionare la scheda **Rubrica** → **Persona**.
- 2 Fare clic sul pulsante **Aggiungi** sopra l'elenco.  
Viene visualizzata una finestra popup.
- 3 Inserire le informazioni **Generale**.
- 4 immettere l'indirizzo **Email**.
- 5 Inserire il **N. telefono**.
- 6 Selezionare il server (o i server) in uso, tra **Cartella di rete**, **FTP** e immettere le informazioni necessarie. Fare clic sul pulsante **Test** per testare il server.
- 7 Fare clic su **Applica**.

### Eliminazione di una singola voce di rubrica



**NOTA:** Per gestire la rubrica è necessario eseguire il login come amministratore. Vedere . ["Accesso a Servizio Web incorporato"](#)

- 1 Da **Embedded Web Service**, selezionare la scheda **Rubrica** → **Persona**.
- 2 Selezionare la casella o le caselle di controllo della voce da eliminare dall'elenco e fare clic sul pulsante **Cancella** al di sopra dell'elenco.
- 3 Quando appare un messaggio di conferma, fare clic su **OK**.

### Modifica di una singola voce di rubrica



**NOTA:** Per gestire la rubrica è necessario eseguire il login come amministratore. Vedere . ["Accesso a Servizio Web incorporato"](#)

- 1 Da **Embedded Web Service**, selezionare la scheda **Rubrica** → **Persona**.
- 2 Fare clic sul pulsante **Modifica** sopra l'elenco.  
Viene visualizzata una finestra popup.
- 3 Modifica il valore nel modo desiderato.
- 4 Fare clic su **Applica**.

## Ricerca di una singola voce di rubrica



**NOTA:** Per gestire la rubrica è necessario eseguire il login come amministratore.  
Vedere : "[Accesso a Servizio Web incorporato](#)"

- 1 Da **Embedded Web Service**, selezionare la scheda **Rubrica** → **Persona**.
- 2 Immettere la parola chiave relativa alla ricerca e, dal menu a discesa, selezionare la categoria per restringere la ricerca.
- 3 Fare clic sul pulsante.  
Il risultato della ricerca viene visualizzato nell'elenco.

## Importazione di una singola voce di rubrica



**NOTA:** Per gestire la rubrica è necessario eseguire il login come amministratore.  
Vedere : "[Accesso a Servizio Web incorporato](#)"

- 1 Da **Embedded Web Service**, selezionare la scheda **Rubrica** → **Persona**.
- 2 Selezionare **Importa** dall'elenco a discesa **Attività**. Viene visualizzata una finestra popup.
- 3 Selezionare il modo per trovare la posizione della rubrica.
  - **File** : fare clic sul pulsante **Sfoggia** per individuare il percorso che conduce alla posizione della rubrica.
  - **Decodifica**
    - **Nessuna decodifica** : Importare l'elenco della rubrica senza decodifica.
    - **Nessuna decodifica senza riservato** : Importa l'elenco della rubrica senza decodifica e riservato.
    - **Decodifica** : Importa l'elenco della rubrica con decodifica.
- 4 Fare clic su **OK**.  
Viene visualizzato un messaggio che mostra il risultato. In caso di errore, riprovare.

## Esportazione di una singola voce di rubrica

È possibile esportare la rubrica come .csv e salvarla sul computer.



**NOTA:** Per gestire la rubrica è necessario eseguire il login come amministratore.  
Vedere : "[Accesso a Servizio Web incorporato](#)"

- 1 Da **Embedded Web Service**, selezionare la scheda **Rubrica** → **Persona**.
- 2 Selezionare **Esporta** dall'elenco a discesa **Attività**. Viene visualizzata una finestra popup.
- 3 Fare clic sul pulsante **Esporta**. Viene visualizzata una finestra popup.
- 4 Selezionare l'opzione desiderata e fare clic sul pulsante **Esporta**.
- 5 La voce di rubrica viene salvata come formato **.csv**. È possibile salvare o aprire la voce di rubrica.



## Gruppo

È possibile gestire le rubriche dei gruppi.

### Aggiunta di una rubrica di gruppo



**NOTA:** Per gestire la rubrica è necessario eseguire il login come amministratore. Vedere . "[Accesso a Servizio Web incorporato](#)"

- 1 Da **Embedded Web Service**, selezionare la scheda **Rubrica → Gruppi**.
- 2 Fare clic sul pulsante **Aggiungi gruppo** sopra l'elenco.  
Viene visualizzata una finestra popup.
- 3 Inserire le informazioni sul gruppo.  
Per aggiungere singole voci di rubrica alla rubrica di gruppo, selezionare **Aggiungi persona(e)** dopo la creazione del gruppo. È possibile aggiungere immediatamente delle persone al gruppo, mediante una finestra popup.
- 4 Fare clic su **Applica**.

### Eliminazione di un gruppo



**NOTA:** Per gestire la rubrica è necessario eseguire il login come amministratore. Vedere . "[Accesso a Servizio Web incorporato](#)"

- 1 Da **Embedded Web Service**, selezionare la scheda **Rubrica → Gruppi**.
- 2 Selezionare la casella o le caselle di controllo del gruppo(i) da eliminare dall'elenco e fare clic sul pulsante **Elimina gruppo** al di sopra dell'elenco.
- 3 Quando viene visualizzata la finestra di conferma, fare clic su **OK**.

### Modifica di un gruppo



**NOTA:** Per gestire la rubrica è necessario eseguire il login come amministratore. Vedere . "[Accesso a Servizio Web incorporato](#)"

- 1 Da **Embedded Web Service**, selezionare la scheda **Rubrica → Gruppi**.
- 2 Selezionare la casella o le caselle di controllo del gruppo(i) da eliminare dall'elenco e fare clic sul pulsante **Modifica gruppo** al di sopra dell'elenco.  
Viene visualizzata una finestra popup.
- 3 Modifica il valore nel modo desiderato.
- 4 Fare clic su **Applica**.

# Scheda Impostazioni

La scheda Impostazioni presenta i seguenti sotto-menu: **Impostazioni apparecchio**, **Impostazioni di rete** e **Impostazioni soluzione**. Non è possibile visualizzare questa scheda, né accedervi, se non se accede come amministratore. Vedere . "[Accesso a Servizio Web incorporato](#)"

## Impostazioni apparecchio

È possibile configurare le impostazioni relative al dispositivo.

### Sistema

- **Impostazione:** È possibile configurare le impostazioni relative al sistema.
- **Vassoio di entrata :** È possibile impostare il formato e il tipo di carta per ciascun vassoio e le altre impostazioni relative al vassoio.
- **Suono/Volume :** È possibile impostare il volume dell'audio dei pulsanti, gli allarmi degli avvisi e i suoni che vengono emessi durante le operazioni con il fax.
- **Timbro:** È possibile regolare il timbro sulle stampe.
- **Ora :** Quando si imposta la data e l'ora, le impostazioni verranno utilizzate per inviare/stampare fax/stampe differite, oppure verranno stampate sui rapporti.

### Stampante

È possibile definire le impostazioni relative alla copia, come ad esempio la scurezza, oppure regolare lo sfondo.

- **Generale:** È possibile definire le impostazioni di base per la stampa.
- **Grafica:** È possibile definire la **Risoluzione di stampa** per la stampa.
- **Layout :** È possibile definire le impostazioni relative al layout della carta. Per ulteriori informazioni sulle opzioni, fare riferimento all'impostazione di questa opzione dal dispositivo.
- **PCL:** È possibile definire le impostazioni relative ai font PCL.
- **PostScript :** È possibile definire le impostazioni relative al linguaggio PostScript.
- **PDF :** è possibile configurare le impostazioni relative al PDF.
- **XPS :** è possibile configurare le impostazioni relative al file XPS.
- **Scaricare font e macro :** È possibile scaricare font e macro nel sistema.

### Copia

È possibile definire le impostazioni relative alla copia, come ad esempio la scurezza.

- **Modifica pred.:** È possibile configurare le impostazioni predefinite relative alla copia.

## Fax

È possibile configurare le impostazioni relative al fax, come il numero di fax o i tentativi di ricomposizione del numero.

- **Generale:** È possibile configurare le impostazioni relative al fax.
- **Modifica pred.:** È possibile configurare le impostazioni predefinite relative al fax.
- **Stampa fax ricevuti :** È possibile configurare le impostazioni relative alla stampa dei fax ricevuti.
  - **Stampa fax ricevuti :** consente di definire le impostazioni generali per il fax.
    - **Stampa fronte-retro :** selezionare per stampare i dati dei fax ricevuti su entrambe le facciate della carta.
    - **Riduz. autom. :** consente di ridurre automaticamente una pagina in entrata. Quando viene ricevuto un fax contenente pagine lunghe quanto la carta caricata nel vassoio della carta o più lunghe, il dispositivo può ridurre il formato dell'originale per adattarlo.
  - Se questa funzione non viene attivata, il dispositivo non può adattare l'originale a una pagina. L'originale sarà diviso e stampato nel formato effettivo su due o più pagine.
  - **Ignora formato :** indica la dimensione della riduzione. Il dispositivo riduce il segmento specifico impostato come dimensione rifiuto. Se è stata selezionata Riduz. autom., questa opzione è attiva.
  - **Timbro nome ricezione :** È possibile stampare il nome di ricezione timbro sulle stampe.
- **Inoltra inviati :** È possibile configurare le impostazioni di inoltra fax in modo che l'utente possa inoltrare i fax inviati ad altre destinazioni quali fax, e-mail, cartella di rete, FTP. È possibile anche l'inoltra fax a più destinazioni.
- **Inoltra ricevuti :** È possibile configurare le impostazioni di inoltra fax in modo che l'utente possa inoltrare i fax ricevuti ad altre destinazioni quali fax, e-mail, cartella di rete, FTP. È possibile anche l'inoltra fax a più destinazioni.

### Aggiunta di un'impostazione di inoltra fax

- 1 Da **Embedded Web Service**, selezionare la scheda **Impostazioni** → **Impostazioni apparecchio** → **Fax** → **Inoltra inviati**.
- 2 Inserire le informazioni necessarie.
  - **Generale**
    - **Inoltra inviati :** Attivare l'inoltra fax.
    - **Formato allegato :** Selezionare il formato file per l'allegato fax.
  - **Inoltra fax a e-mail**
    - **Predefinito [da:] Indirizzo :** Inserire l'indirizzo predefinito del mittente.
    - **Oggetto predef. :** Inserire l'oggetto predefinito.

- **Messaggio predef.** : Inserire il messaggio predefinito.

### 3 Elenco di inoltro

Fare clic sul pulsante **Aggiungi**.

- **Inoltra fax a** : selezionare la destinazione a cui inoltrare il fax.
- **Indirizzo** : Inserire l'indirizzo del destinatario. È possibile inserire l'indirizzo dalla rubrica facendo clic su **Caricam. rubrica**. Se si seleziona FTP e SMB per la destinazione, è possibile inserire manualmente le informazioni facendo clic su **Immissione diretta**.

### 4 Fare clic su **Applica**.

#### Eliminazione di un'impostazione di inoltro fax

1 Da **Embedded Web Service**, selezionare la scheda **Impostazioni → Impostazioni apparecchio → Fax → Inoltra inviati**.

2 Selezionare l'impostazione desiderata e fare clic su **Cancella**.

Viene visualizzata una finestra popup.

3 Apparirà un messaggio di conferma; fare clic su **OK**.

L'elenco viene nuovamente caricato e l'impostazione eliminata viene rimossa dall'elenco.

#### Modifica di un'impostazione di inoltro fax

1 Da **Embedded Web Service**, selezionare la scheda **Impostazioni → Impostazioni apparecchio → Fax → Inoltra inviati**.

2 Selezionare l'impostazione che si desidera modificare e fare clic su **Modifica**.

Viene visualizzata una finestra popup.

3 Modifica il valore nel modo desiderato.

4 Fare clic su **Applica**.

#### Aggiunta di un'impostazione di inoltro fax

1 Da **Embedded Web Service**, selezionare la scheda **Impostazioni → Impostazioni apparecchio → Fax → Inoltra ricevuti**.

2 Inserire le informazioni necessarie.

##### - **Generale**

- **Inoltra ricevuti** : Attivare inoltra ricevuti.

- **Formato allegato** : Selezionare il formato file per l'allegato fax.

- **Inoltra e stampa** : Se si desidera inoltrare con la stampa, fare clic sul pulsante **Abilita**.

##### - **Inoltro fax a e-mail**

- **Predefinito [da:] Indirizzo** : Inserire l'indirizzo predefinito del mittente.
- **Oggetto predef.** : Inserire l'oggetto predefinito.
- **Messaggio predef.** : Inserire il messaggio predefinito.

### 3 Elenco di inoltrato

Fare clic sul pulsante **Aggiungi**.

- **Inoltra fax a** : selezionare la destinazione a cui inoltrare il fax.
- **Indirizzo** : Inserire l'indirizzo del destinatario. È possibile inserire l'indirizzo dalla rubrica facendo clic su **Caricam. rubrica**. Se si seleziona FTP e SMB per la destinazione, è possibile inserire manualmente le informazioni facendo clic su **Immissione diretta**. È inoltre possibile inoltrare a PC e fax.

### 4 Fare clic su **Applica**.

#### Eliminazione di un'impostazione di inoltrato fax

- 1 Da **Embedded Web Service**, selezionare la scheda **Impostazioni** → **Impostazioni apparecchio** → **Fax** → **Inoltra fax ricevuti**.
- 2 Selezionare l'impostazione desiderata e fare clic su **Cancella**.  
Viene visualizzata una finestra popup.
- 3 Apparirà un messaggio di conferma; fare clic su **OK**.
- 4 L'elenco viene nuovamente caricato e l'impostazione eliminata viene rimossa dall'elenco.

#### Modifica di un'impostazione di inoltrato fax

- 1 Da **Embedded Web Service**, selezionare la scheda **Impostazioni** → **Impostazioni apparecchio** → **Fax** → **Inoltra fax**.
- 2 Selezionare l'impostazione che si desidera modificare e fare clic su **Modifica**.  
Viene visualizzata una finestra popup.
- 3 Modifica il valore nel modo desiderato.
- 4 Fare clic su **Applica**.

### Scans Email

È possibile definire le impostazioni per la funzione di digitalizzazione su e-mail.



**NOTA:** Se non è stato configurato il server di posta in uscita, fare clic sul link sotto **Server della posta in uscita (SMTP)** e configurare prima il server della posta in uscita.

- **Generale:** consente di definire le impostazioni generali di digitalizzazione su e-mail.
  - **Predefinito [da:] Indirizzo** : immettere l'indirizzo predefinito da visualizzare nel campo Indir mitt.

- **Predefinito [a:] Indirizzo** : immettere l'indirizzo predefinito da visualizzare nel campo Indir dest.
- **Oggetto predef.** : immette l'oggetto predefinito da visualizzare nel campo Oggetto.
- **Messaggio predef.** : immette il messaggio da visualizzare nel campo **Messagg**. Selezionare **Usa messaggio predefinito** su **Digitalizzazione su e-mail** per utilizzare il messaggio predefinito quando si inviano e-mail.
- **Avanzato** : consente di definire le impostazioni avanzate di digitalizzazione su e-mail.
- **Modifica indirizzo [Da]** : stabilisce se consentire o meno agli utenti di modificare il campo Indir mitt.
- **Sostituisci indirizzo [Da]** : stabilisce se consentire agli utenti di sostituire l'indirizzo predefinito [da] con l'indirizzo e-mail dell'utente autenticato, se possibile.
- **Auto-invio** : selezionare se si desidera attivare la funzione di auto-invio automatico, che consiste nell'inviare a se stessi una copia dell'e-mail.
- **Stampa pagina di conferma** : selezionare quando si desidera stampare la pagina di conferma.
- **Modifica pred.**  
È possibile definire le impostazioni della Digitalizzazione su email come **Risoluzione, Colore, Formato, Fronte-retro, Dimensioni originale e Tipo originale**.

## Digitalizza su cartella di rete

È possibile definire le impostazioni per la funzione di digitalizzazione su cartella di rete.

- **Generale**
  - **Generale** : È possibile impostare il **Timeout collegamento server**, ossia il tempo di attesa del sistema prima del timeout della connessione del server. È possibile impostare un valore di tempo compreso nell'intervallo 1-300 secondi. Per consentire operazioni affidabili in reti aziendali congestionate, il valore deve essere maggiore o uguale a 30 secondi.
  - **Digitalizza su cartella di rete** : È possibile impostare **Stampa pagina di conferma**. Selezionare se stampare la pagina di conferma.
- **Modifica pred.**  
È possibile definire le impostazioni della digitalizzazione su cartella di rete come **Risoluzione, Colore, Formato, Fronte-retro, Dimensioni originale, Tipo originale**.

## Digitalizza su FTP

È possibile definire le impostazioni per la funzione di digitalizzazione su FTP.

- **Generale**
  - **Generale** : È possibile impostare il **Timeout collegamento server**, ossia il tempo di attesa del sistema prima del timeout della connessione del server. È possibile impostare un valore di tempo compreso nell'intervallo 1-300 secondi. Per consentire operazioni affidabili in reti aziendali congestionate, il valore deve essere maggiore o uguale a 30 secondi.
  - **Digitalizza su FTP** : È possibile impostare **Stampa pagina di conferma**. Selezionare se stampare la pagina di conferma.
- **Modifica pred.**

È possibile definire le impostazioni della digitalizzazione su cartella di rete come **Risoluzione, Colore, Formato, Fronte-retro, Dimensioni originale** e **Tipo originale**.

## Digitalizza su USB

È possibile definire le impostazioni per la funzione di digitalizzazione su USB.

- **Modifica pred.**

È possibile definire le impostazioni della digitalizzazione su cartella di rete come **Risoluzione, Colore, Formato, Fronte-retro, Dimensioni originale, Tipo originale** e **Sovrascrivi**.

## Digitalizzazione su Fax Server

È possibile definire le impostazioni per la funzione di digitalizzazione su Fax Server.

- **Generale**
  - **Predefinito [da:] Indirizzo** : immettere l'indirizzo predefinito da visualizzare nel campo Indir mitt.
  - **Default [To:] Indirizzo** : immettere l'indirizzo predefinito da visualizzare nel campo Indir dest.
  - **Personalizzazione campi** : Selezionare il campo personalizzato che si desidera. Se si seleziona il **campo [Da:]**, non sarà possibile utilizzare l'**Indirizzo predefinito [Da:]**.
- **Modifica pred.**

È possibile definire le impostazioni della digitalizzazione su cartella di rete come **Risoluzione, Colore, Formato, Fronte-retro, Dimensioni originale, Tipo originale**.

## Sicurezza Digitalizzazione

È possibile configurare le impostazioni di sicurezza relative alla digitalizzazione.

- **Generale**

- **Sicurezza scansione PC** : quando si utilizza la digitalizzazione su PC o Dig. su PC, o la crittografia dei dati di digitalizzazione per il salvataggio.

## **Email e fax**

È possibile definire le impostazioni per la funzione di digitalizzazione su e-mail e fax.

- **Modifica pred.**

È possibile definire le impostazioni della digitalizzazione su cartella di rete come **Impostazioni email- Da;** **Impostazioni email- Oggetto;** **Risoluzione, Colore, Formato, Fronte-retro, Dimensione originali, Tipo originale, Luminosità, Qualità.**

## **Notifica email**

Quando si verifica un errore o quando i materiali di consumo si stanno esaurendo, il dispositivo invia una notifica via e-mail all'amministratore. È possibile selezionare se utilizzare questa funzione o meno. È inoltre possibile selezionare quali avvisi ricevere e quando.

- **Generale**

- **Notifica email** : selezionare per ricevere notifiche via e-mail in caso di avviso.

- **Destinatari e condizioni** : è possibile visualizzare la lista degli avvisi e aggiungere/eliminare/modificare gli avvisi attuali.

### **Aggiunta di un avviso**

- 1** Da **Embedded Web Service**, selezionare la scheda **Impostazioni → Impostazioni apparecchio → Notifica e-mail.**
- 2** Fare clic sul pulsante **Aggiungi** sotto **Destinatari e condizioni.**  
Viene visualizzata una finestra popup.
- 3** Inserire le informazioni di contatto del destinatario sotto **Destinatari.**
- 4** Selezionare da **Notifiche** gli avvisi per i quali si desidera ricevere notifiche.
- 5** Fare clic su **Applica.**



# Scheda Impostazioni di rete

È possibile impostare l'ambiente di rete per utilizzare il dispositivo in rete.

Da **Embedded Web Service**, selezionare la scheda **Impostazioni** → **Impostazioni di rete**.

## Generale

È possibile impostare le informazioni generali sul dispositivo da utilizzare in rete e definire le impostazioni Ethernet.

- **Generale**: consente di definire le impostazioni generali per la rete.
- **Ethernet**: consente di configurare le impostazioni generali Ethernet.

## TCP/IPv4

È possibile definire le impostazioni IPv4.

- **Generale**: consente di definire le impostazioni IPv4 generali.
  - **Protocollo IPv4** : selezionare per attivare il protocollo IPv4.
  - **Assegna un indirizzo IP** : consente di selezionare il metodo di assegnazione di un indirizzo IP.
    - **Manualmente** : consente di immettere manualmente indirizzo IP/subnet mask/indirizzo gateway.
    - **Automaticamente** : indirizzo IP/subnet mask/indirizzo gateway sono assegnati automaticamente dal server BOOTP/DHCP.



**NOTA:** Se si seleziona IP automatico, quando il BOOTP o il DHCP non riesce ad assegnare indirizzo IP/subnet mask/indirizzo gateway dopo 2 minuti, il dispositivo assegna automaticamente un indirizzo IP collegato localmente, corrispondente alla serie di indirizzi 169.254.0.0/16 definiti nello standard RFC 3927.

- **Nome dominio** : consente di configurare le impostazioni del server DNS.
  - **Nome host** : mostra il nome dell'host. È possibile modificare il nome nella scheda **Impostazioni** → **Impostazioni di rete** → **Generale** → **Nome stampante**.
  - **Nome dominio** : immettere il nome di dominio. Possono essere utilizzati fino a 128 caratteri.
  - **Server DNS primario** : immettere l'indirizzo del server DNS che si desidera utilizzare come server principale.
  - **Server DNS secondario** : immettere l'indirizzo del server DNS che si desidera utilizzare come alternativa.
  - **Registrazione DNS dinamico** : selezionare per attivare la registrazione DNS dinamica. Se questa opzione è attivata, il dispositivo registra dinamicamente il nome host e il nome di dominio sui server DNS configurati. Inoltre, se questa opzione è attivata ed è stato selezionato DHCP, le opzioni DHCP FQDN vengono automaticamente disattivate.
- **WINS** : consente di configurare le impostazioni del server WINS.
  - **Protocollo WINS** : selezionare per attivare il server WINS.

- **Server WINS primario** : immettere l'indirizzo del server WINS che si desidera utilizzare come server principale.
- **Server WINS secondario** : immettere l'indirizzo del server WINS che si desidera utilizzare come alternativa.

## TCP/IPv6

È possibile definire le impostazioni IPv6.

- **Generale**: consente di definire le impostazioni IPv6 generali.
  - **Protocollo IPv6** : selezionare per attivare il protocollo IPv6.
  - **Manual Address**: selezionare per immettere il Indirizzo/Prefisso manualmente.
- **Indirizzi IPv6 assegnati** : mostra gli indirizzi IPv6 assegnati.
- **Dynamic Host Configuration Protocol versione 6 (DHCPv6)**
  - **Configurazione DHCPv6** : consente di selezionare il metodo di configurazione DHCPv6.
    - **Usare DHCP come indicato da un router** : DHCPv6 è attivato quando un router indica di utilizzare DHCPv6.
    - **Attiva sempre DHCP** : a prescindere dall'indicazione del router, utilizzare DHCPv6 per acquisire un indirizzo IPv6.
    - **Non usare mai DHCP** : disattiva il DHCPv6.
- **Domain Name System versione 6 (DNSv6)**
  - **Nome host** : mostra il nome di host del dispositivo.
  - **Nome dominio IPv6** : immettere il nome di dominio. Possono essere utilizzati fino a 128 caratteri.
  - **Indirizzo server DNSv6 principale** : immettere l'indirizzo del server DNSv6 che si desidera utilizzare come server principale.
  - **Indirizzo server DNSv6 secondario** : immettere l'indirizzo del server DNSv6 che si desidera utilizzare come alternativa.
  - **Registrazione DNSv6 dinamico** : selezionare per attivare o disattivare la registrazione DNSv6 dinamica.

## Raw TCP/IP, LPR, IPP

È possibile impostare i protocolli TCP/IP, LPR e IPP per la stampa in rete.

- **Stampa Raw TCP/IP**
  - **Protocollo Raw TCP/IP** : selezionare per attivare TCP/IP non elaborato.
  - **Numero porta**: immettere il numero di porta del dispositivo per la stampa TCP/IP grezza. È possibile cambiare questo numero di porta ad ogni cambiamento dell'ambiente di rete.

- **LPR/LPD**
  - **Protocollo LPR/LPD** : selezionare per attivare LPR/LPD.
  - **Numero porta**: immettere il numero di porta del dispositivo per la stampa LPD. È possibile cambiare questo numero di porta ad ogni cambiamento dell'ambiente di rete.
- **Internet Printing Protocol (IPP)**
  - **Protocollo IPP** : selezionare per attivare il protocollo IPP.
  - **Nome stampante**: consente di immettere il nome della stampante.
  - **Percorso di rete** : mostra l'URI della stampante.

## AirPrint

È possibile configurare le impostazioni relative ad **AirPrint**.

- **AirPrint** : Se si desidera utilizzare **AirPrint**, selezionare Abilita.
  - **Nome descrittivo** : mostra il nomignolo utilizzato da **AirPrint**. Il nomignolo sarà visualizzato nella rete Windows al momento della rilevazione di un dispositivo.
  - **Ubicazione**: Inserire la posizione della macchina.
  - **Posizione geografica** : è possibile impostare la posizione geografica.
    - **Latitudine** : inserire la latitudine.
    - **Longitudine** : inserire la longitudine.
- **Impostazioni IPP**
  - **Secure IPP** : collegamento alle impostazioni **Secure IPP**.
  - **Raw TCP/IP, LPR, IPP** : collegamento alle impostazioni **Raw TCP/IP, LPR, IPP**.
- **Info alimentazione** : Consente di controllare le informazioni sui materiali di consumo.

## Google Cloud Print

È possibile configurare le impostazioni relative a **Google Cloud Print**.

- **Registrazione anonima**
  - **Nome stampante**: Inserire il nome della stampante desiderato.
  - **Descrizione stampante** : consente di immettere la descrizione della stampante.
  - **Impostazioni proxy** : è possibile definire il server proxy.
    - **Abilita proxy** : se si desidera utilizzare il server proxy, selezionare Abilita.
    - **Proxy IP** : inserire IP proxy.
    - **Porta**: immettere il numero di porta.
  - **Prova connessione** : permette di testare la connessione al server proxy.
  - **Stato di registrazione** : consente di controllare lo stato di registrazione.

## Telnet

È possibile configurare i protocolli di stampa TCP/IP/IPv6, WINS, LPD e Raw TCP/IP per la stampa in rete.

- **Protocollo Telnet** : se si desidera utilizzare il protocollo Telnet, selezionare Abilita.
  - **Numero porta**: Immettere il numero di porta, da 1 a 65535. L'impostazione predefinita è 23.
  - **ID login** : inserire l'ID al momento della connessione per la stampa con Telnet.
  - **Password** : inserire la password al momento della connessione per la stampa con Telnet.
  - **Conferma password** : immettere nuovamente la password.

## WSD

Se si utilizza Windows Vista® o versioni successive di sistema operativo, è possibile impostare WSD (servizio web per dispositivo) al fine di ricercare il dispositivo sulla rete. È anche possibile stampare dal dispositivo cercato.

- **Protocollo WSD** : selezionare per attivare il protocollo WSD.
- **Numero porta**: mostra il numero della porta.

## SLP

È possibile impostare l'SLP per la ricerca del dispositivo sulla rete.

- **Protocollo SLP**: selezionare per attivare il protocollo SLP.
- **Numero porta**: mostra il numero della porta.
- **Ambito 1~3** : inserire l'ambito di rete da utilizzare; è possibile impostare un massimo di 3 ambiti. Ciascun dispositivo deve sempre trovarsi in uno o più ambiti. Gli ambiti consentono di raggruppare servizi confrontabili rispetto alla risorse di rete in altri sistemi.
- **Tipo messaggio**: selezionare il tipo di messaggio.
- **SLP Multicast TTL** : immettere il valore TTL.
- **Durata registrazione**: immettere la durata della registrazione del servizio al momento della registrazione dei servizi con DA.
- **SLP MTU** : inserire valore MTU(Unità massima di trasmissione).
- **Indirizzo multicast**: mostra l'indirizzo multicast.

## UPNP

Simple Service Discovery Protocol (SSDP) è la base del protocollo di rilevamento in UPnP e fornisce un meccanismo con cui i client di rete possono rilevare servizi di rete. Nelle applicazioni che impiegano SSDP come protocollo di rilevamento, i dispositivi possono essere identificati con un nome descrittivo di SSDP.

- **Protocollo SSDP** : selezionare per attivare il protocollo SSDP.
- **Numero porta**: mostra il numero della porta.

- **SSDP TTL** : immettere il valore di durata (time to live) del pacchetto. Il valore predefinito è 4.
- **Nome descrittivo** : mostra il nomignolo utilizzato da SSDP. Il nomignolo sarà visualizzato nella rete Windows al momento della rilevazione di un dispositivo.

## mDNS

Multicast DNS (mDNS) utilizzato in Bonjour (precedentemente, Rendezvous) da Apple Inc., fornisce funzioni simili a un normale Domain Name System unicast su LAN senza server DNS.

- **Protocollo mDNS** : selezionare per attivare il protocollo mDNS.
- **Numero porta**: mostra il numero di porta utilizzato da mDNS.
- **Nome mDNS** : mostra il nome di istanza utilizzato dai servizi per la registrazione tramite mDNS.
- **Nome descrittivo** : mostra il nomignolo utilizzato da mDNS. Il nomignolo corrisponde all'indirizzo del collegamento utilizzato dal protocollo mDNS ed è visualizzato nella rete Windows quando rileva un dispositivo.

## CIFS (My Files)



**NOTA:** Tutti i file memorizzati in My Files non sono codificati e possono essere utilizzati da tutti gli utenti.

È possibile configurare le impostazioni di digitalizzazione su **My Files**.

- **Server CIF** : Se si desidera utilizzare il server CIF, selezionare per attivarlo.
  - **N. massimo connessioni** : È possibile impostare il numero disponibile di utenti che possono effettuare la connessione.
  - **Anonimo**: se si desidera utilizzare la connessione per tutti, selezionare Consenti la connessione a tutti.
  - **ID login** : inserire l'ID login.
  - **Password** : immettere la password.
  - **Conferma Password** : immettere nuovamente la password.
  - Se si desidera modificare la password, selezionare **Modifica password**.
- **Stato My Files** : è possibile selezionare la dimensione totale e quella disponibile della cartella.

## SNMP

È possibile configurare le impostazioni relative all'**SNMP**.

### SNMPv1/v2

È possibile definire le impostazioni **SNMPv1/v2**.

- **Generale**
  - **Protocollo SNMPv1/v2** : selezionare per attivare il protocollo SNMPv1/v2.

- **Nome comunità :**
  - Aggiunta della comunità **SNMP**
  - a** Da **Embedded Web Service**, selezionare la scheda **Impostazioni** → **Impostazioni di rete** → **SNMP** → **SNMPv1/v2** → **Nome comunità**.
  - b** Fare clic sul pulsante **Aggiungi**.  
Viene visualizzata una finestra popup.
  - c** Inserire le informazioni necessarie.
  - d** Fare clic su **Applica**.
  
  - Eliminazione della comunità **SNMP**
  - a** Da **Embedded Web Service**, selezionare la scheda **Impostazioni** → **Impostazioni di rete** → **SNMP** → **SNMPv1/v2** → **Nome comunità**.
  - b** Selezionare la casella di controllo del(i) nomi(i) da eliminare dall'elenco e fare clic sul pulsante Cancella al di sopra dell'elenco.
  - c** Viene visualizzata una finestra di conferma. Fare clic su **Si**.
  
  - Modifica della comunità **SNMP**
  - a** Da **Embedded Web Service**, selezionare la scheda **Impostazioni** → **Impostazioni di rete** → **SNMP** → **SNMPv1/v2** → **Nome comunità**.
  - b** Selezionare dall'elenco la casella di controllo del nome che si desidera modificare, quindi fare clic sul pulsante Modifica al di sopra dell'elenco.
  - c** Modificare le informazioni necessarie.
  - d** Fare clic su **Applica**.
- **Trap SNMP :**
  - Aggiunta di trap **SNMP**
  - a** Da **Embedded Web Service**, selezionare la scheda **Impostazioni** → **Impostazioni di rete** → **SNMP** → **SNMPv1/v2** → **Trap SNMP**.
  - b** Fare clic sul pulsante **Aggiungi**.  
Viene visualizzata una finestra popup.
  - c** Inserire le informazioni necessarie.
  - d** Fare clic su **Applica**.
  
  - Eliminazione di trap **SNMP**
  - a** Da **Embedded Web Service**, selezionare la scheda **Impostazioni** → **Impostazioni di rete** → **SNMP** → **SNMPv1/v2** → **Trap SNMP**.
  - b** Selezionare la casella di controllo del(i) nomi(i) da eliminare dall'elenco e fare clic sul pulsante Cancella al di sopra dell'elenco.
  - c** Viene visualizzata una finestra di conferma. Fare clic su **Si**.

- Modifica di trap **SNMP**
- a** Da **Embedded Web Service**, selezionare la scheda **Impostazioni → Impostazioni di rete → SNMP → SNMPv1/v2 → Trap SNMP**.
- b** Selezionare dall'elenco la casella di controllo del nome che si desidera modificare, quindi fare clic sul pulsante **Modifica** al di sopra dell'elenco.
- c** Modificare le informazioni necessarie.
- d** Fare clic su **Applica**.

## SNMPv3

È possibile definire le impostazioni SNMPv3.

- **Generale**
  - **Protocollo SNMPv3** : selezionare per attivare il protocollo SNMPv3.
- **Autenticazione**
  - **Nome utente**: selezionare per attivare il protocollo SNMPv3.
  - **Password di autenticazione**: immettere la password da utilizzare per l'autenticazione di lettura-scrittura.
  - **Conferma Password** : immettere nuovamente la password per confermare.
  - **Algoritmo di autenticazione** : selezionare il metodo di autenticazione.
- **Privacy**
  - **Password per la privacy**: immettere la password utilizzata per cifrare la richiesta/risposta SNMPv3.
  - **Conferma Password** : immettere nuovamente la Password privacy per confermare.
  - **Algoritmo di privacy** : mostra l'algoritmo utilizzato per cifrare la richiesta/risposta SNMPv3. È supportato solo l'algoritmo DES, che non può essere cambiato manualmente.

## SNMP/iPrint

- **SNMP/iPrint**
  - **SNMP/iPrint** : Selezionare il sistema operativo.

## Server della posta in uscita (SMTP)

È possibile configurare le impostazioni del server per le e-mail in uscita. Se questa impostazione non è configurata, non è possibile utilizzare la funzione di digitalizzazione sull'e-mail. Le e-mail in uscita verranno inviate attraverso il server SMTP impostato qui.

- **Simple Mail Transfer Protocol (SMTP)**
  - **Server SMTP**: immettere l'indirizzo del server SMTP.
  - **Numero porta**: immettere il numero di porta del server, da 1 a 65535. Il valore predefinito è 25.

- **Informazioni login SMTP**
  - **SMTP richiede l'autenticazione** : selezionare se si desidera impostare l'autenticazione durante l'invio di e-mail in uscita.
  - **ID login** : immettere l'ID di login utilizzato per l'autenticazione. Possono essere utilizzati fino a 64 caratteri.
  - **Password** : immettere la password per l'autenticazione. Possono essere utilizzati fino a 64 caratteri.
  - **Conferma Password** : immettere nuovamente la Password privacy per confermare.
- **Autenticazione POP3**
  - **L'SMTP richiede il POP3 prima dell'autenticazione SMTP** : è possibile impostare la richiesta di autenticazione POP3 prima dell'autenticazione del client SMTP. Se si attiva questa opzione, il server SMTP richiede prima POP3. Selezionare per attivare questa opzione.
  - **Server POP3** : immettere l'indirizzo del server POP3.
  - **Numero porta**: immettere il numero di porta del server, da 1 a 65535. Il valore predefinito è 110.
  - **ID login** : immettere l'ID di login utilizzato per POP3. Possono essere utilizzati fino a 64 caratteri.
  - **Password** : immettere la password per l'autenticazione. Possono essere utilizzati fino a 64 caratteri.
  - **Conferma Password** : immettere nuovamente la Password privacy per confermare.
- **Avanzata**
  - **Connessione e-mail protetta con SSL/TLS** : selezionare per attivare questa opzione se il server SMTP supporta SSL/TLS. Quando si invia un'e-mail dal dispositivo, essa verrà criptata. TLS/SSL crea un canale protetto tra il dispositivo e il server SMTP.
  - **Timeout collegamento server SMTP**: è possibile impostare il tempo di attesa del sistema prima del timeout della connessione del server SMTP. È possibile impostare un valore di tempo compreso nell'intervallo 30-120 secondi. Per consentire operazioni affidabili in reti aziendali congestionate, il valore deve essere maggiore o uguale a 30 secondi. L'impostazione predefinita è 30 secondi.
  - **Predefinito [da:] Indirizzo** : immettere l'indirizzo predefinito da visualizzare nel campo Indir mitt.
  - **Dimensione massima messaggio** : è possibile impostare la dimensione massima per i messaggi. Se il documento digitalizzato supera la dimensione specificata per il messaggio, il documento verrà suddiviso in più messaggi.
- **Test configurazione SMTP**
  - **Test**: fare clic per verificare se il server funziona correttamente.



## HTTP

È possibile consentire o impedire agli utenti di accedere a **Embedded Web Service**.

- **Protocollo HTTP** : selezionare per consentire all'utente di accedere a SyncThru™ Web Service.
- **Numero porta**: mostra il numero della porta del server.

## Proxy

È possibile definire le impostazioni del proxy ed abilitare l'autenticazione per connettersi al server delle licenze attraverso il server proxy. Tali impostazioni del proxy sono fornite normalmente solo se l'amministratore desidera aggiornare una licenza applicativa XOA online attraverso il server proxy.

- **Impostazioni del proxy**
  - **Usa proxy** : selezionare per attivare le impostazioni del proxy.
  - **Indirizzo server proxy HTTP**: inserire l'indirizzo HTTP del server proxy da usare.
  - **Numero porta server proxy HTTP** : inserire il numero porta HTTP del server proxy da usare.
- **Impostazioni di autenticazione del proxy**
  - **Attiva**: selezionare per attivare l'autenticazione del server proxy.
  - **ID utente**: inserire l'ID utente per l'autenticazione del server proxy.
  - **Password** : inserire la password per l'autenticazione del server proxy.

## Wireless (solo Dell B2375dfw Mono MFP)

È possibile definire le impostazioni Wireless e WiFi.

### Errore rete

- **Generale**
  - **Wireless** : selezionare per attivare il wireless.
- **Impostazioni wireless**
  - **Impostazioni wireless semplificate** : è possibile utilizzare **Impostazioni wireless semplificate**.
    - a Premere **Procedura guidata** .
    - b Selezionare il **Nome di rete (SSID)** desiderato.
    - c Fare clic su **Next**.
    - d Viene mostrata la conferma di configurazione wireless, cliccare su **Applica**.
- **impostazioni avanzate** : è possibile definire le impostazioni avanzate cliccando su **Personalizza**.
  - **Risparmio energia** : selezionare attivazione/spengimento.
  - **SSID** : Selezionare l'elenco a tendina **Cerca elenco** o **Immettere nuovo SSID**.
  - **Modalità operativa**: È possibile scegliere la modalità operativa.

- **Canale Ad-hoc** : Se si seleziona la modalità operativa **Ad-hoc**, scegliere il canale Ad-hoc.
- **Stato connessione**
  - **Stato collegamento**: consente di controllare lo stato di collegamento.

### Wi-Fi Direct™

- **Wi-Fi Direct™**
  - **Wi-Fi Direct™** : selezionare attivazione/disattivazione Wi-Fi.
  - **Nome dispositivo**: immettere il nome del dispositivo.
  - **Indirizzo IP** : inserire l'indirizzo IP.
  - **Proprietario gruppo**: consente di attivare il proprietario del gruppo.
  - **Chiave di rete**: immettere la chiave di rete.
    - Se si desidera nascondere la chiave di rete, selezionare **Nascondi chiave di rete**.
- **Stato Wi-Fi Direct™**
  - Mostra lo stato Wi-Fi (**Ruolo attuale, SSID attuale, Stato attuale**).

## Impostazioni soluzione

Consente di configurare le impostazioni relative alla soluzione. Prima di utilizzare questa funzione, è necessario attivarla nella Gestione applicazioni. Vedere . "[Gestione applicazioni](#)"

### Accesso Google Drive

- **Generale**
  - **Invia rapp conf** : consente alla stampante di digitalizzare automaticamente il report di conferma.
  - **Nome prefisso del file** : è possibile impostare il nome prefisso.
  - **consente agli utenti di inserire un nome file** : consente agli utenti di attivare o disattivare il nome file.
- **Modifica pred.**
  - **Digitalizza su Google Drive** : consente di impostare **Risoluzione, Colore, Formato, Fronte-retro, Dimensioni originale, Tipo originali, Sovrascrivi e Crea cartella**.
  - **Stampa da Google Drive** : consente di impostare **Numero di copie, Adattamento automatico, Fronte-retro e Fascicolazione**.
- **Elenco utenti con accesso automatico**

Consente di controllare e cancellare gli elenchi di accesso automatico.

## My Calender

- **Modifica pred.**
  - **Intervallo di stampa** : consente di impostare l'intervallo di stampa.
  - **Numero di copie**: consente di impostare il **numero di copie**.
  - **Vassoio** : consente di impostare il **vassoio**.
- **Elenco utenti con accesso automatico**
  - Consente di controllare e cancellare gli elenchi di accesso automatico.

## Digitalizza su SharePoint Online

- **Generale**
  - **Invia rapp conf** : consente alla stampante di stampare e digitalizzare automaticamente il report di conferma.
  - **Nome prefisso del file** : consente di impostare il nome prefisso.
  - **consente agli utenti di inserire un nome file** : consente agli utenti di attivare o disattivare il nome file.
  - **Elenco digitalizza su SharePoint Online**: consente di effettuare operazioni come **Aggiungi, Cancella, Modifica** la lista. Inserire un **URL** sull'elenco **Aggiungi**.
- **Modifica pred.**
  - **Digitalizza su SharePoint Online** : consente di impostare **Risoluzione, Colore, Formato, Fronte-retro, Dimensioni originale, Tipo originali, Sovrascrivi** e **Crea cartella**.
- **Elenco utenti con accesso automatico**
  - Consente di controllare e cancellare gli elenchi di accesso automatico.

## My Forms

- **Modifica pred.**
  - **Digitalizza su My Forms** : consente di impostare **Risoluzione, Colore, Formato, Fronte-retro, Dimensioni originale, Tipo originali** e **Sovrascrivi**.
  - **Stampa My Forms** : consente di impostare **Numero di copie, Adattamento automatico** e **Fronte-retro**.
- **Segnalibro** : consente di aggiungere, elimina o modificare i segnalibri.

## Aggiunta di un Segnalibro



**NOTA:** Per gestire il segnalibro è necessario eseguire il login come amministratore. Vedere : "[Accesso a Servizio Web incorporato](#)"

- 1 Da **Embedded Web Service**, selezionare la scheda **Impostazioni** → **My Forms** → **Segnalibro**.
- 2 Fare clic sul pulsante **Aggiungi** sopra l'elenco.  
Viene visualizzata una finestra popup.

- 3 Selezionare il tipo da aggiungere. Se si seleziona **Aggiungi cartella**, inserire il **Nome cartella**.  
Se si seleziona **Aggiungi segnalibro**, andare al punto successivo.
- 4 Selezionare il **Tipo** di segnalibro da aggiungere.
  - **My Files**
    - **Nome segnalibro** : inserire il nome del segnalibro desiderato.
    - **Percorso My Files** : inserire il percorso di salvataggio dei file.
  - **Cartella di rete**
    - **Nome segnalibro** : inserire il nome del segnalibro desiderato.
    - **URL** : inserire l'URL.
    - **Porta server** : inserire la porta server.
    - **Dominio** : immettere il nome di dominio.
  - **FTP**
    - **Nome segnalibro** : inserire il nome del segnalibro desiderato.
    - **URL** : inserire l'URL.
    - **Porta server** : inserire la porta server.
- 5 Fare clic su **Applica**.

### Cancellazione di un segnalibro



**NOTA:** Per gestire il segnalibro è necessario eseguire il login come amministratore.  
Vedere . "[Accesso a Servizio Web incorporato](#)"

- 1 Da **Embedded Web Service**, selezionare la scheda **Impostazioni** → **My Forms** → **Segnalibro**.
- 2 Selezionare la casella o le caselle di controllo della voce da eliminare dall'elenco e fare clic sul pulsante **Cancella** al di sopra dell'elenco.
- 3 Quando appare un messaggio di conferma, fare clic su **OK**.

### Modifica di un segnalibro



**NOTA:** Per gestire il segnalibro è necessario eseguire il login come amministratore.  
Vedere . "[Accesso a Servizio Web incorporato](#)"

- 1 Da **Embedded Web Service**, selezionare la scheda **Impostazioni** → **My Forms** → **Segnalibro**.
- 2 Fare clic sul pulsante **Modifica** sopra l'elenco.  
Viene visualizzata una finestra popup.
- 3 Modifica il valore nel modo desiderato.
- 4 Fare clic su **Applica**.

## Ricerca di un segnalibro

 **NOTA:** Per gestire il segnalibro è necessario eseguire il login come amministratore. Vedere : "[Accesso a Servizio Web incorporato](#)"

- 1 Da **Embedded Web Service**, selezionare la scheda **Impostazioni** → **My Forms** → **Segnalibro**.
  - 2 Immettere la parola chiave relativa alla ricerca e, dal menu a discesa, selezionare la categoria per restringere la ricerca.
  - 3 Fare clic sul pulsante **Cerca** ().
- Il risultato della ricerca viene visualizzato nell'elenco.

## My Files

 **NOTA:** Tutti i file memorizzati in My Files non sono codificati e possono essere utilizzati da tutti gli utenti.

- **Modifica pred.**
  - **Digitalizza su My Files** : consente di impostare **Risoluzione, Colore, Formato, Fronte-retro, Dimensioni originale, Tipo originali** e **Sovrascrivi**.
  - **Stampa da My Files** : consente di impostare **Numero di copie, Adattamento automatico** e **Fronte-retro**.

## Scheda Sicurezza

Nella scheda Sicurezza sono comprese le opzioni Sicurezza sistema, Sicurezza di rete, Controllo accesso utenti e Registro di sistema. Non è possibile accedere a questa scheda se non si accede come amministratore.

### Sicurezza sistema

Da **Embedded Web Service**, selezionare la scheda **Sicurezza** → **Sicurezza sistema**.

#### Amministratore del sistema

Da **Embedded Web Service**, selezionare la scheda **Sicurezza** → **Sicurezza sistema** → **Amministratore del sistema**.

Immettere le informazioni relative all'amministratore del sistema.

#### Gestione caratteristiche

Da **Embedded Web Service**, selezionare la scheda **Sicurezza** → **Sicurezza sistema** → **Gestione caratteristiche**.

Consente di attivare/disattivare le funzioni di rete. Selezionare le funzioni da attivare e fare clic su **Applica**.

 **NOTA:** Se si desidera una connessione attraverso **Secure HTTP** (HTTPS), attivare sia HTTP che HTTPS.

## Nascondere informazioni

Consente di attivare/disattivare la funzione Nascondere informazioni. Selezionare le funzioni da attivare e fare clic su **Applica**.

- **Nascondi impostazione livello**
  - **Mostra tutte le informazioni:** Se si seleziona questo pulsante, vengono mostrate tutte le informazioni.
  - **Mostra solo informazioni dell'utente:** Se si seleziona questo pulsante, vengono mostrate solo le informazioni dell'utente.

## Riavvia dispositivo

Da **Embedded Web Service**, selezionare la scheda **Sicurezza** → **Sicurezza sistema** → **Riavvia dispositivo**.

È possibile riavviare il dispositivo. Fare clic sul pulsante **Riavvia ora** per riavviare.



**NOTA:** Riavviando il dispositivo, tutti i lavori in corso verranno eliminati. Chiudere i lavori prima di riavviare il dispositivo.

## Sicurezza di rete

Da **Embedded Web Service**, selezionare la scheda **Sicurezza** → **Sicurezza di rete**.

### Certificato digitale

È possibile gestire certificati digitali. Un certificato digitale è un certificato elettronico che verifica l'associazione sicura tra i nodi di comunicazione. È necessario aggiungere il certificato per la comunicazione SSL.



- È possibile visualizzare tutti i certificati in dettaglio facendo clic sul pulsante **Espandi tutto**; per chiuderli, fare clic sul pulsante **Comprimi tutto**.
- Per avere una comunicazione sicura tra **Embedded Web Service** e il dispositivo, aggiungere prima un certificato e attivare **Secure HTTP** per utilizzare il dispositivo in un ambiente sicuro e protetto.

### Aggiunta di un certificato

- 1 Da **Embedded Web Service**, selezionare la scheda **Sicurezza** → **Sicurezza di rete** → **Certificato digitale**.
- 2 Fare clic sul pulsante **Aggiungi**.  
Viene visualizzata una finestra popup.
- 3 Scegliere uno dei seguenti metodi di installazione e aggiungere un certificato.
  - **Crea certificato autofirmato per il dispositivo**
    - a Da **Installa/crea certificato dispositivo o CSR**, selezionare **Crea certificato autofirmato per il dispositivo** e fare clic su **Avanti**.
    - b Fare riferimento alla sezione relativa alla creazione di un nuovo certificato e immettere i valori necessari.

- c Fare clic su **Avanti** e controllare le informazioni, quindi fare clic su Chiudi.
  - d Selezionare il certificato creato nell'elenco.
- **Installa certificato dispositivo firmato CA**
    - a Da **Installa/crea certificato dispositivo o CSR**, selezionare **Installa certificato dispositivo firmato CA** e fare clic su **Avanti**.
    - b Immettere **Nomignolo**, **Password private** e **Conferma password**.
    - c Selezionare il certificato firmato CA utilizzando il pulsante **Sfoggia**.
    - d Fare clic su **Avanti** e controllare le informazioni.
    - e Controllare il certificato creato nella lista.
  - **Crea richiesta di firma del certificato (CSR)**
    - a Da **Installa/crea certificato dispositivo o CSR**, selezionare **Crea richiesta di firma del certificato (CSR)** e fare clic su **Avanti**.
    - b Fare riferimento alla sezione relativa alla creazione di un nuovo certificato e immettere i valori necessari.
    - c Copiare le informazioni relative alla Richiesta di firma del certificato e acquisire il certificato dal server di certificazione.
      - **Come acquisire il certificato dal server di certificazione:**
        1. Aprire un browser web nel server di certificazione e collegarsi a **http://certification server's IP address/certsrv/**.
        2. Selezionare **request a certificate**.
        3. Selezionare **advanced certificate request**.
        4. Selezionare **submit a certificate request by using a base-64-encoded CMC or PKC ...**.
        5. Incollare la **Certificate Signing Request information saved request** copiata e selezionare **submit**.
        6. Acquisire il certificato da **download certificate**.
    - d Individuare e caricare il certificato acquisito utilizzando il pulsante **Sfoggia** e il pulsante **Carica certificato**.
  - **Eliminazione di un certificato**
    - a Da **Embedded Web Service**, selezionare la scheda **Sicurezza** → **Sicurezza di rete** → **Certificato digitale**.
    - b Selezionare la casella di controllo del(i) certificato(i) da eliminare dall'elenco e fare clic sul pulsante **Cancella** al di sopra dell'elenco.
    - c L'elenco viene nuovamente caricato e il certificato eliminato viene rimosso dall'elenco.

- **Modifica di un certificato**
- a Da **Embedded Web Service**, selezionare la scheda **Sicurezza** → **Sicurezza di rete** → **Certificato digitale**.
- b Selezionare la casella di controllo del certificato da modificare nell'elenco e fare clic sul pulsante **Modifica** al di sopra dell'elenco.  
Viene visualizzata una finestra popup.
- c Modificare le informazioni necessarie.
- d Fare clic su **Applica**.

## Connessione sicura

È possibile configurare la connessione sicura.



**NOTA:** Per impostare una connessione sicura, è necessario un certificato digitale.

## SNMPv3

Vedere "[SNMPv3](#)".

## Sicurezza IP

È possibile abilitare o disattivare la connessione **IPSec**. Inoltre, è possibile verificare lo stato **IPSec**.

## Filtro IP/MAC

È possibile impostare le opzioni di filtraggio per gli indirizzi IP e MAC. Se l'amministratore non aggiunge una regola di filtro per gli indirizzi IPv4, IPv6 e MAC, non verrà filtrato nulla. Se l'amministratore ha aggiunto una regola di filtro, agli indirizzi IPv4, IPv6 e MAC immessi verrà applicato il filtro.

## Filtro IPv4

È possibile attivare/disattivare il filtraggio IPv4, nonché gestire le regole di filtraggio.

## Filtraggio IPv6

È possibile attivare/disattivare il filtraggio IPv6, nonché gestire le regole di filtraggio.

## Filtraggio MAC

È possibile attivare/disattivare il filtraggio Mac, nonché gestire le regole di filtraggio.

## 802.1x

È possibile attivare/disattivare la sicurezza 802.1x. Vedere "[802.1x](#)".

## Server autenticazione esterno

Impostare i server per l'autenticazione.



## Server Kerberos

È possibile definire le impostazioni del server Kerberos.

### Aggiunta di un server Kerberos

- 1 Da **Embedded Web Service**, selezionare la scheda **Sicurezza** → **Sicurezza di rete** → **Server autenticazione esterno** → **Server Kerberos**.
- 2 Fare clic sul pulsante **Aggiungi**.  
Viene visualizzata una finestra popup.
- 3 Inserire le informazioni necessarie.
  - **Informazioni necessarie**
    - **Area autenticazione** : immettere l'area di autenticazione predefinita.
    - **Indirizzo server**: immettere l'indirizzo del server predefinito.
    - **Numero porta**: immettere il numero della porta predefinita. Il valore predefinito è 88.
    - **Rendi server predefinito**: selezionare per impostare il server come server predefinito.
  - **Ulteriori informazioni**
    - **Server di backup** : immettere l'indirizzo del server di backup.
    - **Numero porta**: immettere il numero della porta di backup. Il valore predefinito è 88.
- 4 Fare clic su **Applica**.

### Eliminazione di un server Kerberos

- 1 Da **Embedded Web Service**, selezionare la scheda **Sicurezza** → **Sicurezza di rete** → **Server autenticazione esterno** → **Server Kerberos**.
- 2 Dall'elenco di server Kerberos, selezionare il(i) server da eliminare.
- 3 Fare clic sul pulsante **Cancella**.
- 4 Apparirà un messaggio di conferma; fare clic su **Sì**.

### Modifica di un server Kerberos

- 1 Da **Embedded Web Service**, selezionare la scheda **Sicurezza** → **Sicurezza di rete** → **Server autenticazione esterno** → **Server Kerberos**.
- 2 Dall'elenco di server Kerberos, selezionare il(i) server da modificare.  
Viene visualizzata una finestra popup.
- 3 Modificare le informazioni necessarie.
- 4 Fare clic su **Applica**.

### Test di un server Kerberos

- 1 Da **Embedded Web Service**, selezionare la scheda **Sicurezza** → **Sicurezza di rete** → **Server autenticazione esterno** → **Server Kerberos**.

2 Dall'elenco di server Kerberos, selezionare il(i) server da testare.



**NOTA:** È necessario selezionare il server da testare nell'elenco di server che sono stati aggiunti attraverso la funzione di aggiunta server.

3 Fare clic sul pulsante **Test**.

## Server SMB

È possibile definire le impostazioni del server SMB.

### Aggiunta di un server SMB

1 Da **Embedded Web Service**, selezionare la scheda **Sicurezza** → **Sicurezza di rete** → **Server autenticazione esterno** → **Server SMB**.

2 Fare clic sul pulsante **Aggiungi**.

Viene visualizzata una finestra popup.

3 Inserire le informazioni necessarie.

- **Informazioni necessarie**

- **Dominio:** immettere il nome del dominio da utilizzare per l'accesso. È possibile immettere fino a 128 caratteri. È possibile utilizzare solo set di caratteri ASCII 32-35, 37-63, 65-123 o 125.

- **Indirizzo server:** immettere il server predefinito.

- **Numero porta:** immettere il numero di porta predefinita, da 1 a 65535. Il valore predefinito è 445.

- Il numero di porta standard per SMB su NetBIOS è 139.

- Il numero di porta standard per SMB su TCPIP diretto è 445.

- **Rendi server predefinito** : selezionare per rendere il server un server predefinito.

- **Ulteriori informazioni**

- **Server di backup** : immettere il server di backup.

- **Numero porta:** immettere il numero di porta di backup, da 1 a 65535. Il valore predefinito è 445.

4 Fare clic su **Applica**.

### Eliminazione di un server SMB

1 Da **Embedded Web Service**, selezionare la scheda **Sicurezza** → **Sicurezza di rete** → **Server autenticazione esterno** → **Server SMB**.

2 Dall'elenco di server SMB, selezionare il(i) server da eliminare.

3 Fare clic sul pulsante **Cancella**.

4 Apparirà un messaggio di conferma; fare clic su **Sì**.

## Modifica di un server SMB

- 1 Da **Embedded Web Service**, selezionare la scheda **Sicurezza** → **Sicurezza di rete** → **Server autenticazione esterno** → **Server SMB**.
- 2 Selezionare dall'elenco dei server SMB il/i server da modificare, quindi fare clic su **Modifica**.  
Viene visualizzata una finestra popup.
- 3 Modificare le informazioni necessarie.
- 4 Fare clic su **Applica**.

## Test di un server SMB

- 1 Da **Embedded Web Service**, selezionare la scheda **Sicurezza** → **Sicurezza di rete** → **Server autenticazione esterno** → **Server SMB**.
  - 2 Dall'elenco di server SMB, selezionare il(i) server da testare.
-  **NOTA:** È necessario selezionare il server da testare nell'elenco di server che sono stati aggiunti attraverso la funzione di aggiunta server.
- 3 Fare clic sul pulsante **Test**.

## Server LDAP

È possibile configurare le impostazioni del server LDAP.

## Aggiunta di un server LDAP

- 1 Da **Embedded Web Service**, selezionare la scheda **Sicurezza** → **Sicurezza di rete** → **Server autenticazione esterno** → **Server LDAP**.
- 2 Fare clic sul pulsante **Aggiungi**.  
Viene visualizzata una finestra popup.
- 3 Inserire le informazioni necessarie.
  - **Server LDAP**
    - **Server LDAP** : immettere l'indirizzo del server.
    - **Numero porta**: immettere il numero di porta del server, da 1 a 65535. Il valore predefinito è 389.
    - **Fai corrispondere l'ID di registrazione utente al seguente attributo LDAP** : selezionare l'attributo.
  - **Ricerca utente LDAP**
    - **Cerca directory principale** : immettere la directory di ricerca principale, che corrisponde al livello di ricerca superiore della struttura di directory LDAP. Possono essere utilizzati fino a 64 caratteri.
    - **Metodi di autenticazione** : selezionare il metodo di autenticazione per accedere al server LDAP durante la ricerca nella rubrica.
      - **Anonimo** : selezionare per consentire agli utenti l'accesso senza login.

- **Semplice** : selezionare per impostare la password per il login. Selezionando Semplice, inserire le seguenti informazioni.

- **Nome login**: Possono essere utilizzati fino a 64 caratteri.
  - **Password** : Possono essere utilizzati fino a 64 caratteri.
  - **Conferma password**: immettere nuovamente la password per confermare.
  - **Aggiungi radice a DN base**: consente di selezionare l'attivazione o la disattivazione dell'aggiunta della directory principale al DN base.
- **N. max di ricerche**: è possibile impostare il numero massimo di risultati restituiti durante la ricerca nella rubrica LDAP.
  - **Timeout ricerca** : è possibile impostare il timeout ricerca massimo per la ricerca della rubrica LDAP.
  - **Riferimento LDAP**: stabilisce se attivare o meno Riferimento **LDAP**. Se questa opzione è **Attivato**, il client LDAP cercherà nel server di riferimento nel caso in cui il server LDAP non disponga di dati per rispondere all'interrogazione e disponga di un server di riferimento.
  - **Cerca per** : selezionare la categoria da utilizzare per la ricerca.
  - **LDAP** : selezionare per attivare gli LDAP.

4 Fare clic su **Applica**.

#### Eliminazione di un server LDAP

- 1 Da **Embedded Web Service**, selezionare la scheda **Sicurezza** → **Sicurezza di rete** → **Server autenticazione esterno** → **Server LDAP**.
- 2 Dall'elenco di server LDAP, selezionare il(i) server da eliminare.
- 3 Fare clic sul pulsante **Cancella**.
- 4 Apparirà un messaggio di conferma; fare clic su **Sì**.

#### Modifica di un server LDAP

- 1 Da **Embedded Web Service**, selezionare la scheda **Sicurezza** → **Sicurezza di rete** → **Server autenticazione esterno** → **Server LDAP**.
- 2 Selezionare dall'elenco dei server LDAP il/i server da modificare, quindi fare clic su **Modifica**.  
Viene visualizzata una finestra popup.
- 3 Modificare le informazioni necessarie.
- 4 Fare clic su **Applica**.

#### Test di un server LDAP

- 1 Da **Embedded Web Service**, selezionare la scheda **Sicurezza** → **Sicurezza di rete** → **Server autenticazione esterno** → **Server LDAP**.
- 2 Dall'elenco di server LDAP, selezionare il(i) server da testare.
- 3 Fare clic sul pulsante **Test**.

## 802.1x

È possibile attivare l'autenticazione 802.1x, che è basata sulla porta. Se questa autenticazione viene attivata, al dispositivo non è consentito accedere attraverso il lato protetto della rete finché non viene autorizzato. Usare questa funzione per proteggere la propria rete.

### Sicurezza 802.1x

- **Sicurezza 802.1x** : selezionare per attivare questa funzione.
- **Algoritmo di autenticazione** : selezionare l'algoritmo di autenticazione da utilizzare.
  - **EAP-MD5** : offre la protezione minima. La funzione hash MD5 è vulnerabile agli attacchi a dizionario e non supporta la generazione di chiavi.
  - **PEAPv0/EAP-MS-CHAPv2** : consigliata solo per gli utenti che intendono usare client e server per desktop Microsoft. Funzione scongiata per gli altri utenti.
  - **EAP-MS-CHAPv2** : MS-CHAPv2 fornisce l'autenticazione a due vie tra peer combinando un messaggio peer Challenge con il pacchetto di risposta e un messaggio autenticatore di Risposta sul pacchetto Success.
  - **TLS** : questo viene utilizzato per fornire una comunicazione protetta in Internet tra un client e un server.
- **Credenziali** : immettere **Nome utente**, **Password** e **Conferma password** da usare per l'autenticazione.
- **Validazione server**: selezionare/deselezionare il certificato da usare per la convalida. Questa opzione viene visualizzata quando si seleziona **PEAPv0/EAP-MS-CHAPv2** o **TLS**.

## Controllo accesso utenti

È possibile impedire agli utenti di accedere al dispositivo o all'applicazione. È inoltre possibile dare all'utente un permesso specifico per utilizzare solo determinate funzioni del dispositivo. Ad esempio, è possibile consentire all'utente A di utilizzare solo la funzioni di stampa. In questo caso, all'utente A non sarà consentito eseguire le operazioni di digitalizzazione, copia o invio di fax con il dispositivo.

### Autenticazione (Attivazione del controllo accesso)

Da **Embedded Web Service**, selezionare la scheda **Sicurezza** → **Controllo accesso utenti** → **Autenticazione**.

È possibile selezionare il metodo di autenticazione dell'utente. Selezionare una modalità e fare clic sul pulsante **Opzioni**.

- **Modalità**
  - **Autenticazione di base**: attiva l'autenticazione di base. Gli utenti devono eseguire il login quando selezionano le opzioni disponibili solo per gli amministratori. In questa guida, tali opzioni sono contrassegnate da una "a" o da "(solo amministratore)".

- **Autenticazione dispositivo** : consente di attivare l'autenticazione del dispositivo. L'autenticazione del dispositivo richiede all'utente di eseguire il login prima di poter utilizzare il dispositivo. Gli utenti non possono utilizzare le applicazioni senza eseguire il login. Premere il pulsante **Modif applicazione** e selezionare le applicazioni per le quali attivare/disattivare l'autenticazione.
- **Autenticazione applicazione** : consente di attivare l'autenticazione dell'applicazione. L'amministratore può scegliere le applicazioni per utilizzare le quali l'utente deve eseguire il login. Gli utenti non possono utilizzare le applicazioni selezionate senza eseguire il login. Premere il pulsante **Modif applicazione** e selezionare le applicazioni per le quali attivare/disattivare l'autenticazione.
- **Stato applicazione**
  - **Modif applicazione** : seleziona la funzione/applicazione per cui si desidera attivare/disattivare l'autenticazione. Questa opzione non è disponibile per Autenticazione dispositivo e Autenticazione applicazione.
- **Metodo AA** : selezionare dall'elenco il metodo di autenticazione.
  - Pulsante **Opzioni**
  - **Identificazione accesso** : selezionare le opzioni per il login.
  - **Periodo scadenza password** : selezionare se impostare un periodo di scadenza per la password.
  - **Criterio password** : selezionare il criterio per la definizione della password. Se si attiva l'opzione **Applica password complessa**, la password deve essere almeno di 8 caratteri e costituita da una combinazione di lettere, numeri e caratteri speciali (ad eccezione di <, >, ", \). Se si seleziona **Autenticazione remota**,
- **Limitazione accesso** : seleziona cosa fare quando gli utenti non riescono ripetutamente a eseguire il login. Selezionare **Abilita** per attivare questa funzione.
- **Crit disconn** : seleziona quando disconnettere gli utenti.
  - **Forza disconnessione** : per disconnettere automaticamente gli utenti una volta completato un lavoro.
  - **Ness disc** : consente agli utenti di disconnettersi manualmente.
  - **Promem disconn** : per mostrare agli utenti un messaggio di richiesta di disconnessione una volta completato un lavoro.
- **Ora disconn**: seleziona il momento della disconnessione automatica. Quando non ci sono lavori in corso, oppure non sono stati inviati dati per l'ora selezionata, il sistema esegue automaticamente il logout.

## Profilo utente

È possibile memorizzare le informazioni dell'utente sul disco rigido del dispositivo. È possibile utilizzare questa funzione per gestire gli utenti che utilizzano il dispositivo. È inoltre possibile raggruppare gli utenti e gestirli come gruppo. È possibile aggiungere fino a 20 voci. Agli utenti identificati da ID utente e password è consentito modificare le loro password. Essi possono visualizzare tutte le informazioni relative al loro profilo. Per quanto riguarda il ruolo, gli utenti possono visualizzare solo il ruolo al quale appartengono, ma non i relativi permessi.

## Aggiunta di un profilo di utente

- 1 Da **Embedded Web Service**, selezionare la scheda **Sicurezza** → **Controllo accesso utenti** → **Profilo utente**.
- 2 Fare clic sul pulsante **Aggiungi**.  
Viene visualizzata una finestra popup.
- 3 Inserire le informazioni necessarie.  
 **NOTA:** Se si inserisce l'utente in un gruppo che ha diritti di amministratore, l'utente avrà quegli stessi diritti.
- 4 Fare clic su **Applica**.

## Eliminazione di un profilo di utente

- 1 Da **Embedded Web Service**, selezionare la scheda **Sicurezza** → **Controllo accesso utenti** → **Profilo utente** → **Individuale** .
- 2 Selezionare la casella di controllo del ruolo da eliminare dall'elenco e fare clic sul pulsante **Cancella** al di sopra dell'elenco.  
 **NOTA:** Deve esserci almeno una persona o un gruppo con diritti di amministratore; non è possibile eliminare tale persona o gruppo.
- 3 Quando viene visualizzata la finestra di conferma, fare clic su **OK**.  
L'elenco viene ricaricato e il profilo eliminato viene rimosso dall'elenco.

## Modifica di un profilo di utente

- 1 Da **Embedded Web Service**, selezionare la scheda **Sicurezza** → **Controllo accesso utenti** → **Profilo utente** → **Individuale** .
- 2 Selezionare la casella di controllo del ruolo da modificare nell'elenco e fare clic sul pulsante **Modifica** al di sopra dell'elenco.  
Viene visualizzata una finestra popup.
- 3 Modificare le informazioni necessarie.
- 4 Fare clic su **Applica**.

## Registro di sistema

È possibile conservare i registri di eventi che si sono verificati nel dispositivo. L'amministratore può registrare e gestire le informazioni sull'utilizzo del dispositivo tenendo aggiornati i file di registro del sistema. I file di registro del sistema vengono memorizzati sul disco rigido del dispositivo; una volta pieno, verranno cancellati i dati più vecchi. Esportare e salvare i dati di audit importanti separatamente usando la funzione di esportazione.

### Configurazione registro

È possibile attivare o disattivare i registri di eventi. È inoltre possibile eseguire il backup dei registri di eventi per periodi e trasferirli a un server di deposito.

- **Configurazione registro**
  - **Registro lavori** : selezionare per conservare i registri dei lavori.
  - **Registro operazione** : selezionare per conservare i registri di utilizzo, ad esempio relativi all'avvio del sistema.
  - **Reg eventi sicur** : selezionare per conservare i registri degli eventi legati alla sicurezza (autenticazione dell'utente, visualizzazione/eliminazione di dati di registro).
- **Backup registro**
  - **Backup registro** : selezionare per eseguire il backup dei registri di eventi.
  - **Pianificazione** : selezionare il periodo di cui eseguire il backup.
  - **Ora** : selezionare il periodo di tempo di cui eseguire il backup.
  - **Protocollo**: selezionare il server in cui memorizzare i file di backup.
  - **Indirizzo server**: immettere l'indirizzo del server.
  - **Porta server** : immettere il numero di porta.
  - **Nome login** : immettere il nome di accesso da usare per eseguire il login al server. Se si desidera consentire l'accesso al server a chiunque, selezionare Anonimo.
  - **Password** : immettere la password.
  - **Conferma Password** : immettere nuovamente la password per confermare.
  - **Dominio** : immettere il nome di dominio. A seconda del protocollo selezionato, questo campo potrà non essere disponibile.
  - **Percorso** : immettere il percorso in cui salvare il file backup dei registri di eventi.
  - **Backup manuale** : backup immediato con le impostazioni correnti. Se si esegue il backup manualmente, le impostazioni non verranno salvate.

### Visualizzatore registro

È possibile visualizzare, eliminare e cercare i file registro.

### Visualizzazione del file registro

È possibile visualizzare, eliminare e cercare i file registro.

1. Da **Embedded Web Service**, selezionare la scheda **Sicurezza** → **Registro di sistema** → **Visualizzatore registro**.



- 2 Fare clic sul file registro oppure sul pulsante **Espandi tutto**.
- 3 Fare clic sul pulsante **Comprimi tutto** per chiudere il file registro.

### Eliminazione del file registro

- 1 Da **Embedded Web Service**, selezionare la scheda **Sicurezza** → **Registro di sistema** → **Visualizzatore registro**.
- 2 Selezionare le caselle di controllo del file registro da eliminare e fare clic sul pulsante **Cancella**.
- 3 Apparirà un messaggio di conferma; fare clic su **OK**.

### Ricerca del file registro

- 1 Da **Embedded Web Service**, selezionare la scheda **Sicurezza** → **Registro di sistema** → **Visualizzatore registro**.
- 2 Immettere la parola chiave nel campo, quindi selezionare la categoria dall'elenco a discesa a fianco. L'elenco viene ricaricato.

### Esportazione del file di registro

- 1 Da **Embedded Web Service**, selezionare la scheda **Sicurezza** → **Registro di sistema** → **Visualizzatore registro**.
- 2 Selezionare le caselle di controllo dei file di registro da esportare e selezionare **Esporta** dall'elenco a discesa **Attività**.

Viene visualizzata una finestra popup.

- 3 Selezionare la destinazione del file e fare clic su **Esporta**.



**NOTA:** Il file verrà salvato in formato .csv.

- 4 Salvare il file.
- 5 Fare clic su **Chiudi**.

## Scheda Manutenzione

In questa scheda è possibile gestire il dispositivo, eseguire l'aggiornamento dei firmware, gestire le applicazioni e impostare le informazioni di contatto per l'invio di e-mail. Inoltre, è possibile collegarsi al sito web Dell oppure scaricare manuali e driver selezionando il menu **Collegamento**.

### Aggiornamento firmware

È possibile controllare la versione del firmware utilizzata dal dispositivo. Verificare la versione e aggiornarla, se necessario.

### Verifica della versione del firmware.

- 1 Da **Embedded Web Service**, selezionare la scheda **Manutenzione** → **Versione firmware**.
- 2 Controllare la versione del firmware.

## Gestione applicazioni

È possibile gestire le applicazioni.

### Applicazione

È possibile aggiungere/cancellare/attivare/disattivare le applicazioni. Ma non è possibile aggiungere o cancellare le opzioni OOB.

### Aggiunta di un'applicazione

È possibile aggiungere le applicazioni.

- 1 Da **Embedded Web Service**, selezionare la scheda **Manutenzione** → **Gestione applicazione** → **Applicazione**.
- 2 Fare clic sul pulsante **Aggiungi**.  
Viene visualizzata una finestra popup.
- 3 Individuare il file applicativo digitando l'URL o utilizzando il pulsante **Sfoglia**.
- 4 Fare clic su **OK**.

### Eliminazione di un'applicazione

È possibile cancellare le applicazioni.

- 1 Da **Embedded Web Service**, selezionare la scheda **Manutenzione** → **Gestione applicazione** → **Applicazione**.
- 2 Dall'elenco, selezionare la(e) applicazione(i) da eliminare e fare clic su **Cancella**.
- 3 Verrà visualizzato un messaggio di conferma; fare clic su **OK**.  
L'elenco viene nuovamente caricato e l'applicazione eliminata viene rimossa dall'elenco.
- 4 Fare clic su **OK**.

### Attivazione/disattivazione di un'applicazione

È possibile attivare o disattivare le applicazioni.

- 1 Da **Embedded Web Service**, selezionare la scheda **Manutenzione** → **Gestione applicazione** → **Applicazione**.
- 2 Selezionare dall'elenco l'applicazione della quale si desidera visualizzare i dettagli, quindi premere **Impostazioni**.
- 3 Appare una finestra all'interno della quale è possibile selezionare le applicazioni da attivare/disattivare. Selezionare l'opzione desiderata.
- 4 Premere **OK**.

### Eliminare lavoro memorizzato

È possibile cancellare il lavoro di stampa sicuro e memorizzato.

## **Clonazione**

È possibile importare o esportare (trasferire) varie impostazioni (impostazioni del dispositivo, informazioni di rete, rubrica, ecc.) tra dispositivi che dispongono della funzione **Clonazione** in **Embedded Web Service**.

## **Informazioni contatto**

Mostra le informazioni di un amministratore di sistema.

## **Impost generali**

È possibile configurare **Asset Tag**.

## **Opzioni Weblink**

Mostra i collegamenti a siti utili in cui è possibile scaricare o controllare le informazioni. Permette anche di aggiungere siti utili.

# Gestione della carta

---

Indicazioni sul supporto di stampa

Conservazione del supporto di stampa

Identificazione dell'alimentazione del supporto di stampa e specifiche

Selezione di una ubicazione di uscita

Caricamento del supporto di stampa nel vassoio della carta

Utilizzo dell'alimentatore multifunzione (MPF)

Impostazione del formato della carta

Impostazione del tipo di carta

Impostazione del margine della carta

Impostazione del vassoio della carta

# Indicazioni sul supporto di stampa

---

Il supporto di stampa può essere costituito da carta, cartoncini, lucidi, etichette e buste. La stampante consente di eseguire stampe di alta qualità su supporti di stampa diversi. Selezionando il supporto adeguato si evitano problemi di stampa. Questo capitolo fornisce informazioni su come scegliere il supporto di stampa, come conservarlo e caricarlo nel vassoio 1, nel vassoio 2 opzionale o nell'MPF (alimentatore multifunzione).

## Carta

Per la migliore qualità di stampa, usare carta xerografica da 80 g/m<sup>2</sup>, a grana lunga. Fare una prova con un foglio di carta del tipo che si prevede di utilizzare con la stampante, prima di acquistarne grandi quantitativi.

Durante il caricamento della carta, individuare il lato di stampa consigliato sulla confezione della carta e caricare i fogli di conseguenza. Vedere "[Caricamento del supporto di stampa nel vassoio della carta](#)" e "[Utilizzo dell'alimentatore multifunzione \(MPF\)](#)" per istruzioni dettagliate di caricamento.

## Caratteristiche della carta

Le seguenti caratteristiche della carta influenzano la qualità e l'affidabilità della stampa. Quando si valutano nuovi tipi di carta, è consigliabile tenere presenti le seguenti indicazioni.

### **Peso**

La stampante è in grado di gestire automaticamente carta a grana lunga di peso compreso fra 60 e 105 g/m<sup>2</sup> nel DADF e da 60 a 105g/m<sup>2</sup> nel vassoio della carta. La carta di peso inferiore a 60 g/m<sup>2</sup> potrebbe non essere sufficientemente rigida da essere alimentata correttamente, provocando inceppamenti. Per ottenere prestazioni ottimali, utilizzare carta a grana lunga da 80 g/m<sup>2</sup>.

Per la stampa fronte-retro, utilizzare carta da 75 a 90 g/m<sup>2</sup>.

### **Pieghe**

Le pieghe indicano la tendenza dei supporti di stampa a curvarsi ai bordi. Piegature eccessive possono provocare problemi di alimentazione della carta. La piegatura avviene generalmente dopo che la carta è passata attraverso la stampante, dove viene esposta a temperature elevate. La conservazione della carta non imballata in condizioni di umidità, anche nel vassoio della carta, può contribuire all'arricciamento della carta prima della stampa e può provocare dei problemi di alimentazione.

## ***Ruvidità***

Il grado di levigatezza della carta influisce direttamente sulla qualità di stampa. Se la carta è troppo ruvida, il toner non viene fuso correttamente sulla carta dando origine ad una scarsa qualità di stampa. Se la carta è troppo liscia, può causare problemi di alimentazione. La levigatezza deve essere compresa tra 100 e 300 punti Sheffield; tuttavia, la levigatezza compresa tra 150 e 250 punti Sheffield genera la migliore qualità di stampa.

## ***Contenuto umidità***

La quantità di umidità nella carta influenza sia la qualità di stampa che la corretta alimentazione della carta. Lasciare la carta nell'imballaggio originale finché non si è pronti a utilizzarla. Questo limita l'esposizione della carta ai cambiamenti di umidità che possono comprometterne le prestazioni.

## ***Direzione della grana***

La grana si riferisce all'allineamento delle fibre di carta su un foglio di carta. La grana è grana lunga, che si estende per tutta la lunghezza della carta, o grana corta, che si estende per tutta la larghezza della carta.

Per la carta da 60 a 90 g/m<sup>2</sup>, si consigliano fibre a grana lunga. Per la carta di peso superiore a 90 g/m<sup>2</sup> è preferibile la grana corta. Per l'MPF, si consiglia carta da 60 a 90 g/m<sup>2</sup> a grana lunga.

## ***Contenuto di fibre***

La maggior parte della carta xerografica di alta qualità è ottenuta da pasta di legno al 100%. Questo contenuto fornisce alla carta un elevato grado di stabilità, determinando un minor numero di problemi di alimentazione e una migliore qualità di stampa. La carta contenente fibre quali il cotone possiede caratteristiche che possono compromettere il maneggiamento della carta.

## ***Carta consigliata***

Per garantire una qualità di stampa e un'affidabilità dell'alimentazione ottimali, utilizzare carta xerografica da 80 g/m<sup>2</sup>. I tipi di carta comunemente disponibili in commercio sono studiati per usi generici e possono fornire anche una qualità di stampa accettabile.

Prima di acquistare grandi quantità di qualsiasi tipo di supporto di stampa, stampare sempre più copie di prova. Quando si sceglie un qualsiasi supporto di stampa, tenere presente il peso, il contenuto di fibra e il colore.

Utilizzare solo carta in grado di sopportare queste temperature e che non provochi scolorimenti, spargimenti o l'emissione di sostanze tossiche. Rivolgersi al produttore o al fornitore della carta per stabilire se la carta scelta è utilizzabile con le stampanti laser.

## Carta inutilizzabile

Per la stampante non sono consigliati i seguenti tipi di carta:

- La carta trattata chimicamente utilizzata per creare copie senza carta carbone, nota anche come carta senza carbone, carta per copiatrice senza carbone (CCP), o carta senza necessità di carbone (NCR)
- Carta prestampata con sostanze chimiche che possono contaminare la stampante
- Carta prestampata che può risentire della temperatura nel fusore della stampante
- Carta prestampata che richiede una registrazione (posizione precisa della stampa sulla pagina) superiore a +2,28 mm, ad esempio i moduli a riconoscimento ottico dei caratteri (OCR)
- Carta patinata (carta per scrivere cancellabile), carta sintetica, carta termica
- Carta con bordi ruvidi, carta ruvida o con superficie a trama pesante o carta arricciata
- Carta riciclata contenente più del 25% di scarto non conforme alla norma DIN 19 309
- Carta riciclata di peso inferiore a 60 g/m<sup>2</sup>
- Moduli o documenti composti da più parti

## Selezione della carta

Un corretto caricamento della carta evita inceppamenti e assicura una stampa senza problemi.

Per evitare inceppamenti o stampe di bassa qualità:

- Utilizzare sempre carta nuova e non danneggiata.
- Prima di caricare carta, individuare il lato di stampa consigliato della carta che si intende utilizzare. Di solito queste informazioni sono riportate sul pacco di carta.
- Non utilizzare carta tagliata o ritagliata manualmente.
- Non mescolare carta di formato, peso o tipo diverso nella stessa alimentazione; mescolando i risultati negli inceppamenti.
- Non utilizzare carta patinata.
- Ricordarsi di modificare l'impostazione del formato della carta quando si utilizza un'alimentazione che non supporta la rilevazione automatica del formato.
- Non rimuovere i vassoi durante la stampa.
- Assicurarsi che la carta sia caricata correttamente nel vassoio di alimentazione.
- Flettere la carta avanti e indietro. Non piegare né spiegazzare la carta. Allineare i bordi su una superficie piana.

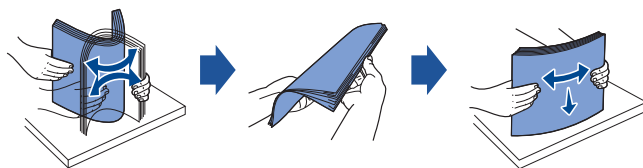

## Selezione di moduli prestampati e carta intestata

Usare le seguenti linee guida per la selezione di moduli prestampati e carta intestata per la stampante:

- Per ottenere risultati ottimali, usare carta a grana lunga.
- Utilizzare solo moduli e carta intestata stampati mediante un processo di stampa litografica offset o in rilievo.
- Scegliere carta che assorbe inchiostro, ma che non provoca spargimenti.
- Evitare carta con superfici ruvide o trame pesanti.

Utilizzare carta stampata con inchiostri resistenti al calore appositamente studiata per l'utilizzo in copiatrici xerografiche. L'inchiostro deve sopportare temperature di 180°C senza fondere o emettere sostanze pericolose. Utilizzare inchiostri che non risentono della resina nel toner o del silicone nel fusore. Gli inchiostri fissati mediante ossidazione o a base di olio dovrebbero soddisfare questi requisiti; gli inchiostri a base di lattice potrebbero non soddisfarli. In caso di dubbio, rivolgersi al proprio fornitore di carta.

La carta prestampata, ad esempio la carta intestata, deve essere in grado di sopportare temperature fino a 180 °C senza fondere o emettere sostanze tossiche.

## Stampa su carta intestata

Rivolgersi al produttore o al fornitore della carta per stabilire se la carta intestata scelta è utilizzabile con le stampanti laser.

L'orientamento della carta è molto importante quando si stampa su carta intestata.

Utilizzare la tabella seguente come riferimento per il caricamento di carta intestata nei vassoi di alimentazione del supporto di stampa.

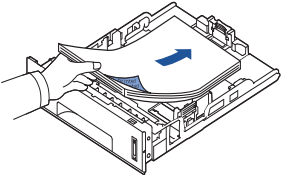
Alimentazione supporto di stampa	Lato superiore della pagina		
	Facciata di stampa	Verticale	Orizzontale
Vassoio 1 (vassoio standard) Vassoio 2 opzionale	Lato di stampa rivolto verso il basso per stampa su un lato 	Lato anteriore del vassoio	Lato sinistro del vassoio

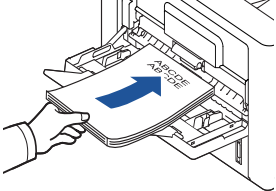

Alimentazione supporto di stampa	Lato superiore della pagina		
	Facciata di stampa	Verticale	Orizzontale
MPF	Facciata in alto 	Il logo entra per primo nella stampante	Lato sinistro del vassoio

## Selezione della carta perforata

I tipi di carta perforata possono variare quanto a numero e posizione di fori e tecniche di manutenzione.

Per selezionare e usare carta perforata, tenere presente quanto segue:

- Prima di ordinare e utilizzare grandi quantità di carta perforata, provare la carta di vari produttori.
- La carta dovrebbe già essere forata preventivamente a cura del produttore e non bisogna perforarla manualmente quando è già imballata in una risma. La carta perforata può provocare inceppamenti se si inseriscono più fogli di carta nella stampante.
- È possibile che la carta perforata includa più polvere rispetto alla carta standard. La stampante può richiedere una pulizia più frequente e l'affidabilità di alimentazione può non essere garantita come in presenza di carta standard.

## Lucidi

Fare una prova con i lucidi che si prevede di utilizzare con la stampante, prima di acquistarne grandi quantitativi:

- Utilizzare lucidi appositamente studiati per le stampanti laser. I lucidi devono essere in grado di sopportare temperature di 180 °C senza fondersi, scolorirsi, sfalsarsi o rilasciare emissioni pericolose.
- Non lasciare impronte digitali sui lucidi poiché la stampa potrebbe risultare di scarsa qualità.
- Prima di caricare i lucidi, spiegarli a ventaglio per separarli.
- Caricare un lucido alla volta nell'MPF.

## Selezione dei lucidi

La stampante può stampare direttamente sui lucidi specifici per le stampanti laser. La qualità di stampa e la durata dipendono dai lucidi utilizzati. Prima di procedere all'acquisto di grandi quantità, fare sempre delle prove di stampa con i lucidi.

Consultare il produttore o il rivenditore per determinare quali tipi di lucidi sono compatibili con le stampanti laser che producono temperature fino a 180 °C. Utilizzare solo lucidi in grado di sopportare queste temperature senza fondersi, scolorirsi, sfalsarsi o rilasciare emissioni pericolose.

## Buste

Fare una prova con una busta del tipo che si prevede di utilizzare con la stampante, prima di acquistarne grandi quantitativi. Per istruzioni su come caricare una busta, vedere "[Utilizzo dell'alimentatore multifunzione \(MPF\)](#)".

Quando si stampano buste:

- Per ottenere la migliore qualità di stampa possibile, utilizzare solo buste di alta qualità studiate per l'uso nelle stampanti laser.
- Per ottenere prestazioni ottimali, utilizzare buste realizzate con carta da 80 g/m<sup>2</sup>. Si possono usare pesi fino a 90 g/m<sup>2</sup> per l'MPF a condizione che il contenuto in cotone non sia superiore al 25 per cento.
- Utilizzare solo buste nuove e non danneggiate.
- Per ottenere prestazioni ottimali e per ridurre al minimo gli inceppamenti, non utilizzare buste:
  - Eccessivamente piegate o spiegazzate
  - Attaccate tra di loro o danneggiate in altri modi
  - Contendenti finestre, fori, perforazioni, ritagli o rilievi
  - Con graffette metalliche, spago o barrette pieghevoli metalliche
  - Con un meccanismo di bloccaggio
  - Con francobolli attaccati
  - Con adesivo in vista quando il lembo è nella posizione di sigillatura o chiusura
  - Con bordi intaccati o angoli piegati

- Non rifinite perfettamente, ruvide, raggrinzite o appiattite
- Utilizzare buste in grado di sopportare temperature pari a 180 °C senza che diano luogo a problemi di sigillatura, pieghe, eccessivo arricciamento o rilascio di emissioni pericolose. In caso di dubbi in merito alle buste da utilizzare, rivolgersi al fornitore di buste.
- Regolare la guida in base alla larghezza delle buste.
- Caricare una busta con la facciata del lembo di chiusura rivolta verso il basso e con l'area del francobollo sul lato superiore sinistro. L'estremità della busta con l'area del francobollo entra per prima nell'MPF.

Per istruzioni su come caricare una busta, vedere "Utilizzo dell'alimentatore multifunzione (MPF)".

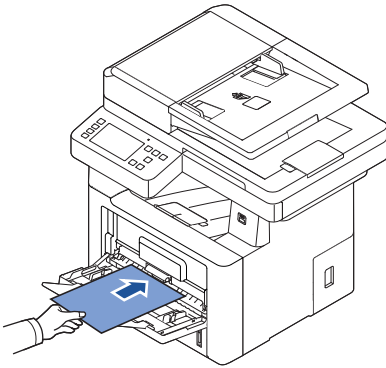

-  **NOTA:** per migliorare la qualità di stampa delle buste, tirare verso il basso lo sportello anteriore per aprirlo e spingere verso il basso le leve di pressione blu. Queste istruzioni risultano particolarmente utili per le buste in formato DL e C5.

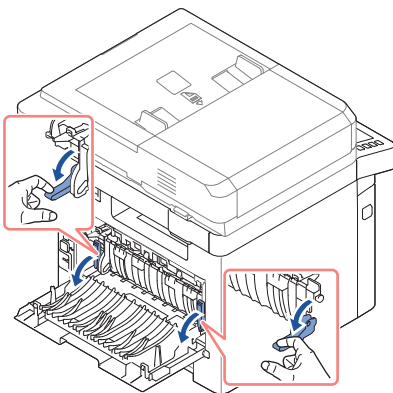

- Una combinazione di elevata umidità (superiore al 60%) e le elevate temperature di stampa potrebbero determinare la sigillatura delle buste.

## Etichette

La stampante può stampare su diverse etichette scelte per l'uso con le stampanti laser. Queste etichette vengono rese disponibili nel formato Letter, A4 e Legal. Le etichette adesive, la carta adesiva e la carta patinata devono essere in grado di sopportare temperature pari a 180 °C e una pressione di 1,7 kg per cmq [25 libbre per pollice quadrato (psi)]. È possibile caricare un foglio di etichette per volta nell'MPF.

Provare un campione di ogni etichetta che si prevede di usare con la stampante prima di acquistarne un grande quantitativo:

- Utilizzare fogli di etichette completi. L'utilizzo di fogli parziali potrebbe determinare il distacco durante la stampa, provocando un inceppamento. I fogli parziali possono inoltre contaminare la stampante e la cartuccia con l'adesivo, invalidando la garanzia della stampante e della cartuccia.
- Utilizzare etichette in grado di sopportare temperature pari a 180 °C senza che diano luogo a problemi di sigillatura, pieghe, eccessivo arricciamento o rilascio di emissioni pericolose.
- Non stampare entro l'area di 1 mm del bordo dell'etichetta, delle perforazioni o tra i tagli dell'etichetta.
- Non utilizzare fogli di etichette con adesivo sul bordo del foglio. Consigliamo un rivestimento locale di adesivo a una distanza di almeno 1 mm dai bordi. Il materiale adesivo può contaminare la stampante invalidando la garanzia.
- Se il rivestimento locale dell'adesivo non è possibile, è opportuno rimuovere una striscia di 3 mm sul margine iniziale ed è opportuno utilizzare un adesivo non fluido.
- Rimuovere una striscia di 3 mm dal bordo iniziale per evitare il distacco delle etichette all'interno della stampante.
- È preferibile l'orientamento verticale, specialmente quando si stampano codici a barre.
- Non utilizzare etichette con adesivo esposto.

## Cartoncini

I cartoncini sono a strato singolo e hanno numerose proprietà, come il contenuto di umidità, lo spessore e la trama che possono influenzare notevolmente la qualità di stampa. Per informazioni sul peso preferito per la grana del supporto di stampa, vedere "Identificazione dell'alimentazione del supporto di stampa e specifiche".

Provare un campione di ogni cartoncino che si prevede di usare con la stampante prima di acquistarne un grande quantitativo:

- Tenere presente che la prestampa, la perforazione e lo spiegazzamenti dei cartoncini possono influenzare notevolmente la qualità di stampa e provocare problemi di gestione o inceppamento dei supporti di stampa.
- Evitare di utilizzare cartoncini che potrebbero rilasciare emissioni pericolose una volta riscaldati.
- Non usare cartoncini prestampati prodotti con sostanze chimiche che possono contaminare la stampante. La prestampa introduce componenti semiliquidi e volatili nella stampante.
- Si consiglia di utilizzare cartoncini a grana lunga.

# Conservazione del supporto di stampa

---

Per una corretta conservazione del supporto di stampa, tenere presenti le seguenti indicazioni. Queste consentono di evitare i problemi di alimentazione dei supporti di stampa e di stampa non uniforme:

- Per ottenere i risultati migliori, conservare il supporto di stampa in un ambiente in cui la temperatura è di circa 21 °C e l'umidità relativa è del 40%.
- Conservare i cartoni di supporto di stampa su un bancale o uno scaffale, invece che direttamente sul pavimento.
- Se si devono riporre pacchetti singoli di supporto di stampa dopo averli estratti dall'imballaggio originale, assicurarsi che vengano appoggiati su una superficie piatta in modo tale che i bordi non si attacchino o si pieghino.
- Non collocare nulla sopra ai pacchetti dei supporti di stampa.

## Identificazione dell'alimentazione del supporto di stampa e specifiche

---

Le seguenti tabelle forniscono informazioni sull'alimentazione standard e opzionale, compresi i formati dei supporti di stampa selezionabili dal menu del formato della carta e sui pesi supportati.



**NOTA:** Se si utilizza un supporto di stampa di formato non elencato, selezionare il formato più grande successivo.

### Capacità di alimentazione

Carta <sup>a</sup>	Vassoio carta 1	Vassoio carta 2	MPF <sup>b</sup>
Carta normale	250 fogli di carta da 80 g/m <sup>2</sup>	520 fogli di carta da 80 g/m <sup>2</sup>	50 fogli di carta da 80 g/m <sup>2</sup>
Lucidi <sup>c</sup> , etichette, cartoncini, buste	-	-	5 fogli di carta da 80 g/m <sup>2</sup>

- a Si consiglia l'alimentazione manuale per supporti speciali, ad esempio lucidi, buste e cartoncini.  
b Per supporti speciali nell'MPF, la qualità dell'alimentazione potrebbe risultare inferiore a seconda delle condizioni della carta.  
c Per lucidi con dorso in carta, si consiglia l'utilizzo del lato corto.

## Capacità di uscita carta

Ubicazione di output	Descrizione
<b>Facciata in basso</b>	150 fogli di carta per scrivere da 80g/m <sup>2</sup> 5 fogli di lucidi, buste, etichette e cartoncino.
<b>Facciata in alto<sup>a</sup></b>	1 foglio <sup>b</sup>

- a L'uscita con il lato stampato rivolto verso l'alto viene utilizzata principalmente per buste e carta spessa.
- b Spingere verso il basso le leve di pressione blu per migliorare la qualità di stampa su buste, etichette, cartoncini e carta spessa.

## Formati dei supporti di stampa

<b>Legenda</b> S indica supporto	<b>Dimensioni</b>	<b>Vassoio della carta</b> (vassoio 1 e vassoio opzionale 2)	<b>MPF</b>	<b>Stampa fronte-retr</b> <b>o</b>
<b>Dimensioni del supporto di stampa</b>				
<b>A4</b>	8,27 x 11,7 poll. (210 x 297 mm)	IA	IA	IA
<b>A5<sup>a</sup></b>	5,83 x 8,27 poll. (148 x 210 mm)	IA	IA	-
<b>A6</b>	4,13 x 5,85 poll. (105 x 148,5 mm)	IA	IA	-
<b>JIS B5</b>	7,17 x 10,1 poll. (182 x 257 mm)	IA	IA	-
<b>ISO B5</b>	6,93 x 9,84 poll. (176 x 250 mm)	IA	IA	-
<b>Lettera</b>	8,5 x 11 poll. (215,9 x 279,4 mm)	IA	IA	IA
<b>Legale</b>	216 x 356 mm (215,9 x 355,6 mm)	IA	IA	IA
<b>Executive</b>	7,25 x 10,5 poll. (184,2 x 266,7 mm)	IA	IA	-
<b>Oficio</b>	8,5 x 13,5 in (216 x 343 mm)	IA	IA	IA

<b>Legenda</b> S indica supporto	<b>Dimensioni</b>	<b>Vassoio della carta</b> <b>(vassoio 1 e vassoio opzionale 2)</b>	<b>MPF</b>	<b>Stampa fronte-retr</b> <b>o</b>
<b>Dimensioni del supporto di stampa</b>				
<b>Folio</b>	8,5 x 13 poll. (216 x 330 mm)	IA	IA	IA
<b>Busta Monarch</b>	3,875 x 7,5 poll. (98,4 x 190,5 mm)	-	IA	-
<b>Buste Nr. 9</b>	3,87 x 8,87 in (98 x 225 mm)	-	IA	-
<b>Buste No.10</b>	4,12 x 9,5 poll. (105 x 241 mm)	-	IA	-
<b>Busta DL</b>	4,33 x 8,66 poll. (110 x 220 mm)	-	IA	-
<b>Buste C5</b>	6,38 x 9,01 poll. (162 x 229 mm)	-	IA	-
<b>Busta C6</b>	4,49 x 6,38 in (114 x 162 mm)	-	IA	-
<b>Personalizzato</b>	Da 3,86 x 5,85 in a 8,5 x 14 in. (Da 98 x 149 mm a 216 x 356 mm)	-	IA	-

a Assicurarsi che il formato A5 NON sia stato ottenuto tagliando a metà carta in formato A4.

### *Supporto di stampa supportato*

<b>Tipi di supporto di stampa (carta)</b>	<b>Vassoio della carta (vassoio 1 e vassoio opzionale 2)</b>	<b>MPF</b>
<b>Normale, sottile, riciclata</b>	IA	IA
<b>Spessa, per scrivere, cartoncini, archivio</b>	IA	IA
<b>Prestampata</b>	-	IA
<b>Colore</b>	-	IA
<b>Lucidi</b>	-	IA
<b>Etichette</b>	-	IA
<b>Più spessa</b>	-	IA
<b>Buste</b>	-	IA
<b>Cotonata</b>	-	IA



## Tipi e pesi dei supporti di stampa

Supporto di stampa	Tipo	Peso del supporto di stampa	
		Vassoio 1 e vassoio opzionale 2	MPF
<b>Carta normale</b>	Carta xerografica o commerciale	da 70 a 85 g/m <sup>2</sup> (da 19 a 23 lb alta qualità)	da 70 a 85 g/m <sup>2</sup> (da 19 a 23 lb alta qualità)
<b>Buste 100% cotone</b>	Carte in solfato, non contenenti legno o contenenti cotone fino al 100%	-	75-90 g/m <sup>2</sup> (20-24 lb)
<b>Carta spessa</b>	Carta xerografica o commerciale	da 86 a 105 g/m <sup>2</sup> (da 23 a 28 lb alta qualità)	da 86 a 105 g/m <sup>2</sup> (da 23 a 28 lb alta qualità)
<b>Carta spessa</b>	Carta xerografica o commerciale	-	da 164 a 220 g/m <sup>2</sup> (da 44 a 58 lb alta qualità)
<b>Carta sottile</b>	Carta xerografica o commerciale	da 60 a 70 g/m <sup>2</sup> (da 16 a 19 lb alta qualità)	da 60 a 70 g/m <sup>2</sup> (da 16 a 19 lb alta qualità)
<b>Lucidi</b>	Stampante laser	-	da 138 a 146 g/m <sup>2</sup> (da 36,81 a 38,91 lb alta qualità)
<b>Etichette</b>	Carta, carta a doppia trama	-	da 120 a 150 g/m <sup>2</sup> (da 32 a 40 lb alta qualità)
<b>Cartoncini</b>	Schede indicizzate Bristol, tag, copertura	da 121 a 163 g/m <sup>2</sup> (da 32 a 43 lb alta qualità)	da 121 a 163 g/m <sup>2</sup> (da 32 a 43 lb alta qualità)
<b>Carta per scrivere</b>	Carta xerografica o commerciale	-	da 106 a 120 g/m <sup>2</sup> (da 28 a 32 lb alta qualità)

Supporto di stampa	Tipo	Peso del supporto di stampa	
		Vassoio 1 e vassoio opzionale 2	MPF
<b>Formato minimo (personalizzato)</b>	<ul style="list-style-type: none"> <li>• Vassoio MPF: 76 x 127 mm (3 x 5 pollici)</li> <li>• Vassoio 1/ Vassoio 2: 98x 148 mm (3,84 x 5,84 inches)</li> </ul>	<ul style="list-style-type: none"> <li>• Vassoio multifunzione: da 60 a 220 g/m2 (da 16 a 58 lb alta qualità)</li> <li>• Vassoio 1/ Vassoio 2: da 60 a 163 g/m2 (da 16 a 43 lb alta qualità)</li> </ul>	



# Selezione di una ubicazione di uscita

---

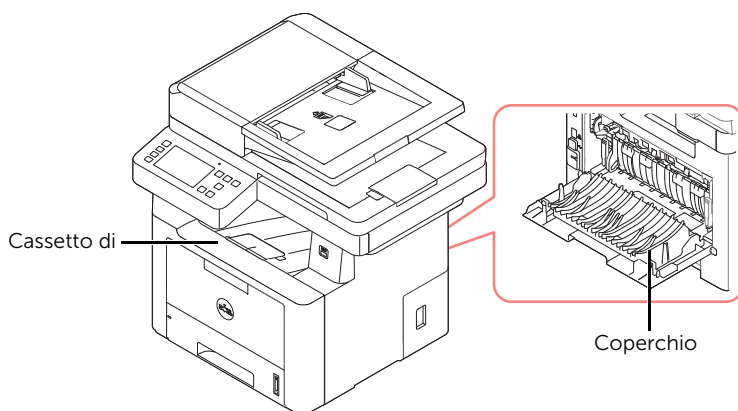
La stampante ha due aree di uscita: il vassoio di uscita (lato stampato rivolto verso il basso) e lo sportello posteriore (lato stampato rivolto verso l'alto).



Per utilizzare il vassoio di uscita, assicurarsi che lo sportello posteriore sia chiuso. Per utilizzare lo sportello posteriore, aprirlo.

-  **NOTA:** Se la carta che fuoriesce dal vassoio di uscita presenta problemi, ad esempio un'arricciatura eccessiva, provare a utilizzare lo sportello posteriore.
-  **NOTA:** per evitare inceppamenti della carta, non aprire o chiudere lo sportello posteriore durante la stampa.

## Stampa sul vassoio di uscita (lato stampato rivolto verso il basso)

Il vassoio di uscita raccoglie la carta stampata con il lato stampato rivolto verso il basso, nell'ordine corretto. Il vassoio va usato per la maggior parte dei lavori di stampa.

Se necessario, estrarre l'estensione di uscita della carta per evitare che il supporto di stampa cada dal vassoio di uscita.

**⚠ ATTENZIONE:** Se si stampa un gran numero di copie in un'unica operazione, la superficie del vassoio di uscita potrebbe scaldarsi. Fare attenzione a non toccare la superficie ed evitare che i bambini vi si avvicinino.

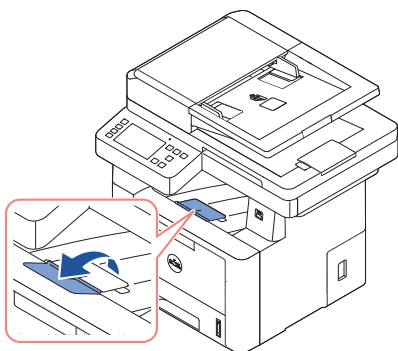

## Stampa sullo sportello posteriore (lato stampato rivolto verso l'alto)

Utilizzando lo sportello posteriore, la carta esce dalla stampante con il lato stampato rivolto verso l'alto.

La stampa dall'MPF allo sportello posteriore consente un **percorso diretto della carta**. L'utilizzo dello sportello posteriore può migliorare la qualità di stampa con supporti di stampa speciali.

Per utilizzare lo sportello posteriore:

Aprire lo sportello posteriore tirandolo.

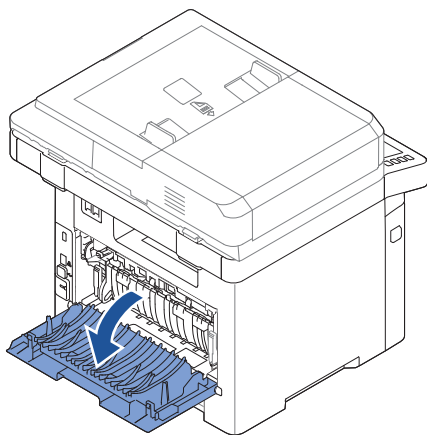

**⚠ ATTENZIONE:** L'area dell'unità fusore all'interno dello sportello posteriore della stampante diventa molto calda durante l'uso. Prestare attenzione quando si accede a quest'area.

# Caricamento del supporto di stampa nel vassoio della carta

---

Si possono caricare circa 250 fogli di carta normale nel vassoio 1 o nel vassoio opzionale 2. Se si è acquistato il vassoio opzionale 2, vedere "[Installazione di un vassoio opzionale 2](#)" per le istruzioni di installazione. Per l'invio di fax, è possibile utilizzare solo carta formato A4, letter o legal. Per la copia o la stampa da PC, è possibile utilizzare vari tipi e formati di carta; vedere "[Identificazione dell'alimentazione del supporto di stampa e specifiche](#)".

Seguire queste istruzioni per caricare il supporto di stampa nel vassoio 1 o nel vassoio opzionale 2. Questi vassoi vengono caricati nello stesso modo.

- 1 Aprire il vassoio e inserire carta con la facciata di stampa rivolta verso il basso.

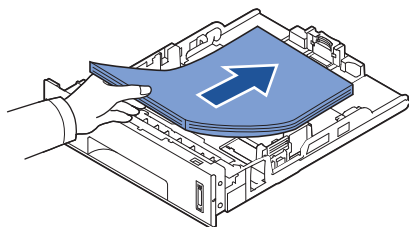

È possibile caricare carta intestata con il lato di stampa rivolto verso il basso. Il lato superiore del foglio con il logo va collocato sulla parte anteriore del vassoio.

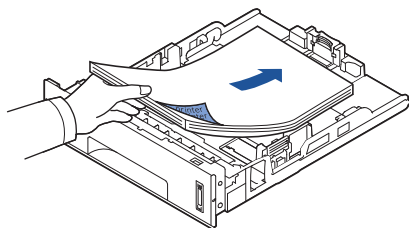

Per informazioni sul caricamento della carta nel vassoio, vedere "[Caricamento carta](#)".

 **NOTA:** Se si verificano problemi con l'avanzamento della carta, posizionare la carta nell'MPF.

 **NOTA:** È possibile caricare fogli di carta già stampati. Il lato stampato deve essere rivolto verso l'alto, con un bordo non arricciato nella parte anteriore. In caso di problemi di alimentazione, capovolgere la carta. La qualità della stampa non può essere garantita.

# Utilizzo dell'alimentatore multifunzione (MPF)

Utilizzare l'MPF per stampare lucidi, etichette, buste o cartoline, oltre che per creare stampe veloci di tipi o formati di carta che non sono correntemente caricati nel vassoio della carta.

Con la stampante è possibile stampare cartoline, schede (personalizzate) da 88 mm x 147 mm e altri supporti con formati personalizzati. Il formato minimo è di 76 x 127 mm e il formato massimo è di 216 x 356 mm.

I materiali di stampa utilizzabili vanno dalla carta formato normale da 76 x 127 mm, alla carta formato Legal 216 x 356 mm, che è il formato più grande utilizzabile, di peso compreso tra 3,0 kg e 5,0 kg

 **NOTA:** Per evitare inceppamenti della carta e problemi di qualità di stampa, caricare sempre solo i materiali di stampa indicati in Specifiche della carta a "Identificazione dell'alimentazione del supporto di stampa e specifiche".

 **NOTA:** stendere qualsiasi piega presente su cartoline, buste ed etichette prima di caricarle nell'MPF.

Per utilizzare l'MPF:

- 1 Aprire l'MPF ed estrarre l'estensione di uscita della carta, come mostrato.

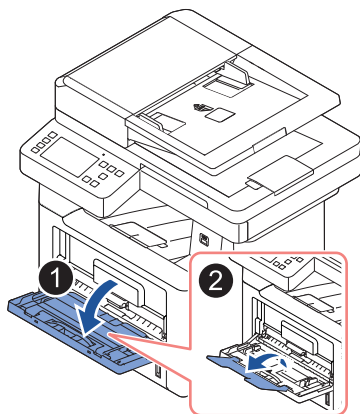

- 2 Quando si utilizza la carta, piegare o aprire a ventaglio il bordo della risma in modo da separare le pagine prima di caricarle.

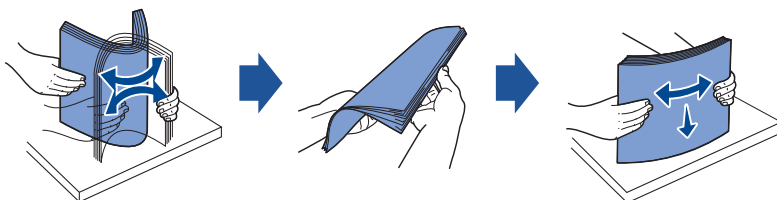

Per quanto riguarda i lucidi, tenerli per i bordi ed evitare di toccare il lato di stampa. Il sebo delle dita potrebbe causare problemi di qualità di stampa.

**3** Caricare il materiale di stampa **con il lato su cui stampare rivolto verso l'alto**.

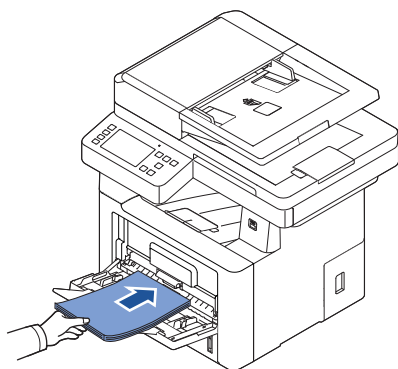

In base al tipo di supporto utilizzato, rispettare le seguenti linee guida per il caricamento:

- Buste: caricarle con il lato del lembo di chiusura rivolto verso il basso e con l'area del francobollo sul lato superiore sinistro.
- Lucidi: caricarli con il lato da stampare rivolto verso l'alto e introdurre nella stampante per prima la parte superiore con la striscia adesiva.
- Etichette: caricarle con il lato da stampare rivolto verso l'alto e inserire per primo nella stampante il bordo corto superiore.
- Carta prestampata: caricarla con il disegno rivolto verso l'alto e il bordo superiore verso la stampante.
- Cartoncini: caricarli con il lato da stampare rivolto verso l'alto e inserire per primo nella stampante il bordo corto.
- Carta prestampata: il lato stampato deve essere rivolto verso il basso con un bordo non ricurvo verso la stampante.

**4** Premere la guida della larghezza e regolarla in base alla larghezza del materiale di stampa. Non forzare le guide. La carta potrebbe piegarsi e causare un inceppamento.

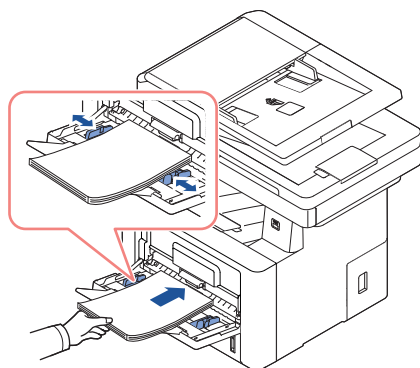



- 5 Dopo aver caricato la carta, impostare il tipo e il formato carta per l'MPF. Vedere "Impostazione del tipo di carta" per la copia e la trasmissione di fax oppure "Scheda Carta" per la stampa da computer.



**NOTA:** Le impostazioni eseguite dal driver della stampante prevalgono sulle impostazioni del pannello di controllo.



**ATTENZIONE:** Quando si stampa su lucidi, assicurarsi di aprire lo sportello posteriore. In caso contrario, i lucidi potrebbero danneggiarsi mentre escono dal dispositivo.

- 6 Dopo avere stampato, ripiegare l'estensione di uscita della carta e chiudere l'MPF.

## Suggerimenti sull'utilizzo dell'MPF

- Caricare nell'MPF un solo formato di materiale di stampa per volta.
- Per evitare inceppamenti, non aggiungere carta nell'MPF se questa non è esaurita. Ciò è valido anche per gli altri tipi di materiali di stampa.
- I materiali di stampa devono essere caricati con il lato da stampare rivolto verso l'alto e con il bordo superiore inserito per primo nell'MPF e devono essere posizionati al centro del vassoio.
- Per evitare inceppamenti della carta e problemi di qualità di stampa, caricare sempre solo i materiali di stampa indicati in "Indicazioni sul supporto di stampa".
- Stendere qualsiasi piega presente su cartoline, buste ed etichette prima di caricarle nell'MPF.
- Quando si stampa su supporti di formato 76 x 127 mm sull'MPF, aprire lo sportello posteriore per consentire un percorso diretto ed evitare inceppamenti della carta.
- Quando si stampa su lucidi, assicurarsi di aprire lo sportello posteriore. In caso contrario, i lucidi potrebbero danneggiarsi mentre escono dal dispositivo.

# Impostazione del formato della carta

---

Dopo aver caricato la carta nel vassoio è necessario impostare il formato della carta mediante i pulsanti del pannello di controllo. Questa impostazione varrà per le modalità fax e copia. Per la stampa da computer, è necessario selezionare il tipo di carta nell'applicazione che si utilizza.

- 1 Premere **Le mie impostazioni** → **Configura macchina** → **Imposta carta** dalla schermata principale.
- 2 Selezionare il vassoio carta che si desidera utilizzare.
- 3 Premere **Formato carta**.
- 4 Selezionare il formato carta che si utilizza.
- 5 Premere **Verifica** (  ) per completare.

# Impostazione del tipo di carta

---

Dopo aver caricato la carta nel vassoio della carta o nell'MPF, è necessario impostare il tipo di carta tramite i tasti del pannello operatore. Questa impostazione varrà per le modalità fax e copia. Per l'invio di fax è possibile impostare il tipo di carta solo su **Carta normale**. Per la stampa da computer, è necessario selezionare il tipo di carta nell'applicazione che si utilizza.

- 1 Premere **Le mie impostazioni** → **Configura macchina** → **Imposta carta** dalla schermata principale.
- 2 Selezionare il vassoio carta che si desidera utilizzare.
- 3 Premere **Tipo carta**.
- 4 Selezionare il tipo di carta che si utilizza.
- 5 Premere **Verifica** (  ) per completare.

# Impostazione del margine della carta

---

È possibile impostare il margine della carta per la stampa su un lato o fronte-retro.

- 1 Premere **Le mie impostazioni** → **Configura macchina** → **Imposta carta** → **Margine** dalla schermata principale.
- 2 Selezionare il vassoio carta che si desidera utilizzare.
- 3 Selezionare il tipo di stampa che si desidera utilizzare.
- 4 Selezionare una destinazione ad esempio **Margine superiore**, **Margine sinistro**, **Rilegatura lato corto**, **Rilegatura lato lungo**, ecc. per impostare il margine della carta.
- 5 Regolare l'opzione da utilizzare usando le frecce sinistra/destra.
- 6 Premere **Verifica** (  ) per completare.

# Impostazione del vassoio della carta

---

Questa funzione consente di selezionare il vassoio e la carta da usare per un lavoro di stampa. È possibile selezionare il formato carta e il vassoio.

## Impostazione del collegamento dei vassoi

Se il vassoio 1 e il vassoio 2 contengono carta in formato A4, quando il vassoio 1 è vuoto e questa opzione è impostata su **Attivato**, il dispositivo continua a stampare prelevando la carta dal vassoio 2.

- 1 Premere **Le mie impostazioni** → **Imposta macchina** dalla schermata principale.
- 2 Premere **Comportamento vassoio**.
- 3 Premere **Collegamento vassoio**.
- 4 Premere le frecce sinistra/destra per selezionare **Attivato** desiderato.
- 5 Premere l'icona home () per tornare alla schermata principale.

## Vassoio sostitutivo

Quando la carta non corrisponde, ovvero il vassoio 1 contiene carta in formato Lettera mentre il lavoro di stampa richiede carta in formato A4, il dispositivo stampa utilizzando la carta in formato Lettera.

- 1 Premere **Le mie impostazioni** → **Imposta macchina** dalla schermata principale.
- 2 Premere **Comportamento vassoio**.
- 3 Premere **Vassoio sostitutivo**.
- 4 Premere le frecce sinistra/destra per selezionare **Dimensioni più simili**.
- 5 Premere l'icona home () per tornare alla schermata principale.

## Impostazione del vassoio predefinito

È possibile selezionare il vassoio da utilizzare per il lavoro di stampa.

- 1 Premere **Le mie impostazioni** → **Imposta macchina** dalla schermata principale.
- 2 Premere **Comportamento vassoio**.
- 3 Premere **Origine predef.**
- 4 Premere le frecce sinistra/destra per selezionare il vassoio della carta desiderato.
- 5 Premere l'icona home () per tornare alla schermata principale.

## Impostazione del flusso di alimentazione della carta

- 1 Premere **Le mie impostazioni** → **Imposta macchina** dalla schermata principale.
- 2 Premere **Comportamento vassoio**.
- 3 Premere **Configura MPF**.
- 4 Premere le frecce sinistra/destra per selezionare il vassoio della carta desiderato.
  - **Modalità Vassoio**: quando si invia un lavoro di stampa dal computer, la stampante utilizza per prima la carta nel vassoio impostato nelle Proprietà della stampante. In questa modalità, l'MPF viene trattato come un vassoio. Anziché trattare l'MPF come la prima origine della carta, la stampante preleva la carta dal vassoio che contiene il formato e il tipo carta specificato. La prima scelta è l'origine predefinita.
  - **Modalità Bypass**: quando si invia un lavoro di stampa dal computer e l'MPF è carico, la stampante utilizza per prima la carta nell'MPF. In questa modalità la stampante preleva la carta prima dall'MPF, a meno che sia chiuso o vuoto. L'MPF ha la priorità massima e preleva il supporto presente nell'MPF. La **modalità Bypass** è l'impostazione predefinita.
- 5 Premere l'icona home () per tornare alla schermata principale.

## Impostazione dell'alimentazione automatica della carta

Quando la carta non corrisponde, il dispositivo attende alcuni secondi, quindi inizia la stampa automaticamente anche se non vi è corrispondenza della carta.

- 1 Premere **Le mie impostazioni** → **Imposta macchina** dalla schermata principale.
- 2 Premere **Comportamento vassoio**.
- 3 Premere **Continuaz autom.**
- 4 Premere le frecce sinistra/destra per selezionare **Attivato** desiderato.
- 5 Premere l'icona home () per tornare alla schermata principale.

## Dimensioni sostitutive

Questa impostazione viene utilizzata per consentire alla stampante di sostituire il formato carta richiesto con un altro formato carta quando il formato richiesto non è disponibile nei vassoi di alimentazione. La stampante sostituisce A4/Lettera, A5/Statement, B5/ISO B5 e Folio/Oficio. Ad esempio, se il formato carta richiesto è A4 ma l'origine di alimentazione non contiene carta A4, la stampante utilizza il formato Lettera, se disponibile.

L'impostazione **Disattivato** per Dimensioni sostitutive indica che non sono consentite sostituzioni del formato carta richiesto. Questa opzione non è applicata per la stampa dei fax ricevuti.



**NOTA:** È possibile utilizzare questa funzionalità per lavori di stampa e copia.

## Configurare MPF

È possibile configurare l'MPF per operare in **modalità Vassoio** o in **modalità Bypass** impostando il menu **Configura MPF** nel pannello operatore.

### Modalità Bypass

In questa modalità la stampante preleva la carta prima dall'MPF, a meno che sia chiuso o vuoto. L'MPF ha la priorità massima e preleva il supporto presente nell'MPF.

 **NOTA:** È possibile utilizzare questa funzionalità per lavori di stampa e copia.

### Modalità Vassoio

In questa modalità, l'MPF viene trattato come un vassoio. Anziché trattare l'MPF come la prima origine della carta, la stampante preleva la carta dal vassoio che contiene il formato e il tipo carta specificato. La prima scelta è l'origine predefinita.

 **NOTA:** È possibile utilizzare questa funzionalità per lavori di stampa, copia e fax.

# Stampa

---

Stampa di un documento

Apertura delle preferenze di stampa

Stampa di più pagine su un foglio di carta

Modifica della percentuale del documento

Stampa di poster

Stampa di libretti

Stampa su entrambe le facciate del foglio

Uso di filigrane

Uso di overlay

# Stampa di un documento

La seguente finestra **Preferenze stampa** è per Blocco note di Windows 7.

- 1 Aprire il documento da stampare.
- 2 Selezionare **Stampa** dal menu **Archivio**.
- 3 Selezionare il dispositivo dall'elenco **Seleziona stampante**.

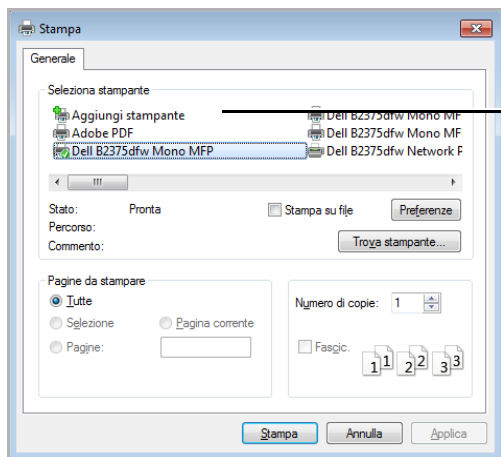



Assicurarsi che la stampante sia selezionata.

Windows 7





- 4 Nella finestra **Stampa**, selezionare il driver della stampante da utilizzare.
- 5 Le impostazioni di stampa di base che includono il numero di copie e l'intervallo di stampa vengono selezionate all'interno della finestra **Stampa**.
- 6 Per avviare il lavoro di stampa, fare clic su **OK** o **Stampa** nella relativa finestra.

## Annullamento di un lavoro di stampa

Se il lavoro di stampa è in attesa in una coda di stampa o in uno spooler di stampa, annullarlo come segue.

- È possibile accedere a questa finestra semplicemente facendo doppio clic sull'icona del dispositivo  nella barra delle applicazioni di Windows.
- È inoltre possibile annullare il lavoro corrente premendo  sullo schermo.

# Apertura delle preferenze di stampa

- La finestra **Preferenze stampa** visualizzata nella presente Guida dell'utente potrebbe essere diversa, in funzione della stampante utilizzata.
- Quando si seleziona un'opzione in **Preferenze stampa**, viene visualizzato un simbolo di avvertenza  o . un simbolo  a indicare che è possibile selezionare una determinata opzione anche se non è consigliata, mentre il simbolo  indica che non è possibile selezionare una determinata opzione per le impostazioni o l'ambiente della macchina.

- 1 Aprire il documento da stampare.
- 2 Selezionare **Stampa** dal menu file. Verrà visualizzata la finestra **Stampa**.
- 3 Selezionare il dispositivo dall'elenco **Seleziona stampante**.
- 4 Fare clic su **Proprietà** o **Preferenze**.

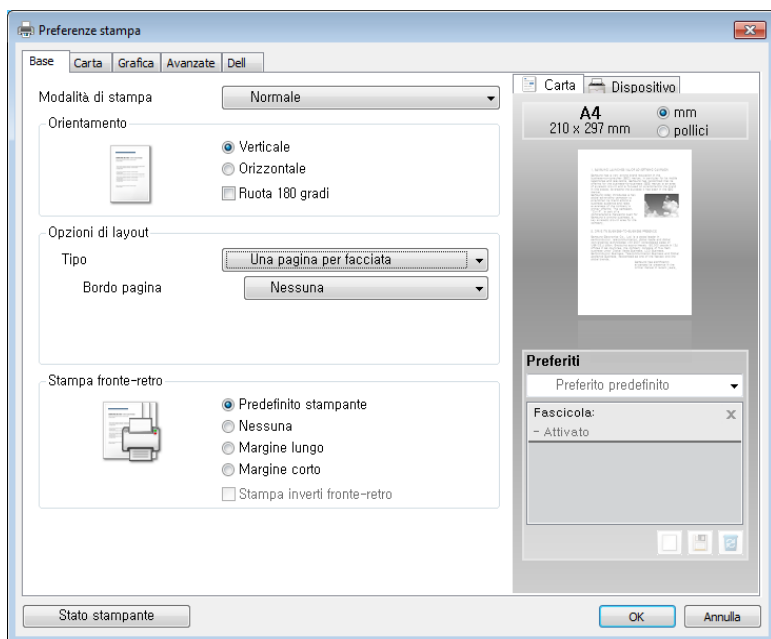



 **NOTA:** La schermata può differire a seconda del modello.

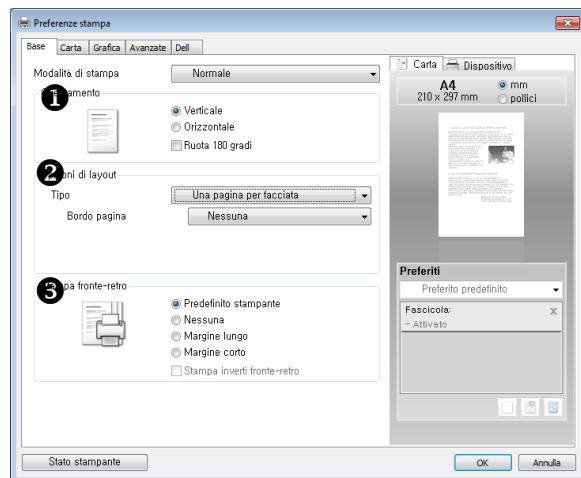

# Scheda Base

La scheda **Base** fornisce le opzioni che consentono di impostare l'aspetto del documento nella pagina stampata. La sezione **Opzioni di layout** contiene le opzioni di stampa avanzate, quali **Più pagine per facciata** e **Stampa poster**.



Proprietà	Descrizione
<p><b>1</b> <b>Orientamento</b></p>	<p><b>Orientamento</b> consente di selezionare la direzione in cui verranno stampati i dati sulla pagina.</p> <ul style="list-style-type: none"> <li>• <b>Verticale</b> stampa sulla larghezza della pagina, in stile lettera.</li> <li>• <b>Orizzontale</b> stampa sulla lunghezza della pagina, in stile foglio elettronico.</li> </ul> <p>Se si desidera ruotare la pagina di 180 gradi, selezionare <b>Ruota di 180°</b>.</p> <div style="display: flex; justify-content: space-around; align-items: center;"> <div style="text-align: center;">  <p>Verticale</p> </div> <div style="text-align: center;">  <p>Orizzontale</p> </div> </div> <p><b>Immagine riflessa</b> specifica l'uscita riflessa. Controllare per stampare un'immagine riflessa del documento invertendo le coordinate orizzontali. Questa funzione è disponibile solo quando si utilizza il driver PostScript (PS).</p>
<p><b>2</b> <b>Opzioni di layout</b></p>	<p><b>Opzioni di layout</b> consente di selezionare le opzioni di stampa avanzate. Per i dettagli, vedere "<u>Stampa di più pagine su un foglio di carta</u>", "<u>Stampa di poster</u>" e "<u>Stampa di libretti</u>".</p>

Proprietà	Descrizione
<b>3</b> <b>Stampa fronte-retro</b>	<b>Stampa fronte-retro</b> consente di stampare su entrambe i lati del foglio. Per i dettagli, vedere " <u>Stampa su entrambe le facciate del foglio</u> ".

## Scheda Carta

Utilizzare le seguenti opzioni per definire le impostazioni relative alla gestione della carta quando si accede alle proprietà della stampante. Fare clic sulla scheda **Carta** per accedere alle varie proprietà della carta.

 **NOTA:** Quando viene selezionata un'opzione nelle proprietà, è possibile che venga visualizzato un punto esclamativo (⚠) o il contrassegno (❌). Un punto esclamativo indica che è possibile selezionare l'opzione, ma che la scelta non è consigliata. Il contrassegno (❌) indica che non è possibile selezionare l'opzione a causa delle impostazioni della stampante o dell'ambiente.

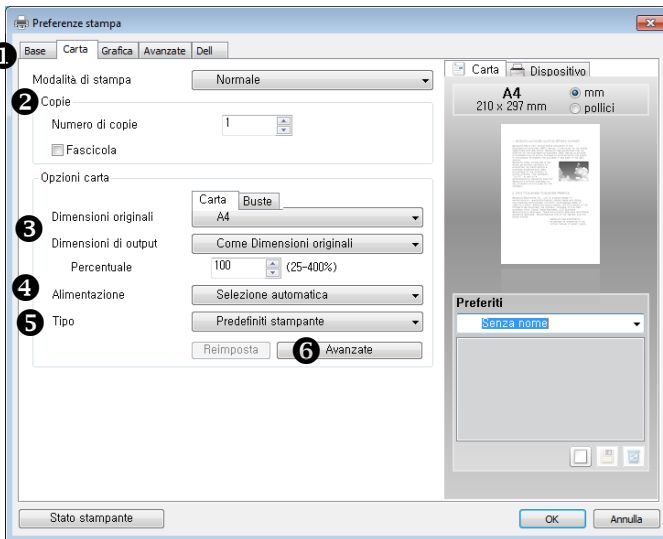

Proprietà	Descrizione
<b>1</b> Modalità di stampa	<p><b>Modalità di stampa</b> permette di selezionare la modalità di stampa o di salvataggio del file di stampa utilizzando la memoria (dispositivo di salvataggio di massa, memoria della stampante, supporto flash interno, disco RAM). Scegliere una delle seguenti impostazioni:</p> <p><b>Modalità di stampa</b></p> <ul style="list-style-type: none"> <li>• <b>Normale:</b> Selezionare questa impostazione per la stampa normale senza salvare i documenti nella memoria della stampante.</li> <li>• <b>Bozza:</b> Questa modalità è disponibile quando si stampano più di due copie. La stampante stampa la prima copia quindi attende in modo da poter controllare la stampa in caso di problemi. Dopo il controllo, è possibile continuare a stampare le copie rimanenti.</li> <li>• <b>Riservato:</b> Selezionare questa impostazione per inviare un documento privato o riservato con una password specifica alla memoria della stampante in modo da impedire che altri utenti possano accedervi. Per stampare il documento è necessario immettere la password. Dopo la stampa, il documento viene cancellato dalla memoria della stampante.</li> <li>• <b>Memorizza:</b> selezionare questa impostazione per salvare un documento nel disco rigido senza stampare. Quando si desidera salvare il documento in una casella del documento privato, bisogna reinserire la password. Utilizzare questa impostazione con una casella del documento privato quando si salva un documento privato o riservato.</li> <li>• <b>Memorizza e stampa :</b> Selezionare questa impostazione per salvare un documento nel disco rigido e stamparlo. Quando si desidera salvare il documento in una casella del documento privato, bisogna reinserire la password. Utilizzare questa impostazione con una casella del documento privato quando si salva un documento privato o riservato.</li> <li>• <b>Spool:</b> questa opzione può essere utile per gestire grandi quantità di dati. Se si seleziona questa impostazione, la stampante esegue lo spooling del documento nel dispositivo di memorizzazione di massa, quindi lo stampa dalla coda di tale dispositivo, riducendo il carico di lavoro del computer.</li> <li>• <b>Pianificazione stampa :</b> selezionare questa impostazione per stampare il documento in un determinato momento. Se si imposta l'ora alle 23, quando la stampante è poco utilizzata, la stampante memorizza il documento nella sua memoria e lo stampa alle 23.</li> </ul> <p>Le opzioni <b>Proprietà lavoro</b> disponibili sono descritte di seguito.</p> <ul style="list-style-type: none"> <li>• <b>Nome lavoro:</b> immettere il nome del lavoro di stampa. È possibile utilizzarlo quando si stampa il file in un secondo momento o per trovare il file salvato utilizzando il pannello di controllo della stampante.</li> <li>• <b>ID utente:</b> immettere l'ID dell'utente. È possibile utilizzarlo quando si stampa il file in un secondo momento o per trovare il file salvato utilizzando il pannello di controllo della stampante.</li> </ul>

Proprietà	Descrizione
<b>1</b> Modalità di stampa (Continua)	<p><b>Password</b> : Immettere la password da utilizzare per la stampa sicura. Questa impostazione è disponibile solo quando si seleziona Riservato, Memorizza o Memorizza e stampa selezionando la casella di un documento privato. Se viene impostata la password per un file specifico, sarà necessario immetterla per stampare o eliminare il lavoro.</p> <p><b>Stampa alle</b> : Selezionare quest'impostazione per configurare l'ora in cui iniziare la stampa. È possibile utilizzare questa impostazione solo se si seleziona la Pianificazione stampa.</p>
<b>2</b> Copie	<p><b>Copie</b> consente di scegliere il numero di copie da stampare. Il valore massimo consentito è 999.</p>
<b>3</b> Dimensioni originale / Dimensione uscita	<p>L'opzione <b>Dimensioni originale</b> consente di scegliere il formato carta caricato nel vassoio.</p> <p>Se il formato desiderato non figura nella casella <b>Formato</b>, fare clic su <b>Modifica...</b> Quando viene visualizzata la finestra <b>Personalizza impostazioni formato carta</b>, impostare il formato e fare clic su <b>OK</b>. L'impostazione appare nell'elenco, per consentirne la selezione.</p> <p>L'opzione <b>Dimensioni uscita</b> consente di scegliere il formato della carta in uscita. È possibile scegliere dall'elenco a tendina o impostando la <b>Percentuale</b>.</p>
<b>4</b> Alimentazione	<p>Verificare che l'opzione <b>Alimentazione</b> sia impostata sul vassoio corrispondente.</p> <p>Se l'alimentazione è impostata su <b>Selezione automatica</b>, la stampante preleva automaticamente i materiali di stampa prima dall'MPF, quindi dal vassoio della carta.</p>
<b>5</b> Tipo	<p>Verificare che <b>Tipo</b> sia impostato su <b>Predefiniti stampante</b>. Se si carica un tipo diverso di materiale di stampa, selezionare il tipo di carta corrispondente. Per ulteriori informazioni sui materiali di stampa, vedere "Indicazioni sul supporto di stampa".</p>
<b>6</b> Avanzata	<p>Questa proprietà consente di stampare la prima pagina con un tipo di carta diverso dal resto del documento. È possibile selezionare l'origine della carta per la prima pagina. Questa funzione non è disponibile quando si utilizza il driver PostScript (PS).</p> <p> <b>NOTE:</b> Se si fa clic su <b>Ripristina</b>, le impostazioni dell'opzione torneranno ai valori predefiniti.</p>

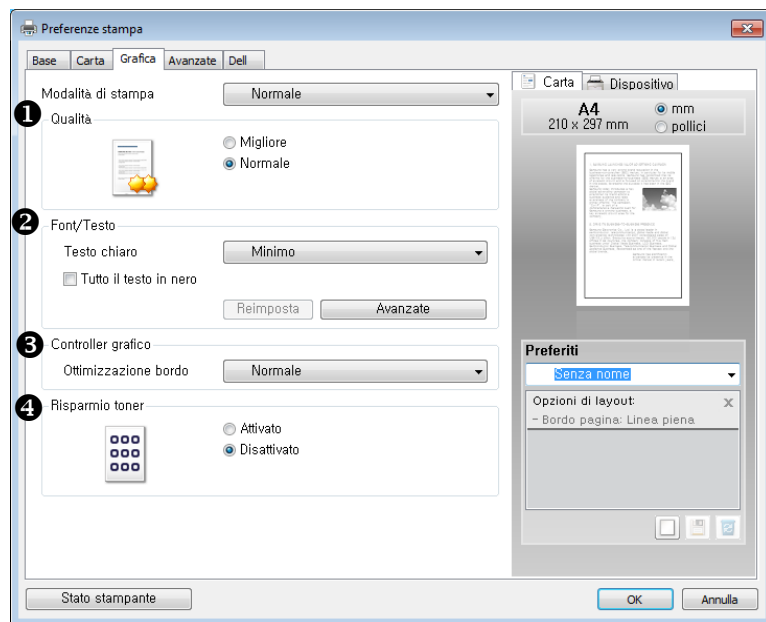

# Scheda Grafica

Per regolare la qualità di stampa in base alle proprie esigenze di stampa, usare le seguenti opzioni di grafica. Fare clic sulla scheda **Grafica** per visualizzare le proprietà mostrate di seguito.

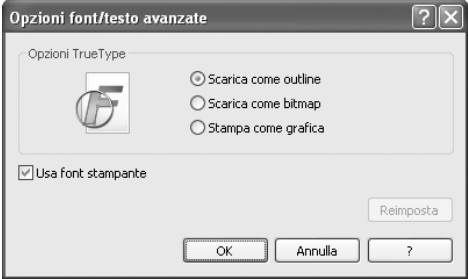

Proprietà	Descrizione
<b>1</b> Qualità	È possibile scegliere la risoluzione di stampa selezionando <b>Migliore</b> o <b>Normale</b> . Tanto più alta è l'impostazione, tanto più nitidi risulteranno i caratteri stampati e la grafica. La stampa di un documento può richiedere più tempo se è impostata una risoluzione elevata.

Proprietà	Descrizione
<p><b>2 Font/Testo</b></p>	<p><b>Tutto il testo in nero</b></p> <p>Quando l'opzione <b>Tutto il testo in nero</b> è selezionata, tutto il testo presente nel documento può venire stampato in nero pieno, a prescindere dal colore visualizzato sullo schermo. Quando non è selezionata, il testo colorato viene stampato a toni di grigio.</p> <p><b>Avanzata</b></p> <p><b>Opzioni TrueType</b> determina che il driver indichi alla stampante come rappresentare il testo nel documento. Selezionare l'impostazione appropriata in base allo stato del documento.</p>  <ul style="list-style-type: none"> <li>• <b>Scarica come profilo:</b> quando questa opzione è selezionata, il driver scarica i caratteri TrueType utilizzati nel documento e ancora memorizzati (residenti) nella stampante. Se, dopo aver stampato un documento, si scopre che i font non sono stati stampati correttamente, scegliere Scarica come immagine bit e ristampare. L'impostazione Scarica come immagine bit è spesso utile durante la stampa con Adobe.</li> <li>• <b>Scarica come immagine bit:</b> quando questa opzione è selezionata, il driver scaricherà i dati dei font come immagini bitmap. I documenti con font complicati, come quelli per il coreano e il cinese, con questa impostazione vengono stampati più rapidamente.</li> <li>• <b>Stampa come grafica:</b> quando questa opzione è selezionata, il driver scarica tutti i font come grafica. Quando si stampano documenti con un elevato contenuto di grafica e relativamente pochi font TrueType, con questa impostazione è possibile migliorare le prestazioni (velocità di stampa).</li> </ul>

Proprietà	Descrizione
<b>② Font / Testo (continua)</b>	<p><b>Usa font stampante</b></p> <p>Quando è selezionata l'opzione <b>Usa font stampante</b>, la stampante utilizza i caratteri presenti in memoria (caratteri residenti), per stampare il documento, anziché scaricare i caratteri utilizzati nel documento. Poiché lo scaricamento dei font richiede tempo, selezionando questa opzione è possibile velocizzare il tempo di stampa. Quando si utilizzano i font della stampante, la stampante tenterà di far corrispondere i font utilizzati nel documento con quelli presenti in memoria. Se, tuttavia, i font utilizzati nel documento sono molto diversi da quelli residenti nella stampante, la stampa risulterà molto diversa da quanto visualizzato a schermo.</p> <p> <b>NOTE:</b> Se si fa clic su <b>Ripristina</b>, le impostazioni dell'opzione torneranno ai valori predefiniti.</p>
<b>③ Controller grafico</b>	<p>Questa funzione è disponibile solo quando si utilizza il driver PostScript (PS).</p> <p><b>Effetto negativo:</b> permette all'utente di stampare un negativo dell'immagine invertendo i valori per nero e bianco.</p>
<b>④ Risparmio toner</b>	<p>selezionando questa opzione, aumenta la durata della cartuccia del toner e diminuiscono i costi per pagina, senza una significativa riduzione della qualità di stampa.</p> <p> <b>NOTE:</b> Il <b>Risparmio toner</b> può essere modificato in <b>Utilità impostazioni stampante</b>.</p>

# Scheda Avanzate

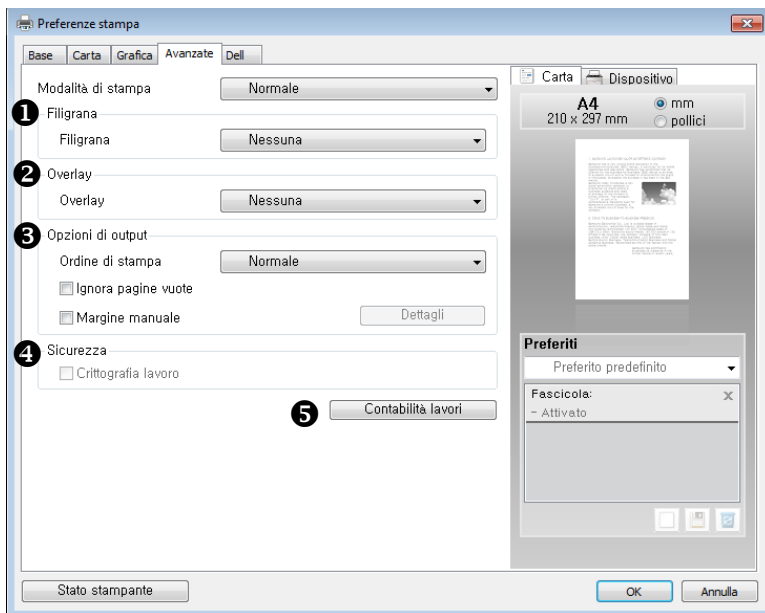

Proprietà	Descrizione
<b>1 Filigrana</b>	È possibile creare un'immagine di sfondo del testo da stampare in ciascuna pagina del documento. Vedere " <u>Uso di filigrane</u> ".
<b>2 Sovrapposizione</b>	Questa funzione è disponibile solo quando si utilizza il driver PLC. Gli overlay vengono spesso utilizzati per sostituire moduli prestampati e fogli intestati. Vedere " <u>Uso di overlay</u> ".



Proprietà	Descrizione
<b>③ Opzioni di output</b>	<p><b>Ordine di stampa</b></p> <p>consente di impostare la sequenza delle pagine da stampare. Selezionare l'ordine di stampa dall'elenco a discesa.</p> <ul style="list-style-type: none"> <li>• <b>Normale:</b> la stampante stampa tutte le pagine dalla prima all'ultima.</li> <li>• <b>Inverti tutte le pagine:</b> la stampante stampa tutte le pagina dall'ultima alla prima.</li> <li>• <b>Stampa pagine dispari:</b> la stampante stampa solo le pagine dispari del documento.</li> <li>• <b>Stampa pagine pari:</b> la stampante stampa solo le pagine pari del documento.</li> <li>• <b>Ignora pagine vuote :</b> questa opzione consente di non stampare le pagine bianche contenute nel documento originale.</li> <li>• <b>Margine manuale :</b> questa opzione consente di specificare il margine di rilegatura. Il margine di rilegatura regola la posizione della rilegatura. Questa opzione non è disponibile quando si utilizza il driver della stampante PS.</li> </ul> <p><b>Avanzate</b> (Questa funzione è disponibile solo quando si utilizza il driver PostScript (PS)).</p> <p><b>Opzioni PostScript</b></p> <ul style="list-style-type: none"> <li>• <b>Opzioni uscita:</b> specifica il formato di uscita per file PostScript. <ul style="list-style-type: none"> <li>– <b>Ottimizza per velocità :</b> solitamente, si utilizzerà quest'opzione per stampare i documenti.</li> <li>– <b>Ottimizza per portabilità :</b> se si desidera creare un file conforme ad Adobe Document Structuring Conventions(ADSC), selezionarla. Ogni pagina del documento sarà un oggetto autonomo. Questo formato è utile quando si desidera creare un file PostScript e stamparlo su un'altra stampante.</li> <li>– <b>Encapsulated PostScript(EPS) :</b> se si desidera includere il file come un'immagine in un altro documento che verrà stampato da un programma differente, selezionarla.</li> <li>– <b>Formato archivio :</b> se si desidera creare un file PostScript da utilizzare in seguito, selezionarla.</li> </ul> </li> <li>• <b>Lingua PostScript:</b> specifica la lingua PostScript da usare. Alcune stampanti supportano più livelli. Solitamente si consiglia di selezionare il numero più elevato disponibile, visto che un livello di lingua elevato comporta maggiori funzionalità.</li> </ul>

Proprietà	Descrizione
<b>③ Opzioni di uscita (continua)</b>	<ul style="list-style-type: none"> <li>• <b>PostScript PassThrough</b> :questa opzione specifica se stampare dati PostScript creati dall'applicazione in grado di creare il codice PostScript per la stampa. L'impostazione predefinita è Automatico. Se si seleziona Automatico o Attivato, alcune opzioni di stampa quali Più pagine per facciata, Filigrana, Libretto, opzioni di scala (o formati di uscita) e Poster potrebbero non funzionare correttamente quando si stampa dall'applicazione in grado di creare il codice PostScript per la stampa. In tal caso, deselezionare questa opzione. <ul style="list-style-type: none"> <li>– <b>Automatico</b>: il driver determina automaticamente se stampare i dati PostScript creati dall'applicazione in base a determinate opzioni di stampa che l'utente desidera utilizzare.</li> <li>– <b>Attivato</b>: il driver stampa i dati PostScript creati dall'applicazione.</li> <li>– <b>Disattivato</b>: il driver non stampa i dati PostScript creati dall'applicazione.</li> </ul> </li> <li>  <b>NOTE:</b> In alcuni casi, deselezionando <b>PostScript PassThrough</b> possono generarsi stampe inaspettate. </li> <li>• <b>Invia errore gestore PostScript</b> : specifica se viene inviato un messaggio errore gestore PostScript. Se si desidera stampare una pagina di errore quando si verifica un errore nel lavoro di stampa, selezionare quest'opzione.</li> </ul>
<b>④ Protezione</b>	È possibile impostare la crittografia del lavoro.

Proprietà	Descrizione
<b>5</b> Contabilità lavori	<p><b>Contabilità lavori</b> consente di associare le informazioni di identificazione Utente e Account a ciascun documento stampato.</p> <ul style="list-style-type: none"> <li>• <b>Impostazione amm. contabilità lavori:</b> È possibile abilitare quest'opzione e configurare le impostazioni di contabilità lavori per condividere le informazioni di contabilità lavori con i clienti.</li> <li>• <b>Tipo contabilità :</b> È possibile selezionare un tipo di accounting specificato dal proprio amministratore del sistema.</li> <li>• <b>Contabilità :</b> È possibile attivare l'autenticazione di stampa tramite l'ID utente e la password.</li> <li>• <b>ID Only :</b> È possibile attivare l'autenticazione di stampa tramite solo l'ID utente.             <ul style="list-style-type: none"> <li>– <b>Autorizzazione utente:</b> Se un utente seleziona questa opzione, la validità del lavoro di stampa viene determinata dal livello di accesso e controllo dell'utente.</li> <li>– <b>Autorizzazione del gruppo:</b> Se un utente seleziona questa opzione, la validità del lavoro di stampa viene determinata dal livello di accesso e controllo del gruppo di cui fa parte l'utente.</li> </ul> </li> <li>• <b>Conferma nome/password durante la stampa :</b> È possibile confermare l'ID utente o la password durante la stampa.</li> </ul> <p> <b>NOTE:</b> Questo può non funzionare in un ambiente condiviso.</p>

# Scheda Dell

Usare la scheda **Dell** per visualizzare le informazioni sul copyright e il numero di versione del driver. Se si dispone di un browser Internet, è possibile connettersi a Internet facendo clic sull'icona **Sito web Dell**.

## Uso di Impostazioni preferite

L'opzione **Preferiti**, che è visibile in ogni scheda delle proprietà, consente di salvare le impostazioni correnti delle proprietà per uso futuro.

Per salvare un'impostazione in **Preferiti**:

- 1 Modificare le impostazioni in ciascuna scheda, a seconda delle necessità.
- 2 Immettere un nome per la voce nella casella di immissione **Preferiti**.

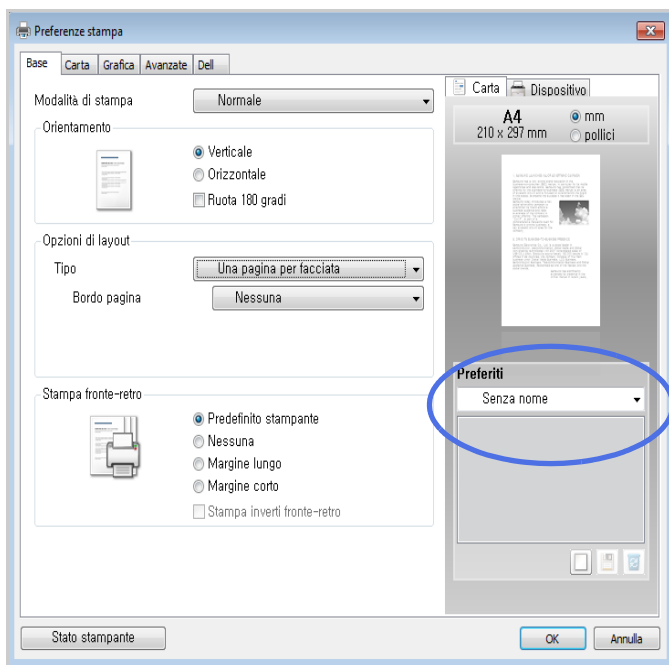

- 3 Fare clic su **Aggiungi** (□).

Per usare un'impostazione salvata, selezionarla nell'elenco a discesa **Preferiti**. Il dispositivo è ora impostato per stampare in base all'impostazione selezionata.

Per eliminare un'impostazione salvata, selezionarla nell'elenco a discesa **Preferiti** e fare clic su **Cancella** (☒).

È inoltre possibile ripristinare le impostazioni predefinite del driver della stampante selezionando **Predefinito stampante** dall'elenco.

## Uso della Guida

Fare clic sull'opzione che si desidera conoscere nella finestra **Preferenze stampa** e premere **F1** sulla tastiera.

Se si desidera cercare informazioni mediante una parola chiave, fare clic sulla scheda **Dell** nella finestra **Preferenze stampa** e inserire una parola chiave nella riga di inserimento dell'opzione **Guida**

## Stampa di più pagine su un foglio di carta

---

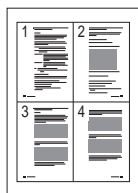

È possibile selezionare il numero delle pagine da stampare su un singolo foglio di carta. Per stampare più di una pagina per foglio, le pagine verranno visualizzate ridotte e disposte sul foglio. È possibile stampare fino a 16 pagine su un foglio.

- 1** Per modificare queste impostazioni di stampa dall'applicazione software, accedere alle proprietà della stampante.
- 2** Dalla scheda **Base**, scegliere **Più pagine per facciata** nell'elenco a discesa **Tipo**.

- 3 Selezionare il numero di pagine da stampare per foglio (2, 4, 6, 9 o 16) nell'elenco a discesa **Pagine per facciata**.

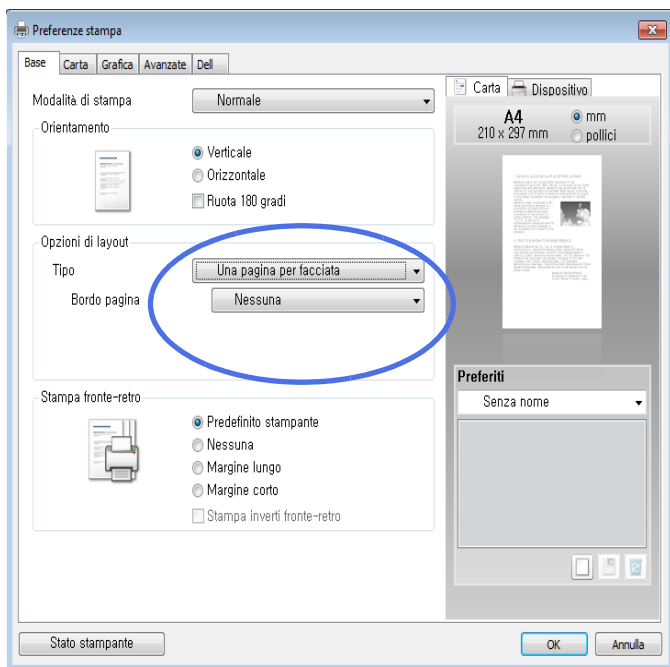

- 4 Se necessario, selezionare l'ordine delle pagine nell'elenco a discesa **Ordine di pagina**.



Per stampare un bordo attorno a ogni pagina nel foglio, selezionare **Stampa bordo pagina**. **Stampa bordo pagina** è attivato solo se l'impostazione **Pagine per facciata** è impostata su un numero maggiore di uno.

- 5 Fare clic sulla scheda **Carta** e selezionare l'origine, il formato e il tipo di carta.  
6 Fare clic su **OK** per stampare il documento.

# Modifica della percentuale del documento

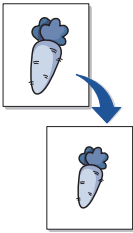

È possibile impostare la scala del lavoro di stampa in una pagina.

- 1 Per modificare queste impostazioni di stampa dall'applicazione software, accedere alle proprietà della stampante.
- 2 Fare clic sulla scheda **Carta**.
- 3 Immettere la percentuale di scala nella casella di immissione **Percentuale**.

È anche possibile fare clic sul pulsante  $\wedge$  o  $\vee$ .

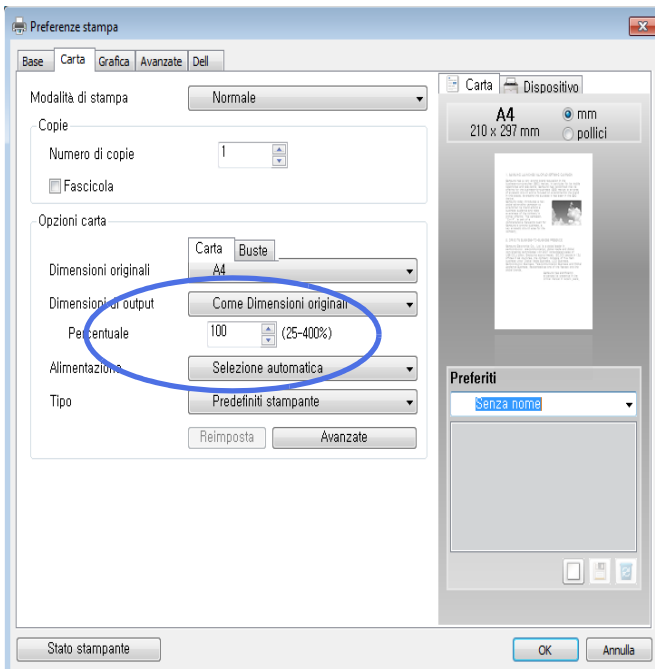

- 4 Selezionare l'origine, le dimensioni e il tipo della carta.
- 5 Fare clic su **OK** per stampare il documento.

# Stampa di poster

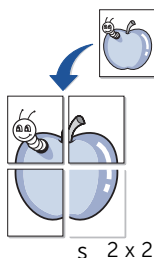

È possibile stampare un documento a pagina singola su 4, 9 o 16 fogli di carta, al fine di incollare insieme i fogli per formare un documento con il formato di un poster.

- 1 Per modificare queste impostazioni di stampa dall'applicazione software, accedere alle proprietà della stampante.
- 2 Nella scheda **Base**, selezionare **Stampa poster** dall'elenco a discesa **Tipo**.

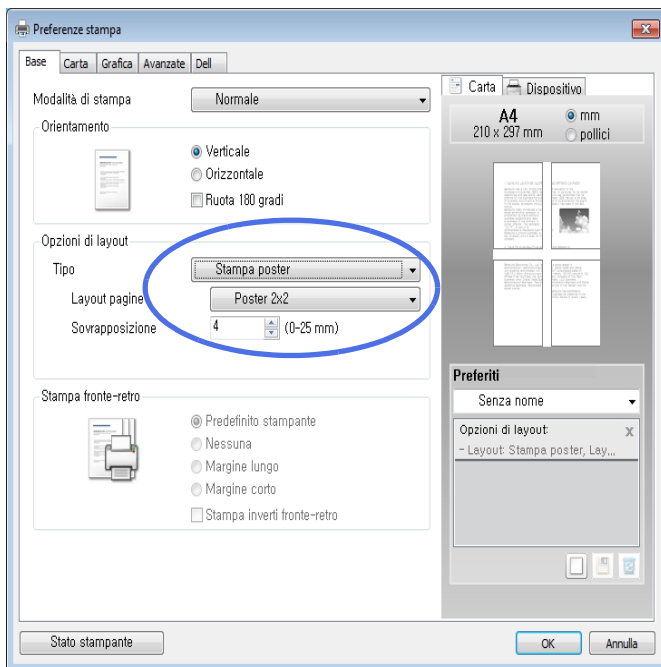

- 3 Selezionare il layout della pagina desiderato.  
Specifiche sul layout della pagina

- **Poster 2x2**: il documento sarà ingrandito e diviso in 4 pagine.
- **Poster 3x3**: il documento sarà ingrandito e diviso in 9 pagine.
- **Poster 4x4**: il documento sarà ingrandito e diviso in 16 pagine.



- 4 Selezionare il valore **Sovrapposizione poster**. Specificare **Sovrapposizione poster** in millimetri o pollici selezionando il pulsante di opzione nella parte superiore destra della scheda **Base** per facilitare l'incollamento dei fogli.

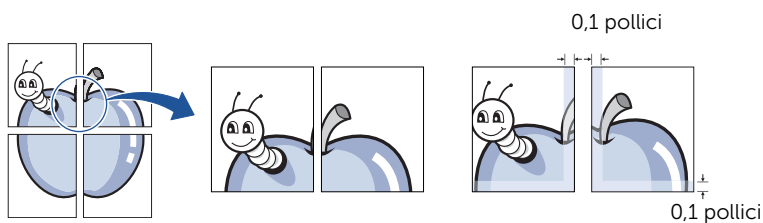

- 5 Fare clic sulla scheda **Carta** e selezionare l'origine, il formato e il tipo di carta.
- 6 Fare clic su **OK** per stampare il documento. È possibile completare il poster ricostruendo i risultati.

# Stampa di libretti

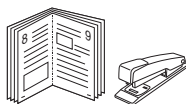

Questa funzione consente di stampare il documento su entrambe le facciate del foglio e dispone le pagine in modo tale da consentire il piegamento a metà del foglio dopo la stampa, per creare un libretto.

- 1 Per modificare queste impostazioni di stampa dall'applicazione software, accedere alle proprietà della stampante.
- 2 Nella scheda **Base**, selezionare **Stampa libretto** dall'elenco a discesa **Tipo**.

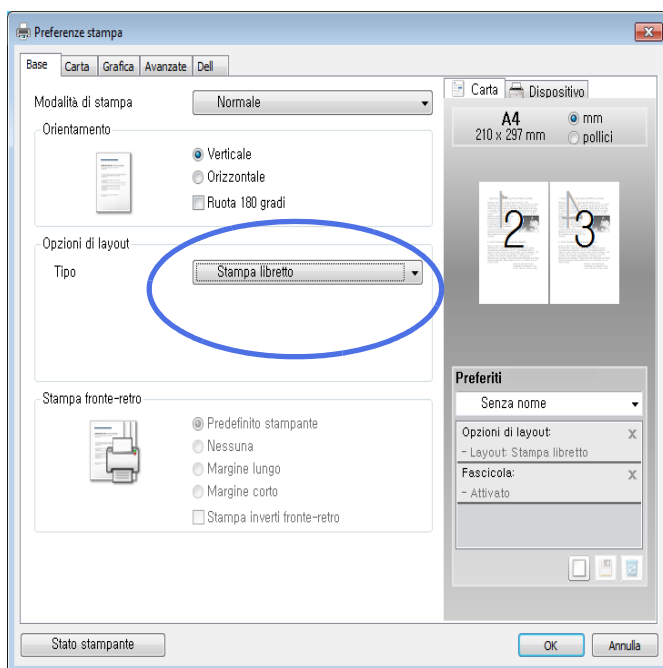

 **NOTA:** L'opzione **Stampa libretto** non è disponibile per tutti i formati di carta. Per conoscere il formato carta disponibile per questa funzione, selezionare il formato carta nell'opzione **Formato** nella scheda **Carta**, quindi verificare che sia selezionata l'opzione **Stampa di libretti** nell'elenco a discesa **Tipo layout** nella scheda **Base**.

- 3 Selezionare l'origine, le dimensioni e il tipo della carta.
- 4 Fare clic su **OK** per stampare il documento.

# Stampa su entrambe le facciate del foglio

---



La stampante stampa automaticamente su entrambi i lati del foglio.

Prima di stampare, decidere su quale bordo si effettuerà la rilegatura del documento finito. Le opzioni di rilegatura sono:

- **Margine lungo**, che è il layout convenzionale utilizzato nella rilegatura dei libri.
- **Margine corto**, che è il tipo utilizzato spesso con i calendari.

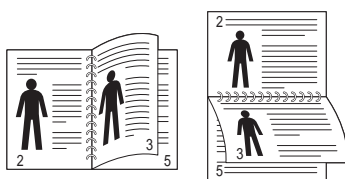

Margine lungo

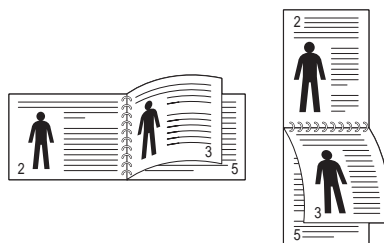

Margine corto

 **NOTA:** non stampare su entrambe le facciate di etichette, lucidi, buste, o carta spessa. La stampante potrebbe essere danneggiata o potrebbero verificarsi degli inceppamenti della carta.

 **NOTA:** per usare la stampa fronte-retro, è possibile usare solo i seguenti formati di carta: A4, Letter, Legal e Folio.

- 1 Per modificare queste impostazioni di stampa dall'applicazione software, accedere alle proprietà della stampante.
- 2 Dalla scheda **Base**, selezionare l'orientamento della carta.

3 Nella sezione **Stampa fronte-retro**, selezionare l'opzione di rilegatura desiderata.

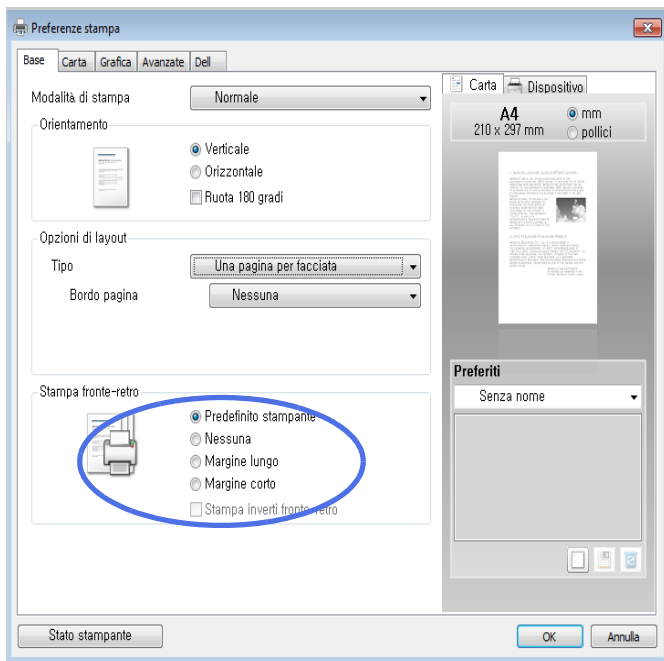

4 Fare clic sulla scheda **Carta** e selezionare l'alimentazione, il formato e il tipo di carta.

5 Fare clic su **OK** per stampare il documento.

La stampante stampa automaticamente su entrambi i lati del foglio.

# Uso di filigrane



L'opzione Filigrana consente di stampare testo su un documento esistente. Ad esempio, è possibile inserire la parola "BOZZA" o "RISERVATO" scritta con caratteri grigi di grandi dimensioni e stampata diagonalmente sulla prima pagina o su tutte le pagine di un documento.

La stampante è dotata di diverse filigrane predefinite. È possibile modificarle o aggiungerne delle nuove all'elenco.

## Uso di una filigrana esistente

- 1 Per modificare queste impostazioni di stampa dall'applicazione software, accedere alle proprietà della stampante.
- 2 Fare clic sulla scheda **Avanzate** e selezionare una filigrana dall'elenco a discesa **Filigrana**. Nell'immagine di anteprima verrà visualizzata la filigrana selezionata.

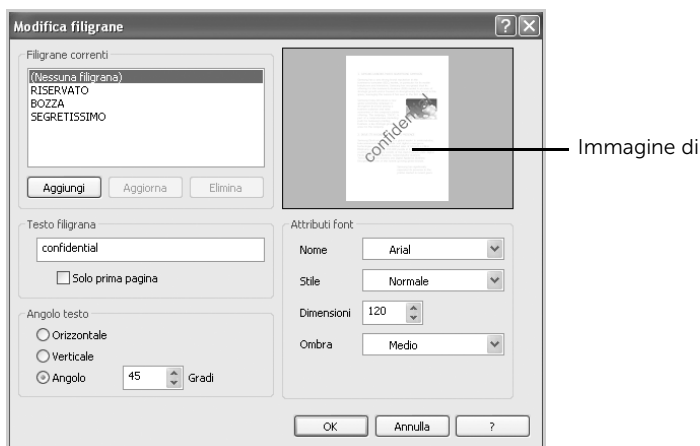

- 3 Fare clic su **OK** e iniziare la stampa.

## Creazione di una filigrana

- 1 Per modificare queste impostazioni di stampa dall'applicazione software, accedere alle proprietà della stampante.
- 2 Fare clic sulla scheda **Avanzate** e quindi su **Modifica...** nella sezione **Filigrana**. Viene visualizzata la finestra Modifica filigrane.
- 3 Immettere il messaggio di testo da stampare nella casella **Messaggio filigrana**.  
Il messaggio verrà visualizzato nella finestra di anteprima. L'immagine di anteprima permette di vedere come apparirà la filigrana sulla pagina stampata.  
Se è selezionata la casella **Solo prima pagina**, la filigrana viene stampata solo nella prima pagina.



**NOTA:** è possibile utilizzare fino a 256 caratteri.

- 4 Selezionare le opzioni per la filigrana.  
È possibile selezionare il nome, lo stile e le dimensioni dei font e il livello della scala di grigi nella sezione **Attributi font** e impostare l'angolo della filigrana nella sezione **Angolazione messaggio**.
- 5 Per aggiungere una nuova filigrana all'elenco, fare clic su **Aggiungi**.
- 6 Al termine della creazione, fare clic su **OK** per avviare il processo di stampa.

Per interrompere la stampa della filigrana, selezionare **Nessuna** dall'elenco a discesa **Filigrana**.

## Modifica di una filigrana

- 1 Per modificare queste impostazioni di stampa dall'applicazione software, accedere alle proprietà della stampante.
- 2 Fare clic sulla scheda **Avanzate** e quindi su **Modifica...** nella sezione **Filigrana**. Verrà visualizzata la finestra **Modifica filigrane**.
- 3 Selezionare la filigrana da modificare nell'elenco **Filigrane correnti** e modificare il messaggio e le opzioni della filigrana.
- 4 Fare clic su **Aggiorna** per salvare le modifiche.
- 5 Fare clic su **OK**.

## Eliminazione di una filigrana

- 1 Per modificare queste impostazioni di stampa dall'applicazione software, accedere alle proprietà della stampante.
- 2 Fare clic sulla scheda **Avanzate** e quindi su **Modifica...** nella sezione **Filigrana**. Viene visualizzata la finestra Modifica filigrane.
- 3 Selezionare la filigrana da eliminare nell'elenco **Filigrane correnti** e fare clic su **Elimina**.
- 4 Fare clic su **OK**.

# Uso di overlay

---

## Cosa è un overlay?

Un overlay è un'immagine e/o un testo memorizzato nel disco rigido del computer come file di formato speciale che può essere stampato su qualsiasi documento. Gli overlay vengono spesso utilizzati per sostituire moduli prestampati e fogli intestati. Invece di utilizzare carta intestata, è infatti possibile creare un overlay contenente esattamente le stesse informazioni. Per stampare una lettera con la carta intestata dell'azienda, non è necessario caricare nella stampante la carta prestampata. È sufficiente indicare alla stampante di stampare l'overlay della carta intestata sul documento.

## Creazione di un nuovo overlay di pagina

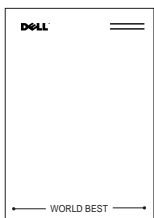

Per utilizzare un overlay di pagina, è necessario crearne uno nuovo contenente il logo o l'immagine.

 **NOTA:** le dimensioni del documento overlay devono essere le stesse dei documenti che verranno stampati con l'overlay. Non creare un overlay con una filigrana.

- 1 Creare o aprire un documento contenente il testo o un'immagine da utilizzare in un nuovo overlay di pagina. Posizionare gli elementi come si desidera che vengano visualizzati una volta stampati come overlay. Se necessario, salvare il file per un successivo utilizzo.
- 2 Per modificare queste impostazioni di stampa dall'applicazione software, accedere alle proprietà della stampante.

3 Fare clic sulla scheda **Avanzate** e quindi su **Modifica...** nella sezione **Overlay**.

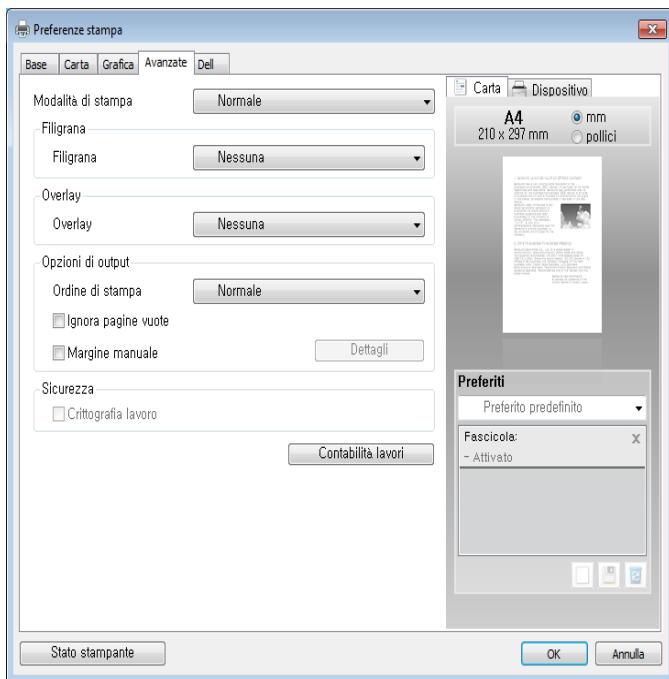

4 Nella finestra **Modifica overlay**, fare clic su **Crea**.

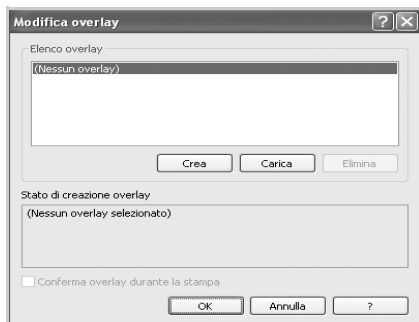



- 5 Nella finestra **Salva con nome**, immettere il nome con un massimo di otto caratteri nella casella **Nome file**. Se necessario, selezionare il percorso di destinazione. (Il percorso predefinito è **C:\FormOver**.)



- 6 Fare clic su **Salva**. Il nome è indicato nell'**Elenco overlay**.
- 7 Fare clic su **OK** o **Si** fino al completamento della creazione.  
Il file non viene stampato; viene conservato nel computer.

## Uso degli overlay di pagina

Dopo avere creato un overlay, è possibile stamparlo con il documento. Per stampare un overlay con un documento, procedere come segue.



**NOTA:** la risoluzione dell'overlay deve essere identica alla risoluzione del documento che verrà stampato con l'overlay.

- 1 Creare o aprire il documento da stampare.
- 2 Per modificare queste impostazioni di stampa dall'applicazione software, accedere alle proprietà della stampante.
- 3 Fare clic sulla scheda **Avanzate**.
- 4 Selezionare l'overlay desiderato dalla casella di riepilogo a discesa **Testo**.

- 5 Se il file di overlay desiderato non appare nell'elenco a discesa **Testo**, selezionare **Modifica...** dall'elenco e fare clic su **Carica**. Selezionare il file di overlay da utilizzare. Se il file di overlay da utilizzare è stato memorizzato in un'origine esterna, è possibile caricare comunque il file dalla finestra Carica.

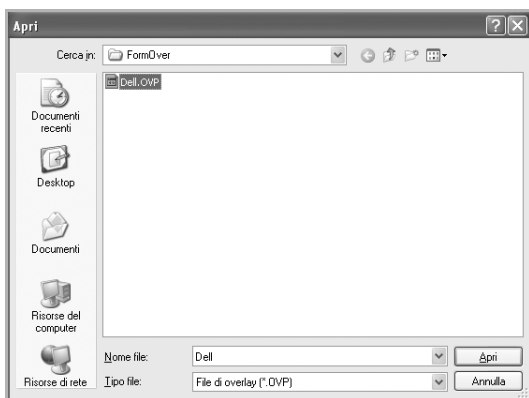

Dopo aver selezionato il file, scegliere **Apri**. Il file viene visualizzato nella casella **Elenco overlay** ed è disponibile per la stampa. Selezionare l'overlay dalla casella **Elenco overlay**.

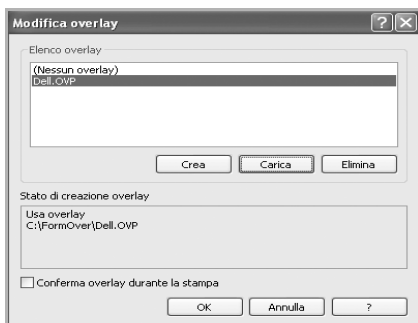

- 6 Se necessario, fare clic su **Conferma overlay durante la stampa**. Quando questa casella è selezionata, ogni volta che si manda in stampa un documento, appare un messaggio, in cui si chiede di confermare che si desidera stampare un overlay sul documento.

Rispondendo **Si** si fa in modo che l'overlay selezionato venga stampato con il documento. Rispondendo **No** nella finestra, l'utilizzo della pagina di overlay viene annullato.

Se questa casella è vuota ed è stato selezionato un overlay, questo verrà automaticamente stampato con il documento.

- 7 Fare clic su **OK** o **Si** fino all'inizio della stampa.

L'overlay selezionato verrà scaricato con il lavoro di stampa e stampato nel documento.

## Eliminazione di un overlay di pagina

È possibile cancellare gli overlay di pagina non più utilizzati.

- 1** Nella finestra di dialogo delle proprietà della stampante, fare clic sulla scheda **Avanzate**.
- 2** Fare clic su **Modifica...** nella sezione **Overlay**.
- 3** Selezionare l'overlay da eliminare nella casella **Elenco overlay**.
- 4** Fare clic su **Delete**.
- 5** Quando appare un messaggio di conferma, fare clic su **Sì**.
- 6** Fare clic su **OK** fino a uscire dalla finestra di **Stampa**.

# Copia

---

Caricamento della carta per la copia

Selezione del vassoio della carta

Preparazione di un documento

Caricamento di un documento originale

Creazione di copie

Utilizzare le opzioni di copia e configurazione

Modifica delle impostazioni predefinite

# Caricamento della carta per la copia

---

Le istruzioni per il caricamento dei materiali di stampa sono le stesse sia per la stampa che per le operazioni di copia o invio fax. Per ulteriori informazioni, vedere a "[Caricamento carta](#)" per il caricamento nel vassoio della carta e a "[Utilizzo dell'alimentatore multifunzione \(MPF\)](#)" per il caricamento nel vassoio multifunzione.

## Selezione del vassoio della carta

---

Dopo aver caricato il supporto di stampa per le copie è necessario selezionare il vassoio della carta da utilizzare.

- 1 Premere **Copia** dalla schermata principale.
- 2 Premere le frecce sinistra/destra per selezionare **Vassoio**.
- 3 Selezionare il vassoio desiderato.

È possibile selezionare **Vassoio 1**, **Vassoio 2** (opzionale) e **MPF** (alimentatore multifunzione). Se non si installa il vassoio 2 opzionale **Vassoio 2** (opzionale) non viene visualizzato sul display.

- 4 Premere l'icona home () per tornare alla schermata principale.

## Preparazione di un documento

---

È possibile usare il vetro dello scanner o il DADF (alimentatore documenti automatico fronte-retro) per caricare un documento originale e copiarlo, digitalizzarlo o inviarlo tramite fax. Utilizzando il DADF è possibile caricare fino a 50 fogli di documenti da 80 g/m<sup>2</sup> per lavoro. Utilizzando il vetro documenti, è possibile caricare un foglio per volta.



**NOTA:** Per ottenere la migliore qualità di digitalizzazione, utilizzare il vetro dello scanner al posto del DADF.

Quando si usa l'Alimentatore documenti automatico duplex:

- Non caricare documenti di dimensioni inferiori a 142 x 148 mm o superiori a 216 x 356 mm.
- Non tentare di caricare i seguenti tipi di documenti:
  - carta carbone o carta con strato di carbone;
  - carta patinata;
  - carta velina o sottile;
  - carta arricciata o spiegazzata;
  - carta piegata o arrotolata;

- carta strappata.
- carta con angoli danneggiati dalla rimozione delle graffette.
- Prima di caricare i documenti, rimuovere tutte le graffette e i fermagli.
- Prima di caricare i documenti, accertarsi che colla, inchiostro o correttore liquido eventualmente presente sulla carta sia completamente asciutto.
- Non caricare documenti di formato e pesi diversi.
- Non caricare libretti, opuscoli, lucidi o documenti con altre caratteristiche non standard.

## Caricamento di un documento originale

---

È possibile usare il DADF o il vetro dello scanner per caricare un originale. Utilizzando il DADF, è possibile caricare fino a 50 fogli di carta da 80 g/m<sup>2</sup> per volta. Utilizzando il vetro documenti, è possibile caricare un foglio per volta.

 **NOTA:** assicurarsi che il DADF non contenga documenti. Se il DADF contiene un documento, questo avrà la priorità sul documento nel vetro dello scanner.

 **NOTA:** per ottenere la migliore qualità di digitalizzazione, specialmente con immagini a colori o in scala di grigi, utilizzare il vetro dello scanner al posto del DADF.

 **NOTA:** Se si utilizzano funzioni di copia fronte-retro, vedere "[Modifica delle impostazioni predefinite](#)".

Per caricare un documento nel DADF:

- 1 Posizionare i documenti nel DADF con il lato stampato rivolto verso l'alto e inserendo per primo il bordo superiore dei documenti.

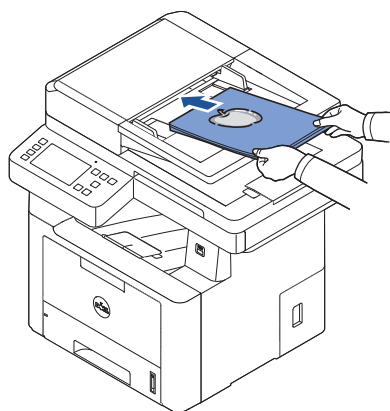

- 2 Regolare le guide di larghezza alla dimensione esatta del documento. Assicurarsi che la parte inferiore della risma di documenti corrisponda al formato della carta indicato sul vassoio di alimentazione dei documenti.

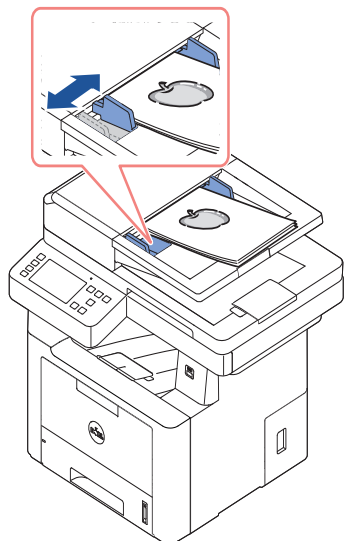

Per informazioni particolareggiate sulla preparazione di un documento originale, vedere "[Preparazione di un documento](#)".

Per caricare un documento nel vetro documenti:

- 1 Aprire il coperchio del dispositivo.

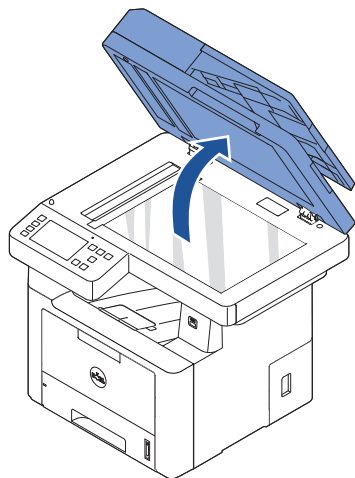

- 2 Posizionare il documento rivolto verso il basso sul vetro documenti ed allinearlo alla guida di registrazione nell'angolo in alto a sinistra del vetro.

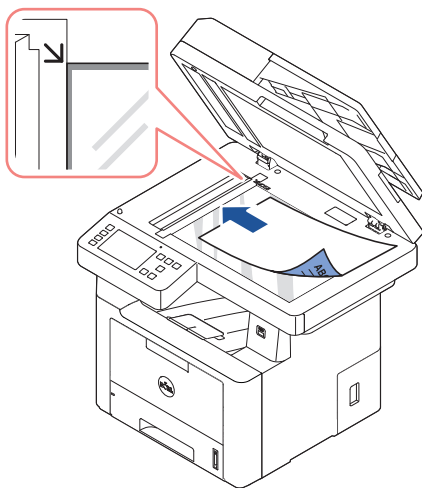

Per informazioni particolareggiate sulla preparazione di un documento originale, vedere "Preparazione di un documento".

- 3 Chiudere il coperchio del documento.



**NOTA:** se si sta copiando una pagina da un libro o una rivista, sollevare il coperchio finché i cardini non vengono prelevati dal fermo, quindi chiudere il coperchio. Se il libro o la rivista ha uno spessore superiore a 30 mm, iniziare a copiare con il coperchio aperto.



**NOTA:** se si lascia aperto il coperchio durante la copia, la qualità delle copie potrebbe non essere ottimale e potrebbe aumentare il consumo di toner.



# Creazione di copie

---

 **NOTA:** Per copiare, non è necessario disporre di un collegamento al computer.

 **NOTA:** Contaminazione sul vetro dello scanner può determinare la formazione di punti neri sulla stampa. Per ottenere i migliori risultati, pulire il vetro dello scanner prima dell'uso. Vedere "[Pulizia dello scanner](#)".



- 1 Caricare il documento (o i documenti) con il lato stampato rivolto verso l'alto inserendo per primo il bordo superiore nel DADF.

OPPURE

Posizionare un documento con il lato stampato rivolto verso il basso sul vetro del dispositivo.

Per ulteriori dettagli sul caricamento di un documento, vedere "[Caricamento di un documento originale](#)".

- 2 Personalizzare le impostazioni di copia includendo il numero di copie, il formato, il contrasto e la qualità delle immagini utilizzando il pannello di controllo. Vedere "[Utilizzare le opzioni di copia e configurazione](#)".
- 3 Premere **Start** (▶) sulla schermata per iniziare a copiare.

 **NOTA:** Il lavoro di copia può essere annullato in qualsiasi momento. Premere (  ) sullo schermo per interrompere le operazioni di copia.

## Utilizzare le opzioni di copia e configurazione



---

Il menu **Copia** sul pannello dell'operatore permette di personalizzare tutte le opzioni di base per la copia: numero di copie, fronte-retro, zoom, luminosità, formato originale, tipo originale, vassoio, layout, fascicolazione, timbro e filigrana. Impostare le seguenti opzioni per il lavoro di copia corrente prima di premere **Avvia** (▶) per effettuare le copie.

### Numero di copie

È possibile selezionare il numero di copie da 1 a 199.

- 1 Premere **Copia** dalla schermata principale.
- 2 Utilizzare le frecce sinistra/destra per trovare il **Numero di copie**.
- 3 Premere i pulsanti +/- per selezionare il numero di copie desiderato.
- 4 Premere **Start** (▶) sulla schermata per iniziare a copiare.

 **NOTA:** Il lavoro di copia può essere annullato in qualsiasi momento. Premere (  ) per interrompere le operazioni di copia.

## Fronte-retro

È possibile impostare la stampante affinché stampi le copie su entrambi i lati della carta.

- 1 Caricare i documenti da copiare nel DADF.  
Per ulteriori dettagli sul caricamento di un documento, vedere "[Caricamento di un documento originale](#)".
- 2 Premere **Copia** dalla schermata principale.
- 3 Premere le frecce sinistra/destra per selezionare **Fronte/retro**.
- 4 Selezionare l'opzione di rilegatura desiderata.
  - **1->1 facciata**: stampa in modalità normale.
  - **1->2 facciata lato lungo**: stampa pagine da sfogliare come un libro.
  - **1->2 facciata lato corto**: stampa pagine da sfogliare come un blocco note.
  - **2->1 facciata lato lungo**: digitalizza entrambi i lati dell'originale e li stampa su due fogli separati.
  - **2->1 facciata lato corto**: digitalizza entrambi i lati dell'originale e li stampa su due fogli separati. Le informazioni sul retro vengono stampate con una rotazione di 180°.
  - **2->2 facciata lato lungo**: digitalizza entrambi i lati dell'originale e li stampa sui due lati del foglio. Questa funzione riproduce una copia esattamente identica all'originale.

Premere **Start** (▶) sulla schermata per iniziare a copiare.

## Zoom

Quando si copiano documenti originali dal vetro dello scanner oppure dal DADF, è possibile ridurre o aumentare il formato di un'immagine copiata dal 25 percento al 400 percento.



**NOTA:** Quando si esegue una copia ridotta, nella parte inferiore della copia potrebbero essere visualizzate delle linee nere.

Selezione di uno dei formati predefiniti

- 1 Premere **Copia** dalla schermata principale.
- 2 Premere le frecce sinistra/destra per selezionare **Zoom**.
- 3 Premere le frecce sinistra/destra per selezionare la percentuale di zoom desiderata.
- 4 È possibile selezionare da **Auto Fit**, 25~400%.



**NOTA:** Se viene rilevato un documento nel DADF, la funzione Auto Fit non funziona.

## Scurezza

Regolare la luminosità per rendere la copia più chiara o più scura dell'originale.

- 1 Premere **Copia** dalla schermata principale.
- 2 Premere le frecce sinistra/destra per trovare **Scurezza**.
- 3 Premere i pulsanti +/- per selezionare il livello desiderato (-5 ~ 5).

- 4 Premere **Start** (▶) sulla schermata per iniziare a copiare.



**NOTA:** Il lavoro di copia può essere annullato in qualsiasi momento. Premere (✕) per interrompere le operazioni di copia.

## Dimensioni originale

Quando si copiano documenti originali dal vetro dello scanner o dal DADF, è possibile impostare le dimensioni dell'immagine copiata.

- 1 Premere **Copia** dalla schermata principale.
- 2 Premere le frecce sinistra/destra per selezionare **Dimensioni originale**.
- 3 selezionare il formato originale desiderato.

## Tipo di originale

L'impostazione del tipo di originale consente di migliorare la qualità dell'immagine selezionando il tipo di documento per il lavoro di stampa corrente.

- 1 Premere **Copia** dalla schermata principale.
- 2 Premere le frecce sinistra/destra per selezionare **Tipo di originale**.
- 3 Selezionare la modalità qualità immagine desiderata.
  - **Testo:** utilizzabile per i documenti molto dettagliati, come il testo ben definito.
  - **Testo e foto:** utilizzabile per i documenti contenenti sia testo che fotografie/toni di grigio.
  - **Foto:** utilizzabile per i documenti contenenti fotografie o toni di grigio.

## Vassoio

È possibile selezionare il vassoio carta che si utilizzerà per la copia.

- 1 Premere **Copia** dalla schermata principale.
- 2 Premere le frecce sinistra/destra per selezionare **Vassoio**.
- 3 Selezionare il vassoio desiderato.

È possibile selezionare **Vassoio 1**, **Vassoio 2** (opzionale) e **MPF** (alimentatore multifunzione). Se non si installa il vassoio 2 opzionale **Vassoio 2** (opzionale) non viene visualizzato sul display.

Premere l'icona home (🏠) per tornare alla schermata principale.

## Layout

Regolare il formato come **N su 2**, **N su 4**, **ID**, **Libretto**, **Clona**, **Poster**, **Libro**.

## Copia di 2 o 4 pagine per foglio (N su 1)

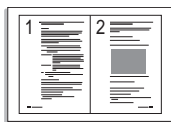

Copia N su 2  
(verticale)

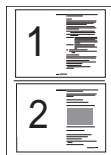

Copia N su 2  
(orizzontale)

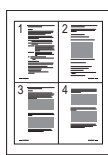

Copia N su 4  
(verticale)

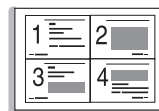

Copia N su 4  
(orizzontale)

Il dispositivo riduce le dimensioni delle immagini originali e stampa 2 o 4 pagine su un unico foglio. Questa speciale modalità di copia può essere utilizzata solo quando si carica un documento nel DADF.

 **NOTA:** Non è possibile regolare il formato delle copie usando il menu **Zoom** mentre si effettua una copia 2 su 1 oppure 4 su 1.

- 1 Caricare il documento (o i documenti) con il lato stampato rivolto verso l'alto inserendo per primo il bordo superiore nel DADF.

OPPURE

Posizionare un documento con il lato stampato rivolto verso il basso sul vetro del dispositivo.

Per ulteriori dettagli sul caricamento di un documento, vedere "[Caricamento di un documento originale](#)".

- 2 Premere **Copia** → **Layout** → **N su 2** o **N su 4** dalla schermata principale.

OPPURE

Premere **Multiple-up Copy** → **Multiple-Up** → **N-2** o **N su 4** dalla schermata principale.

- 3 Selezionare **N su 2** o **N su 4**.



- **N su 2:** copia due diversi originali su un'unica pagina.
- **N su 4:** copia quattro diversi originali su un'unica pagina.

- 4 Premere le frecce sinistra/destra per selezionare **Verticale** o **Orizzontale** in base all'orientamento dell'originale.

- 5 Se necessario, personalizzare le impostazioni per la copia, tra cui il numero di copie, la luminosità, il formato e il tipo di originale. Vedere "[Utilizzare le opzioni di copia e configurazione](#)".

- 6 Premere  per passare al menu superiore.

- 7 Premere **Start** () sulla schermata per iniziare a copiare.

 **NOTA:** Il lavoro di copia può essere annullato in qualsiasi momento. Premere () per interrompere le operazioni di copia.

## Copia di libretti

Il dispositivo stampa automaticamente su uno o entrambi i lati del foglio. Una volta piegati, i fogli danno vita a un libretto, con tutte le pagine disposte nella sequenza corretta.

Inoltre, il dispositivo riduce e regola correttamente la posizione di ciascuna immagine per adattarla al foglio selezionato.

### Per eseguire copie di libretti:

- 1 Posizionare un documento con il lato stampato rivolto verso il basso sul vetro del dispositivo.  
Per ulteriori dettagli sul caricamento di un documento, vedere "[Caricamento di un documento originale](#)".
- 2 Premere **Copia** → **Layout** → **Libretto** dalla schermata principale.
- 3 Selezionare l'opzione desiderata.
  - **Disattivato**: disattiva questa caratteristica.
  - **Originale su 1 facciata**: copia da un lato dell'originale ad una pagina di libretto.
  - **Libro originale su 2 facciate**: copia da ciascun lato di un originale ad una pagina di libretto.
  - **Calendario originale su 2 facciate**: copia da ciascun lato di un originale ad una pagina di libretto. Il secondo lato di ciascun originale viene ruotato di 180° in modo che il testo sia orientato verticalmente nel libretto.
- 4 Premere **Start** (▶) sullo schermo.



**NOTA:** Il lavoro di copia può essere annullato in qualsiasi momento. Premere (✕) per interrompere le operazioni di copia.

## Copia con ID

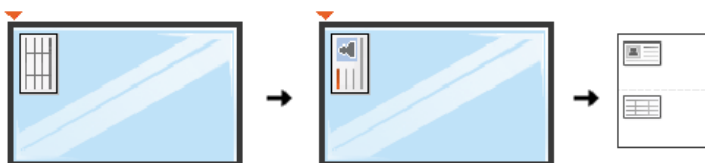

Quando si copia utilizzando questa funzione, il dispositivo stampa un lato dell'originale nella metà superiore del foglio e l'altro lato nella metà inferiore, senza ridurre l'originale. Questa funzione è utile per copiare un documento di piccolo formato, come un biglietto da visita.

Se il documento originale è più grande dell'area di stampa, alcune parti possono non essere stampate.

Questa speciale modalità di copia può essere applicata quando si carica un documento usando solo il vetro documenti. Se viene rilevato un documento nel DADF, la funzione di copia di documenti d'identità non funziona.



**NOTA:** Non è possibile regolare la dimensione di copia usando il menu **Zoom** per copia con ID.

Per eseguire la copia con ID:

1 Premere **Copia** → **Layout** → **ID** dalla schermata principale.

OPPURE

Premere **Tutte le applicazioni** (  ) → **ID** dalla schermata principale.

2 Posizionare il lato anteriore di un originale rivolto verso il basso sul vetro come indicato dalle frecce e chiudere il coperchio dello scanner.



3 Premere il pulsante **Avanti** (  ).

4 Se necessario, personalizzare le impostazioni per la copia, tra cui il numero di copie, la luminosità, il formato e il tipo di originale premendo **Opzioni**. Vedere "[Utilizzare le opzioni di copia e configurazione](#)".

5 Premere **Start** (  ) sullo schermo.

6 Capovolgere l'originale e posizionarlo sul vetro, come indicato dalle frecce, quindi chiudere il coperchio dello scanner.

7 Premere **Start** (  ) sullo schermo.

 **NOTA:** Il lavoro di copia può essere annullato in qualsiasi momento. Premere (  ) per interrompere le operazioni di copia.

## Copia con clonazione

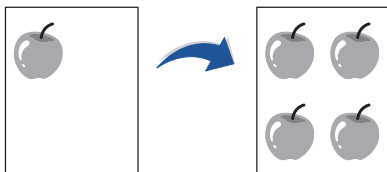

Questa speciale modalità di copia può essere applicata quando si carica un documento usando solo il vetro documenti. Se viene rilevato un documento nel DADF, la funzione di copia Clona non funziona.

 **NOTA:** Non è possibile regolare la dimensione della copia usando il menu **Zoom** durante l'esecuzione di una copia clone.

Per eseguire copie Clona:

1 Posizionare un documento con il lato stampato rivolto verso il basso sul vetro del dispositivo.



Per ulteriori dettagli sul caricamento di un documento, vedere "[Caricamento di un documento originale](#)".

2 Premere **Copia** dalla schermata principale.

3 Premere le frecce sinistra/destra per selezionare **Layout** → **Clona**.

4 Se necessario, personalizzare le impostazioni per la copia, tra cui il numero di copie, la luminosità, il formato e il tipo di originale premendo **Opzioni**. Vedere "[Utilizzare le opzioni di copia e configurazione](#)".

5 Premere **Start** (  ) sulla schermata per iniziare a copiare.

 **NOTA:** Il lavoro di copia può essere annullato in qualsiasi momento. Premere (  ) per interrompere le operazioni di copia.

## Copia di poster

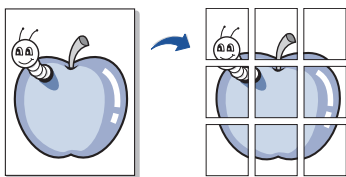

Questa speciale modalità di copia può essere applicata quando si carica un documento usando solo il vetro documenti. Se viene rilevato un documento nel DADF, la funzione di copia Poster non funziona.

 **NOTA:** Non è possibile regolare la dimensione della copia usando il pulsante del menu **Zoom** per effettuare un poster.

Per eseguire copie Poster:

- 1 Posizionare un documento con il lato stampato rivolto verso il basso sul vetro del dispositivo.

Per ulteriori dettagli sul caricamento di un documento, vedere "[Caricamento di un documento originale](#)".

- 2 Premere **Copia** dalla schermata principale.
- 3 Premere le frecce sinistra/destra per selezionare **Layout** → **Poster**.
- 4 Premere **Start** (▶) sulla schermata per iniziare a copiare.

 **NOTA:** Il lavoro di copia può essere annullato in qualsiasi momento. Premere (⌫) per interrompere le operazioni di copia.

Il documento originale è diviso in 9 parti. Ciascuna porzione viene digitalizzata e stampata una alla volta nel seguente ordine:

1	2	3
4	5	6
7	8	9

## Copia di libri

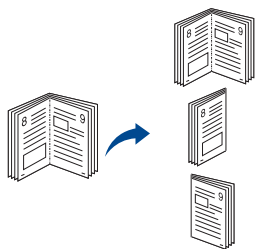

Utilizzare questa funzione per copiare un libro. Se il libro è troppo spesso, sollevare il coperchio finché i suoi cardini non si bloccano nell'arresto, quindi chiudere il coperchio. Se il libro o la rivista hanno uno spessore maggiore di 30 mm, avviare la copia con il coperchio dello scanner aperto.

Questa speciale modalità di copia può essere applicata quando si carica un documento usando solo il vetro documenti. Se viene rilevato un documento nel DADF, la funzione di copia di documenti d'identità non funziona.

- 1 Posizionare un documento con il lato stampato rivolto verso il basso sul vetro, come indicato di seguito.

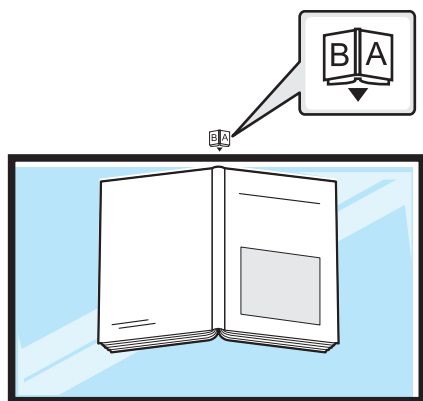

- 2 Premere **Copia** → **Layout** → **Libro** dalla schermata principale.

OPPURE

Premere **Tutte le applicazioni** (  ) → **Copia libro** dalla schermata principale.

- 3 Premere le frecce sinistra/destra per selezionare l'opzione desiderata.

- **Entrambi:** stampa pagine affiancate del libro.
- **Sinistra:** stampa la pagina sinistra del libro.
- **Destra:** stampa la pagina destra del libro.

- 4 Premere **Start** (  ) sulla schermata per iniziare a copiare.



**NOTA:** Il lavoro di copia può essere annullato in qualsiasi momento. Premere (  ) per interrompere le operazioni di copia.



# Fascicolazione

Imposta il dispositivo per ordinare il lavoro di copia. Per esempio, se si fanno 2 copie di un originale di 3 pagine, verrà stampato un documento completo di 3 pagine seguito da un secondo documento completo.

Per eseguire copie di Fascicolazione:

 **NOTA:** i comandi **Copia fascic**, **N su 2** e **N su 4** sono disponibili solo quando il documento è stato caricato nel DADF.

- 1 Caricare il documento (o i documenti) con il lato stampato rivolto verso l'alto inserendo per primo il bordo superiore nel DADF.

OPPURE

Posizionare un documento con il lato stampato rivolto verso il basso sul vetro del dispositivo.

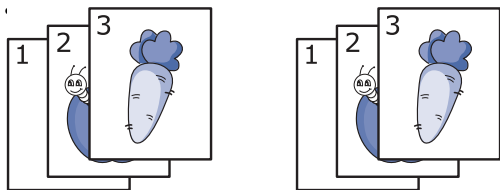

Per ulteriori dettagli sul caricamento di un documento, vedere "[Caricamento di un documento originale](#)".

- 2 Premere **Copia** dalla schermata principale.
- 3 Premere le frecce sinistra/destra per selezionare **Fascicolazione**.
- 4 Selezionare l'opzione desiderata.
  - **Attivato:** stampa una serie di copie corrispondente alla sequenza dei documenti originali.

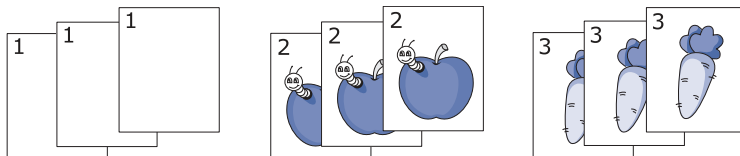

- **Disattivato:** stampa copie ordinate in pile di singole pagine.



 **NOTA:** Il lavoro di copia può essere annullato in qualsiasi momento. Premere () per interrompere le operazioni di copia.

## Timbro

È possibile gestire i documenti utilizzando la stampa di data e ora, il numero di pagina o l'ID utente.

- 1 Premere **Copia** dalla schermata principale.
- 2 Premere le frecce sinistra/destra per selezionare **Timbro**.

OPPURE

Premere **My Settings** → **Imposta macchina** → **Timbro**.

In tal caso, disattivare nel menu **Copia** e non applicare a stampe di fax.

- 3 Selezionare l'opzione desiderata.
  - **Elemento**: Stampa sulla copia la data e l'ora, l'indirizzo IP, il numero di pagina, le informazioni sul dispositivo, i commenti o l'ID utente.
  - **Opacità**: È possibile selezionare **trasparente** od **opaco**.
  - **Posizione**: Consente di impostare la posizione.

## Filigrana

L'opzione filigrana consente di stampare testo su un documento esistente. Ad esempio, la si utilizza per inserire la parola "BOZZA" o "RISERVATO" scritta con caratteri grigi di grandi dimensioni e stampata diagonalmente sulla prima pagina o su tutte le pagine di un documento.

- 1 Premere **Copia** dalla schermata principale.
- 2 Premere le frecce sinistra/destra per selezionare **Filigrana**.
- 3 Selezionare l'opzione desiderata.
  - **Messaggio** : Selezionare il messaggio di testo.
  - **Dim testo** : Selezionare la dimensione del messaggio di testo.
  - **Posizione**: Selezionare la posizione del messaggio di testo.
  - **Scurezza**: Selezionare la scurezza del testo.
  - **Solo 1a pagina**: Selezionare per stampare l'opzione solo sulla prima pagina.

## Copie Eco

È possibile ridurre il consumo di toner e l'uso di carta.

Per eseguire copie Eco:

- 1 Caricare il documento (o i documenti) con il lato stampato rivolto verso l'alto inserendo per primo il bordo superiore nel DADF.

OPPURE

Posizionare un documento con il lato stampato rivolto verso il basso sul vetro del dispositivo.

Per ulteriori dettagli sul caricamento di un documento, vedere "[Caricamento di un documento originale](#)".

2 Premere **Eco Copy** dalla schermata principale.

OPPURE

Premere **Tutte le applicazioni** () → **Eco Copy** dalla schermata principale.

3 Se necessario, personalizzare le impostazioni di copia Vedere . "Utilizzare le opzioni di copia e configurazione"

4 Premere **Start** () sulla schermata per iniziare a copiare.



**NOTA:** Il lavoro di copia può essere annullato in qualsiasi momento. Premere () per interrompere le operazioni di copia.

## Modifica delle impostazioni predefinite

---

Le opzioni di copia, tra cui il contrasto, la luminosità, la qualità dell'immagine, il formato e il numero di copie, possono essere impostate sulle modalità utilizzate più di frequente.

Quando si copia un documento, vengono usate le impostazioni predefinite, a meno che non vengano modificate mediante il pannello di controllo.

Per creare impostazioni predefinite personalizzate:

- 1 Premere **My Settings** → **Imposta macchina** → **Impostazioni predefinite** → **Copia predef** → **Comune** dalla schermata principale.
- 2 Selezionare l'opzione desiderata.
- 3 Premere l'icona home () per tornare alla schermata principale.

# Scansione

---

Panoramica sulla digitalizzazione

Scans email

Digitalizza su PC/PC di rete

Digitalizza su cartella di rete/Server FTP

Digitalizzazione su Fax Server

Digitalizzazione su WSD

Email e fax

Digitalizzazione dal programma di modifica delle immagini

Digitalizzazione con il driver WIA

# Panoramica sulla digitalizzazione

---

La digitalizzazione tramite il dispositivo consente di trasformare immagini e testo in file digitali memorizzabili sul computer. Quindi è possibile inviare tali file per fax o e-mail, caricarli sul proprio sito Web oppure utilizzarli per creare progetti stampabili.

I metodi di digitalizzazione sono: digitalizzazione su e-mail, digitalizzazione su computer (locale e in rete) e digitalizzazione su USB.

Consente di utilizzare **Dell B2375dfw Mono MFP** o **Dell B2375dnf Mono MFP** per convertire immagini e testo in immagini modificabili sul computer. Dopo avere installato il software dal CD Driver e documentazione, è possibile iniziare la digitalizzazione delle immagini utilizzando **Dell Scan Manager**, che consente di digitalizzare un documento sulla stampante in formato JPEG, TIFF o PDF e di salvarlo su un computer in rete. Oppure, è possibile inviare l'immagine digitalizzata come allegato e-mail direttamente dalla stampante.



**NOTA:** Se si preferisce utilizzare un'altra applicazione, quale Adobe PhotoShop, occorre assegnare l'applicazione alla stampante selezionandola dall'elenco delle applicazioni disponibili.

# Scans email

---

## Impostazione di un account e-mail

- 1 Accedere a **Embedded Web Service**. Vedere . "[Browser Web necessario](#)"
- 2 Selezionare **Impostazioni** → **Impostazioni di rete** → **Server della posta in uscita (SMTP)**.
- 3 Immettere l'indirizzo IP in notazione decimale con punto oppure come nome host.
- 4 Immettere il numero di porta del server, da 1 a 65535.
- 5 Attivare la casella vicino a **SMTP richiede l'autenticazione** per richiedere l'autenticazione.
- 6 Inserire il nome e la password di accesso del server SMTP.
- 7 Premere **Applica**.

**NOTA:** Se il metodo di autenticazione del server SMTP è POP3 before SMTP, attivare un segno di spunta di **L'SMTP richiede il POP prima dell'autenticazione SMTP**.

**NOTA:** Immettere l'indirizzo IP e il numero di porta.

## Digitalizzazione ed invio di un'e-mail

- 1 Caricare il documento (o i documenti) con il lato stampato rivolto verso l'alto inserendo per primo il bordo superiore nel DADF.



OPPURE

Posizionare un documento con il lato stampato rivolto verso il basso sul vetro del dispositivo.

Per ulteriori dettagli sul caricamento di un documento, vedere "[Caricamento di un documento originale](#)".

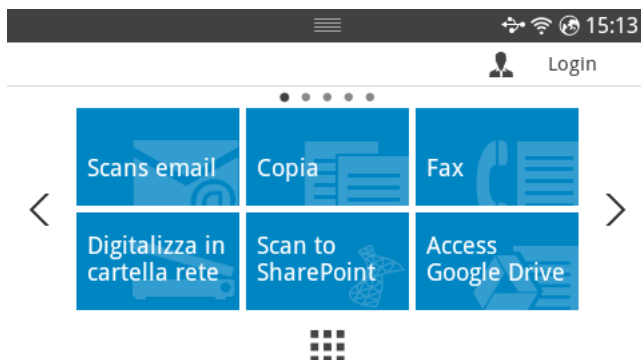
- 2 Premere **Digitalizza su email** dalla schermata principale.
- 3 Premere le frecce sinistra/destra per selezionare **Invia email**.



- 4 Inserire l'indirizzo email del destinatario utilizzando **Input diretto** o **Indirizzo** (  ) dalla schermata.
- 5 Se necessario, personalizzare le impostazioni di digitalizzazione inclusa risoluzione, colore, formato, crittografia pdf, fronte-retro, dimensioni originale e tipo originale, utilizzando **Impostazioni**(  ) dalla schermata.
- 6 Premere **Start** (  ) sullo schermo.  
La stampante inizia la digitalizzazione, quindi invia l'e-mail.

## Digitalizza su PC/PC di rete

---

- 1 Caricare il documento (o i documenti) con il lato stampato rivolto verso l'alto e inserendo per primo il bordo superiore nel DADF.

OPPURE

Posizionare un documento con il lato stampato rivolto verso il basso sul vetro del dispositivo.

Per ulteriori dettagli sul caricamento di un documento, vedere "[Caricamento di un documento originale](#)".

- 2 Premere **Digitalizza su PC** o **Digitalizza su PC di rete** dalla schermata principale.

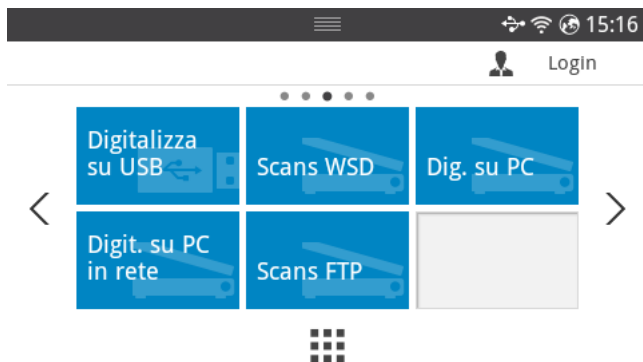

OPPURE

Premere **Tutte le applicazioni** (  ) → **Digitalizza su PC** o **Digitalizza su PC di rete** dalla schermata principale.



- 3 Premere le frecce su/giù finché non viene visualizzato il programma dell'applicazione desiderato.

Se si seleziona **Digitalizza su PC di rete**, selezionare l'ID del computer e la password utilizzando la tastiera pop-up.

 **NOTA:** L'ID corrisponde all'ID/password di digitalizzazione registrato per **Dell Printer Manager** →  Passa a modalità avanzata → **Impostazioni digitalizzazione su PC.**

4 Si apre la finestra dell'applicazione selezionata. Regolare le impostazioni di digitalizzazione e avviare la digitalizzazione. Per informazioni in merito, consultare la guida dell'utente dell'applicazione.

5 Premere **Start** (▶) sullo schermo.

La stampante inizia la digitalizzazione e quindi invia l'immagine digitalizzata a **Dell Printer Manager**.

 **NOTA:** Se è stata selezionata l'opzione **Documenti**, l'immagine digitalizzata viene salvata nella cartella **Documenti** → **Immagini** → **Dell** del computer.

 **NOTA:** È possibile utilizzare il driver TWAIN per eseguire rapidamente la digitalizzazione nel programma **Dell Scan Manager**.

## Digitalizza su cartella di rete/Server FTP

---

### Impostazione di una cartella di rete/server FTP

1 Avviare lo strumento **Dell Printer Configuration Web Tool**. Vedere . "[Embedded Web Service](#)"

2 Selezionare **Rubrica** → **Persona** → **Aggiungi**.

3 Selezionare la casella in corrispondenza di **Aggiungi FTP** o **Aggiungi cartella di rete**.

4 Immettere l'indirizzo IP in notazione decimale con punto oppure come nome host.

5 Immettere il numero di porta del server, da 1 a 65535.

6 Selezionare la casella vicino a **Anonimo** se si desidera che il server permetta l'accesso a persone non autorizzate.

7 Inserire il nome e la password di accesso.

8 Immettere il nome del dominio se il server è unito a un determinato dominio, altrimenti immettere solo il nome del computer registrato sulla **cartella di rete**.

9 Immettere il percorso per il salvataggio dell'immagine digitalizzata.

-  • La cartella per salvare l'immagine digitalizzata deve essere nella cartella principale.
- Le proprietà della cartella vanno configurate come una condivisione.
  - Il nome utente deve disporre dei diritti di lettura e scrittura della cartella.

10 Premere **Applica**.



# Digitalizzazione e invio a una cartella di rete/server FTP

- 1 Accertarsi che il dispositivo sia connesso a una rete.
- 2 Caricare il documento (o i documenti) con il lato stampato rivolto verso l'alto inserendo per primo il bordo superiore nel DADF.

OPPURE

Posizionare un documento con il lato stampato rivolto verso il basso sul vetro del dispositivo.

Per ulteriori dettagli sul caricamento di un documento, vedere "[Caricamento di un documento originale](#)".

- 3 Premere **Tutte le applicazioni** (  ) → **Digitalizza su FTP** o **Digitalizza su cartella di rete** dalla schermata principale.

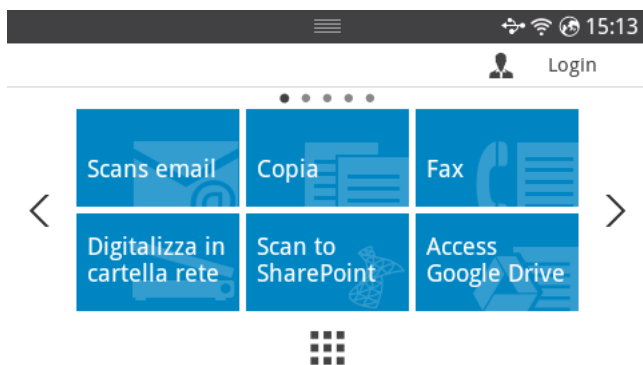

- 4 Selezionare un server e il formato di digitalizzazione desiderati.
- 5 Il dispositivo inizia la digitalizzazione e quindi invia l'immagine digitalizzata al server specificato.

# Digitalizzazione su Fax Server

Fax server invierà i dati di fax/e-mail per inviare il lavoro. L'e-mail viene elaborata automaticamente dal fax server e inviata al destinatario specificato.

In primo luogo, la stampante invia i dati digitalizzati al fax server. Quindi, Fax server utilizza PSTN per inviare di dati di fax/e-mail al destinatario.

Per utilizzare le funzionalità di Fax server quali la digitalizzazione su e-mail, è necessario configurare preventivamente le impostazioni di rete. Per i parametri di rete, vedere "[Embedded Web Service](#)".

- 1 Accertarsi che il dispositivo sia connesso a una rete.
- 2 Caricare il documento (o i documenti) con il lato stampato rivolto verso l'alto inserendo per primo il bordo superiore nel DADF.

OPPURE

Posizionare un documento con il lato stampato rivolto verso il basso sul vetro del dispositivo.

Per ulteriori dettagli sul caricamento di un documento, vedere "[Caricamento di un documento originale](#)".

- 3 Premere **Tutte le applicazioni** (☰) → **Digitalizza su Fax server** dalla schermata principale.



- 4 Inserire il numero di telefono del fax remoto utilizzando **Input diretto** o **Elenco fax**.
- 5 Selezionare un server e il formato di digitalizzazione desiderati.
- 6 Premere **Start** (▶) sullo schermo.

La stampante inizia la digitalizzazione, quindi invia l'e-mail.

# Digitalizzazione su WSD

---

Consente di digitalizzare gli originali e salvare i dati digitalizzati in un computer collegato, se questo supporta la funzione WSD (Web Service for Device). Per utilizzare la funzione WSD è necessario installare il driver di stampa WSD nel computer. Per Windows 7, è possibile installare il driver di stampa WSD con **Pannello di controllo → Dispositivi e stampanti → Aggiungi una stampante**. Fare clic su **Aggiungi stampante di rete** nella procedura guidata.

 **NOTA:** La funzione WSD funziona solo su computer con Windows Vista® o versioni successive compatibili WSD.

 **NOTA:** I seguenti passaggi d'installazione sono basati su computer Windows 7.

## Installazione di un driver di stampa WSD

 **NOTA:** Per installare la stampante WSD, è necessario installare il driver della stampante.

- 1 Selezionare **Avvio → Pannello di controllo → Dispositivi e stampanti → Aggiungi una stampante**.
- 2 Fare clic su **Aggiungi stampante di rete, wireless o Bluetooth** nella procedura guidata.
- 3 Nell'elenco delle stampanti, selezionare la stampante da utilizzare e fare clic su **Avanti**.

 **NOTA:** L'indirizzo IP della stampante WSD è `http://Indirizzo IP/ws/` (esempio: `http:// 111.111.111.111/ws/`).

 **NOTA:** Se non è elencata alcuna stampante WSD, fare clic su **La stampante desiderata non è nell'elenco → Aggiungi una stampante utilizzando un nome host o un indirizzo TCP/IP** e selezionare **Dispositivo servizi Web da Tipo di dispositivo**. Quindi immettere l'indirizzo IP della stampante.

- 4 Seguire le istruzioni presentate dalla finestra di installazione.

## Digitalizzazione mediante la funzione WSD

- 1 Accertarsi che il dispositivo sia connesso a una rete.
- 2 Caricare il documento (o i documenti) con il lato stampato rivolto verso l'alto inserendo per primo il bordo superiore nel DADF.

OPPURE

Posizionare un documento con il lato stampato rivolto verso il basso sul vetro del dispositivo.

Per ulteriori dettagli sul caricamento di un documento, vedere "[Caricamento di un documento originale](#)".

- 3 Premere **Digitalizza su WSD** dalla schermata principale.

OPPURE

Premere **Tutte le applicazioni** (  ) → **Digitalizza su WSD** dalla schermata principale.

- 4 Selezionare il nome del computer nell'elenco **Elenco destinazioni**.
- 5 Premere **Start** (  ) sullo schermo.

La stampante inizia la digitalizzazione e salva l'immagine digitalizzata al server WSD.

## Email e fax

---

Digitalizza gli originali e invia i dati digitalizzati a Email e fax in una volta.

- 1 Caricare il documento (o i documenti) con il lato stampato rivolto verso l'alto inserendo per primo il bordo superiore nel DADF.

OPPURE

Posizionare un documento con il lato stampato rivolto verso il basso sul vetro del dispositivo.



Per ulteriori dettagli sul caricamento di un documento, vedere "[Caricamento di un documento originale](#)".

- 2 Premere **Email e fax** dalla schermata principale.

OPPURE

Premere **Tutte le applicazioni** (  ) → **Email e fax** dalla schermata principale.



- 3 Inserire l'indirizzo email del destinatario e il numero di telefono del fax utilizzando **Input diretto** o **Indirizzo** (  ) dalla schermata.
- 4 Se necessario, personalizzare le impostazioni di digitalizzazione incluse risoluzione, colore, formato, crittografia pdf, fronte-retro, dimensioni originale, tipo originale, ecc. utilizzando **Impostazioni** (  ) dalla schermata.
- 5 Premere **Start** (  ) sullo schermo.

La stampante inizia la digitalizzazione, quindi invia email e fax.

# Digitalizzazione dal programma di modifica delle immagini

---

È inoltre possibile digitalizzare e importare documenti in software di modifica delle immagini quali Adobe Photoshop, se il software è abilitato TWAIN. Seguire i passaggi seguenti per digitalizzare tramite il software conforme a TWAIN.

- 1 Assicurarsi che il dispositivo sia collegato al computer e sia acceso.
- 2 Caricare il documento (o i documenti) con il lato stampato rivolto verso l'alto inserendo per primo il bordo superiore nel DADF.

OPPURE

Posizionare un documento con il lato stampato rivolto verso il basso sul vetro del dispositivo.

Per ulteriori dettagli sul caricamento di un documento, vedere "[Caricamento di un documento originale](#)".

- 3 Aprire un'applicazione, ad es. Adobe Photoshop.
- 4 Fare clic su **File** → **Importa**, quindi selezionare il dispositivo scanner.
- 5 Definire le opzioni di digitalizzazione.
- 6 Digitalizzare e salvare l'immagine digitalizzata.

# Digitalizzazione con il driver WIA

---

Il dispositivo supporta il driver WIA (Windows Image Acquisition) per la digitalizzazione delle immagini. WIA è uno dei componenti standard forniti da Microsoft Windows 7 e funziona con videocamere digitali e scanner. A differenza del driver TWAIN, il driver WIA consente di digitalizzare e di regolare un'immagine facilmente senza utilizzare software aggiuntivo:



**NOTA:** il driver WIA funziona solo su Windows OS con porta USB.

- 1 Assicurarsi che il dispositivo sia collegato al computer e sia acceso.
- 2 Caricare il documento (o i documenti) con il lato stampato rivolto verso l'alto inserendo per primo il bordo superiore nel DADF.

OPPURE

Posizionare un documento con il lato stampato rivolto verso il basso sul vetro del dispositivo.

Per ulteriori dettagli sul caricamento di un documento, vedere "[Caricamento di un documento originale](#)".

- 3 Selezionare **Avvio** → **Pannello di controllo** → **Dispositivi e stampanti**.
- 4 Fare clic sull'icona del driver del dispositivo in **Stampanti e fax** → **Avvia ricerca**.
- 5 Viene visualizzata l'applicazione **Nuova digitalizzazione** di Windows.
- 6 Scegliere le preferenze di digitalizzazione e fare clic su **Anteprima** per vedere il loro effetto sull'immagine.
- 7 Digitalizzare e salvare l'immagine digitalizzata.

# Rete

---

[Impostazioni di rete \(solo Amministratore\)](#)

[Programmi di rete utili](#)

[Impostazione dell'indirizzo IP](#)

[Installazione dei driver sulla rete](#)

[Configurazione IPv6](#)

[Impostazione della rete wireless \(solo per Dell B2375dfw\)](#)

[Utilizzo del pulsante WPS \(solo Dell B2375dfw Mono MFP\)](#)

[Configurazione utilizzando Windows \(solo Dell B2375dfw Mono MFP\)](#)

[Attivazione/disattivazione della rete Wi-Fi \(solo Dell B2375dfw Mono MFP\)](#)

[Impostazione di Wi-Fi Direct per stampa mobile](#)

[Risoluzione dei problemi per reti wireless](#)

[AirPrint](#)



[Google Cloud Print™](#)

# Impostazioni di rete (solo Amministratore)

---

 **NOTA:** È inoltre possibile utilizzare questa funzione da **Strumento Web per la configurazione di stampanti Dell**. Aprire il browser Web dal computer collegato in rete e digitare l'indirizzo IP del dispositivo. Quando lo **Strumento Web per la configurazione di stampanti Dell** si apre, cliccare su **Impostazioni → Impostazioni di rete**.

- Premere **Le mie impostazioni → Imposta macchina → Impostazioni di rete** dalla schermata principale.

Opzione	Descrizione
<b>Veloc Ethernet</b>	Configura la velocità di trasmissione della rete.
<b>TCP/IP (IPv4)</b>	Seleziona il protocollo appropriato e configurare i parametri per l'uso dell'ambiente di rete.  <b>NOTA:</b> Vi sono numerosi parametri da impostare. In caso di dubbio, lasciarli intatti o contattare l'amministratore di rete.
<b>TCP/IP (IPv6)</b>	Selezionare questa opzione per usare l'ambiente di rete tramite IPv6.
<b>802.1x</b>	Seleziona l'autenticazione dell'utente per la comunicazione di rete. Per informazioni dettagliate, consultare l'amministratore di rete.
<b>Attivazione Ethernet</b>	Consente di se attivare o disattivare la connessione Ethernet.  <b>NOTA:</b> Dopo aver modificato questa opzione, spegnere e riaccendere il dispositivo.
<b>Wi-Fi</b>	Seleziona questa opzione per usare la rete wireless.
<b>Canc impostaz</b>	Ripristina i valori predefiniti delle impostazioni di rete.  <b>NOTA:</b> Dopo aver modificato questa opzione, spegnere e riaccendere il dispositivo.



# Programmi di rete utili

---

Sono disponibili diversi programmi per eseguire facilmente le impostazioni di rete nell'ambiente di rete. In particolare, l'amministratore di rete potrà gestire diversi dispositivi sulla rete.



**NOTA:** Prima di usare i seguenti programmi, impostare l'indirizzo IP.

## Strumento web per la configurazione di stampanti Dell

Il server Web incorporato nell'apparecchio di rete, consente di svolgere le seguenti operazioni.

- Controllare le informazioni e lo stato dei materiali di consumo.
- Personalizzare le impostazioni della stampante.
- Impostare l'opzione di notifica tramite e-mail. Quando si imposta questa opzione, lo stato dell'apparecchio (problema con la cartuccia del toner o errore della macchina) sarà inviato automaticamente a una persona tramite e-mail.
- configurare i parametri di rete necessari per la connessione del dispositivo ai diversi ambienti di rete.

## SetIP Impostazione rete cablata

Questo programma di utilità consente di selezionare un'interfaccia di rete e configurare manualmente gli indirizzi IP per l'utilizzo con il protocollo TCP/IP.



**NOTA:** L'TCP/IPv6 non è supportato da questo programma.

## Stampa del rapporto di configurazione della rete

Dal pannello di controllo del dispositivo è possibile stampare un **Rapporto di configurazione della rete** con le impostazioni di rete correnti del dispositivo. Tale operazione agevola l'impostazione di una rete.

- L'apparecchio è dotato di display: Premere **Le mie impostazioni** → **Imposta macchina** → **Rapporti** → **Impostazioni di rete** dalla schermata principale.

Con il Rapporto di configurazione della rete è possibile trovare l'indirizzo MAC e l'indirizzo IP del dispositivo.

Ad esempio:

- indirizzo MAC: 00:15:99:41:A2:78
- indirizzo IP: 169.254.192.192

## Stampa in rete

Indipendentemente dal collegamento della stampante, in rete o locale, è necessario installare il software **Dell B2375dfw Mono MFP** o **Dell B2375dnf Mono MFP** su ogni computer che stampa documenti utilizzando la stampante.

## Impostazione dell'indirizzo IP

---

Per prima cosa, è necessario impostare l'indirizzo IP per la stampa e la gestione in rete. Nella maggior parte dei casi, il nuovo indirizzo IP verrà assegnato automaticamente da un server DHCP (Dynamic Host Configuration Protocol Server) collegato alla rete.

### Impostazione IPv4 tramite SetIP

Prima di utilizzare il programma SetIP, disattivare il firewall da **Pannello di controllo** → **Centro sicurezza** → **Firewall Windows**.

- 1 Scaricare il software dal sito Web **Dell** e aprire il pacchetto e installarlo: (<http://www.dell.com> → trova il prodotto → Supporto o Download).
- 2 Seguire le istruzioni presentate dalla finestra di installazione.
- 3 Collegare il dispositivo alla rete con un cavo di rete.
- 4 Accendere il dispositivo.
- 5 Dal menu Avvio di Windows, selezionare **Tutti i programmi** → **Dell Printers** → **Dell B2375dfw Mono MFP** o **Dell B2375dnf Mono MFP** → **SetIP**.
- 6 Fare clic sull'icona  nella finestra SetIP per visualizzare la finestra di configurazione TCP/IP.
- 7 Immettere le nuove informazioni del dell'apparecchio nella finestra di configurazione. Prima di procedere, in una Intranet aziendale, potrebbe essere necessario far assegnare queste informazioni a un amministratore di rete.  
 **NOTA:** Trova l'indirizzo MAC del dispositivo dal Rapporto di configurazione di rete. Vedere "[Stampa del rapporto di configurazione della rete](#)" e inserirlo senza due punti. Ad esempio, 00:15:99:29:51:A8 diventa 0015992951A8.
- 8 Fare clic su **Applica**, quindi su **OK**. Il dispositivo stamperà automaticamente il **Rapporto di configurazione di rete**. Verificare che tutte le impostazioni siano corrette.

# Installazione dei driver sulla rete

## Configurazione dei parametri di rete nel Pannello di controllo

Elemento	Requisiti
Interfaccia di rete	<ul style="list-style-type: none"><li>• Ethernet 10/100/1000 Base TX LAN cablata</li><li>• Wireless LAN 802.11b/g/n (solo <b>Dell B2375dfw Mono MFP</b>)</li></ul>
Sistema operativo di rete	<ul style="list-style-type: none"><li>• Windows® XP, Windows Server® 2003, Windows Vista®, Windows® 7, Windows® 8, Windows Server® 2008 R2</li><li>• Vari sistemi operativi Linux</li><li>• Mac OS X 10.5 - 10.9</li><li>• UNIX OS</li></ul>
Protocolli di rete	<ul style="list-style-type: none"><li>• TCP/IPv4</li><li>• DHCP, BOOTP</li><li>• DNS, WINS, Bonjour, SLP, UPnP</li><li>• Stampa Standard TCP/IP (RAW), LPR, IPP, WSD, AirPrint, Google Cloud</li><li>• SNMPv 1/2/3, HTTP, IPSec</li><li>• TCP/IPv6 (DHCP, DNS, RAW, LPR, SNMPv 1/2/3, HTTP, IPSec)</li></ul>
Sicurezza wireless (solo <b>Dell B2375dfw Mono MFP</b> )	<ul style="list-style-type: none"><li>• Autenticazione: Sistema aperto, Chiave condivisa.</li><li>• Crittatura: WEP64, WEP128, TKIP, AES</li><li>• Sicurezza WPA: WPA-Enterprise/ Personal, WPA2-Enterprise/Personal</li></ul>

**1** Assicurarsi che il dispositivo sia collegato al computer e sia acceso.

**2** Inserire il CD del software in dotazione nell'unità CD-ROM.

Il CD del software solitamente viene eseguito automaticamente con visualizzazione di una finestra di installazione.

Se non compare la finestra di installazione, fare clic su **Avvio** → **Tutti i programmi** → **Accessori** → **Esegui**.

X:\Setup.exe sostituendo la "X" con la lettera che rappresenta l'unità CD-ROM e selezionare **OK**.

- Per Windows 8, se la finestra di installazione non viene visualizzata, da **Charms(Accesso)**, selezionare **Cerca** → **Apps** e cercare **Esegui**. Digitare X:\Setup.exe sostituendo la "X" con la lettera che rappresenta l'unità CD-ROM e selezionare **OK**. Se viene visualizzata la finestra **"Toccare per scegliere cosa succede con il disco"**, fare clic sulla finestra e selezionare **Run Setup.exe**.

3 Selezionare **Impostazione...** nella zona **Nuova stampante**.

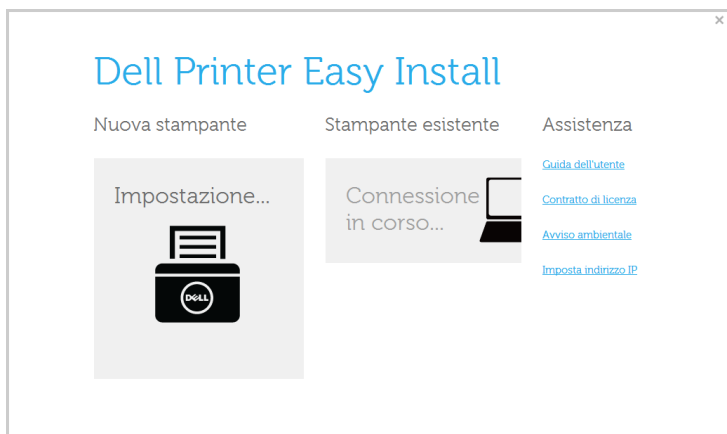

4 Selezionare **Ethernet**.

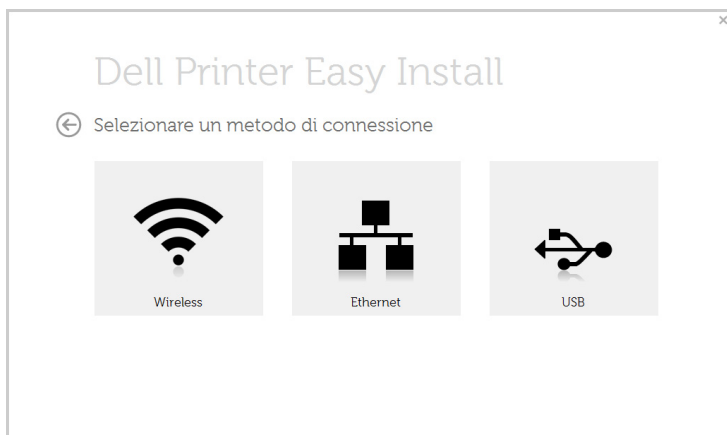

- 5 Assicurarsi che il dispositivo sia collegato alla rete e che sia acceso. Inoltre, è necessario aver impostato l'indirizzo IP del dispositivo.

Fare clic su **Next**.

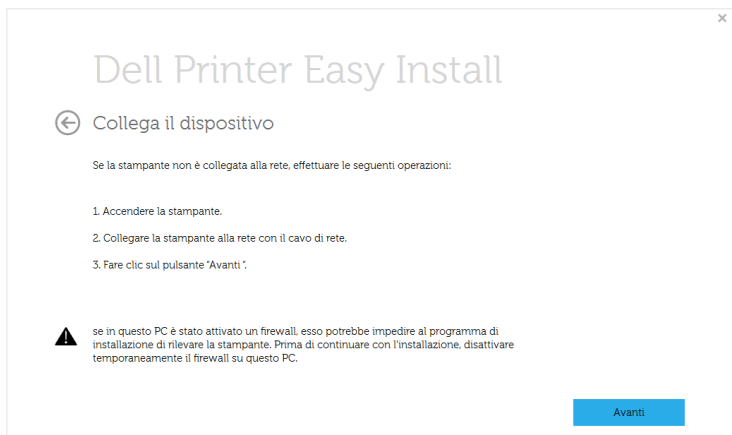

- 6 I dispositivi di cui viene effettuata la ricerca verranno visualizzati sullo schermo. Selezionare il dispositivo da usare e fare clic su **Avanti**.

 **NOTA:** Se non si riesce a trovare il dispositivo in rete, disattivare il firewall, quindi fare clic su **Aggiorna**. Per il sistema operativo Windows, **Avvio** → **Pannello di controllo**, quindi avviare il firewall di Windows e impostare questa opzione sullo stato disattivato. Per altri sistemi operativi, fare riferimento alla relativa guida in linea.

- 7 Seguire le istruzioni presentate dalla finestra di installazione.

## Dalla schermata Start di Windows 8

- L'app **Dell Printer Experience** può essere usata nella schermata **Avvio** quando è installato il driver V4. Il driver V4 viene automaticamente scaricato dagli aggiornamenti di Windows se il computer è collegato a Internet. In caso contrario, è possibile scaricare manualmente il driver V4 dal sito Web Dell, [www.Dell.com](http://www.Dell.com) → trova il prodotto → Supporto o Download.
- L'app Dell Printer Experience può essere scaricata da Windows Store. Per usare il Windows Store(Store) è necessario avere un account Microsoft.
  - a Da **Charms(Accesso)**, selezionare **Cerca**.
  - b Fare clic su **Store(Store)**.
  - c Eseguire la ricerca e fare clic su **Dell Printer Experience**.
  - d Fare clic su **Installa**.
- Se si installa il driver usando il CD del software fornito, il driver V4 non viene installato. Se si desidera usare il driver V4 nella schermata **Desktop**, è possibile scaricarlo dal sito Web Dell, [www.Dell.com](http://www.Dell.com) → trova il prodotto → Supporto o Download.

- Se si desidera installare gli strumenti di gestione stampante di Dell, è necessario installarli usando il CD del software fornito.
- 1 Assicurarsi che il dispositivo sia collegato alla rete e che sia acceso. Inoltre, è necessario aver impostato l'indirizzo IP del dispositivo. Vedere "[Impostazione dell'indirizzo IP](#)".
  - 2 Da **Charms(Accesso)**, selezionare **Impostazioni → Modifica delle impostazioni PC → Dispositivi**.
  - 3 Fare clic su **Aggiungi un dispositivo**.  
I dispositivi rilevati verranno visualizzati sullo schermo.
  - 4 Fare clic sul nome modello o sul nome host che si desidera usare.  
 **NOTA:** Dal pannello di controllo del dispositivo è possibile stampare un Rapporto di configurazione della rete con il nome host corrente del dispositivo.
  - 5 Il driver viene automaticamente installato da **Windows Update**.  
Se si seleziona **EtheTalk**.

## Configurazione IPv6

---

**ATTENZIONE: IPv6** è supportato correttamente solo in Windows Vista o successivo.

-  **NOTA:** Se la rete IPv6 non funziona, ripristinare le impostazioni predefinite di rete e riprovare tramite **Azzerà impost**.

Nell'ambiente di rete IPv6, attenersi alla procedura seguente per utilizzare l'indirizzo IPv6.

### Dal pannello di controllo

- 1 Collegare il dispositivo alla rete con un cavo di rete.
- 2 Accendere il dispositivo.
- 3 Stampare un **Rapporto configurazione di rete** che controllerà gli indirizzi IPv6. Vedere "[Stampa del rapporto di configurazione della rete](#)".
- 4 Selezionare **Avvio → Pannello di controllo → Stampanti e fax**.
- 5 Fare clic su **Aggiungi una stampante** nel riquadro sinistro della finestra **Stampanti e fax**.
- 6 Fare clic su **Aggiungi stampante locale** nella finestra **Aggiungi stampante**.
- 7 Verrà visualizzata la finestra **Installazione guidata stampante**. Seguire le istruzioni visualizzate nella finestra.  
 **NOTA:** Se la macchina non funziona nell'ambiente di rete, attivare IPv6.  
Consultare la sezione successiva.

## Attivazione IPv6

- 1 Collegare il dispositivo alla rete con un cavo di rete.
- 2 Premere **Le mie impostazioni** → **Imposta macchina** → **Impostazioni di rete** → **TCP/IP (IPv6)**.
- 3 Premere le frecce sinistra/destra per selezionare **Attivo** quindi premere ↶.
- 4 Spegner e riaccendere il dispositivo.
- 5 Reinstallare il driver della stampante.

## Impostazione degli indirizzi IPv6

L'apparecchio supporta i seguenti indirizzi IPv6 per la stampa e la gestione in rete.

- **Link-local Address:** indirizzo IPv6 locale autoconfigurato (l'indirizzo inizia con FE80).
- **Stateless Address:** indirizzo IPv6 configurato automaticamente da un router di rete.
- **Stateful Address:** indirizzo IPv6 configurato da un server DHCPv6.
- **Manual Address:** indirizzo IPv6 configurato in modo manuale da un utente.

## Configurazione dell'indirizzo DHCPv6 (con memorizzazione dello stato)

Se sulla rete è presente un server DHCPv6, è possibile impostare una delle seguenti opzioni per la configurazione predefinita dell'host dinamico:

- 1 Premere **Le mie impostazioni** → **Imposta macchina** → **Impostazioni di rete** → **TCP/IP (IPv6)**.
- 2 Premere **Config DHCPv6**.
- 3 Premere le frecce sinistra/destra per selezionare l'opzione desiderata.
  - **Usa sempre:** usare sempre l'indirizzo DHCPv6 indipendentemente dalla richiesta del router.
  - **Non usare mai:** mai usare l'indirizzo DHCPv6 indipendentemente dalla richiesta del router.
  - **Router:** usare DHCPv6 solo se richiesto da un router.

# Impostazione della rete wireless (solo per Dell B2375dfw)





**NOTA:** Accertarsi che l'apparecchio supporti una rete wireless. A seconda del modello la rete wireless potrebbe non essere disponibile. (solo **Dell B2375dfw Mono MFP**)

## Informazioni preliminari

### Descrizione del tipo di rete

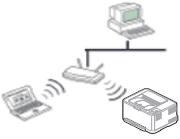
Normalmente è possibile disporre di una sola connessione per volta fra il computer e il dispositivo.

	<p><b>Modalità Infrastruttura</b></p> <p>Questo è un ambiente generalmente usato per abitazioni e SOHO (Small Office/ Home Office). Questa modalità utilizza un punto di accesso per comunicare con il dispositivo wireless.</p>
	<p><b>modalità Ad-Hoc</b></p> <p>Questa modalità non utilizza un punto di accesso. Il computer wireless e il sistema wireless comunicano direttamente.</p>

### Nome della rete wireless e chiave di rete

Le reti wireless necessitano di una sicurezza maggiore per cui, alla prima impostazione di un punto di accesso, vengono creati un nome di rete (SSID), il tipo di sicurezza usato e una chiave di rete. Richiedere all'amministratore di rete queste informazioni prima di procedere con l'installazione del dispositivo.



## Introduzione ai metodi di impostazione wireless

È possibile specificare le impostazioni wireless dal dispositivo o dal computer. Scegliere il metodo desiderato nella tabella seguente.

 **NOTA:** Alcuni tipi di installazione della rete wireless potranno non essere disponibili a seconda del modello e del paese.

Metodo di installazione	Metodo di connessione	Descrizione e riferimenti
Dal pannello di controllo dell'apparecchio	Utilizzo del WPS  (consigliato)	<ul style="list-style-type: none"><li>• Vedere "<a href="#">Utilizzo del pulsante WPS (solo Dell B2375dfw Mono MFP)</a>".</li></ul>
	Punto di accesso tramite cavo USB (consigliato)	<ul style="list-style-type: none"><li>• Per gli utenti Windows, vedere "<a href="#">Punto di accesso tramite cavo USB in Windows</a>".</li><li>• Per gli utenti Mac, vedere "<a href="#">Punto di accesso tramite cavo USB in Mac</a>".</li></ul>
Dal computer	Ad hoc tramite cavo USB	<ul style="list-style-type: none"><li>• Per gli utenti Windows, vedere "<a href="#">Ad hoc tramite cavo USB in Windows</a>".</li><li>• Per gli utenti Mac, vedere "<a href="#">Ad hoc tramite cavo USB in Mac</a>".</li></ul>



 **NOTA:** Se si riscontrano problemi durante l'impostazione o l'installazione dei driver, fare riferimento al capitolo dedicato alla risoluzione dei problemi. Vedere . "[Risoluzione dei problemi per reti wireless](#)"

## Utilizzo del pulsante WPS (solo Dell B2375dfw Mono MFP)

---

Se l'apparecchio e il punto di accesso (o router wireless) supportano WPS (Wi-Fi Protected Setup™), è possibile configurare facilmente la rete wireless premendo il pulsante  (WPS) sul pannello di controllo senza utilizzare un computer.





- Se si desidera utilizzare la rete wireless in modalità Infrastruttura, assicurarsi che il cavo di rete sia scollegato dal dispositivo. L'utilizzo del pulsante **WPS** o l'immissione del PIN dal computer per connettersi al punto di accesso varia a seconda del punto di accesso (o router wireless) che viene utilizzato. Per informazioni sul punto di accesso (o sul router wireless), consultare la relativa guida dell'utente.
- Quando si usa il pulsante WPS per impostare la rete wireless, le impostazioni sulla sicurezza potrebbero cambiare. Per impedirlo, bloccare l'opzione WPS per le impostazioni di sicurezza wireless correnti. Il nome dell'opzione potrebbe essere diverso a seconda del punto di accesso (o sul router wireless) in uso.
- Il pulsante WPS ha due funzioni:
  - Tenere premuto il pulsante  (WPS) sul pannello di controllo per più di 2 secondi, attendere fino a due minuti fino a quando non si preme il pulsante WPS (PBC) sul punto di accesso (o router wireless).
  - Se si tiene premuto il pulsante  (WPS) sul pannello di controllo per più di 2 secondi, vengono visualizzati i seguenti menu.
    - **Wi-Fi** : è possibile attivare/disattivare **Wi-Fi**.
    - **Wi-Fi Direct** : è possibile attivare/disattivare **Wi-Fi Direct**.
    - **WPS (Connetti tramite PBC)** : connettere il dispositivo a una rete wireless utilizzando il metodo PBC.
    - **WPS (Connetti tramite PIN)** : connettere il dispositivo a una rete wireless utilizzando il metodo PIN.

## Elementi da preparare

- Controllare se il punto di accesso (o router wireless) supporta Wi-Fi Protected Setup™ (WPS).
- Computer in rete (solo modalità PIN)

## Scelta del tipo

Esistono due metodi disponibili per connettere l'apparecchio a una rete wireless mediante il pulsante  (WPS) sul pannello di controllo.

Il metodo **Push Button Configuration (PBC)** consente di collegare l'apparecchio a una rete wireless premendo sia il pulsante  (WPS) sul pannello di controllo dell'apparecchio che il pulsante WPS su un punto di accesso abilitato per Wi-Fi Protected Setup™ (WPS) (o router wireless), rispettivamente.

Il metodo **Personal Identification Number (PIN)** consente di collegare il dispositivo a una rete wireless immettendo le informazioni sul PIN fornite su un punto di accesso abilitato per Wi-Fi Protected Setup™ (WPS) (o router wireless).

## Connessione in modalità PBC

- 1 Tenere premuto il pulsante  (WPS) sul pannello di controllo per più di 2 secondi. Il dispositivo inizia ad attendere fino a due minuti, fino a quando non si preme il pulsante WPS (PBC) sul punto di accesso (o router wireless).

OPPURE

Premere il pulsante  (**WPS**) (sul pannello di controllo) → **Connetti tramite PBC** (dalla schermata principale).

OPPURE

Premere **Le mie impostazioni** → **Configura macchina** → **Impostazioni di rete** → **Wi-Fi** → **WPS** → **Connetti tramite PBC** dalla schermata principale.

- 2 Premere il pulsante **WPS (PBC)** sul punto di accesso (o router wireless).
  - a Il LED WPS lampeggia rapidamente. È in corso la connessione del dispositivo con il punto di accesso (o router wireless).
  - b Quando l'apparecchio è correttamente connesso alla rete wireless, il LED WPS rimane acceso.

## Connessione in modalità PIN

- 1 Se si desidera conoscere il numero PIN, stampare il rapporto di configurazione di rete. Vedere . "[Stampa del rapporto di configurazione della rete](#)"
- 2 Premere il pulsante  (**WPS**) (sul pannello di controllo) per meno di 2 secondi → **Connetti tramite PBC** (dalla schermata principale).

OPPURE

Premere **Le mie impostazioni** → **Configura macchina** → **Impostazioni di rete** → **Wi-Fi** → **WPS** → **Connetti tramite PIN** dalla schermata principale.

l'apparecchio avvia la connessione al punto di accesso (o router wireless).

- 3** È necessario inserire il codice PIN composto da otto numeri entro due minuti nel computer connesso al punto di accesso (o router wireless).

Il LED lampeggia velocemente per due minuti fino a quando non si inserisce il PIN di otto cifre.

Il LED WPS lampeggia nell'ordine seguente:

- a** Il LED WPS lampeggia rapidamente. È in corso la connessione del dispositivo con il punto di accesso (o router wireless).
- b** Quando l'apparecchio è correttamente connesso alla rete wireless, il LED WPS rimane acceso.

## Riconnessione a una rete

Quando la funzione wireless è attiva, il dispositivo tenta automaticamente di riconnettersi al punto di accesso (o router wireless) utilizzando le impostazioni e l'indirizzo di connessione utilizzati precedentemente. Se non avviene entro due minuti, il collegamento wireless verrà interrotto e l'impostazione Wi-Fi sarà disattivata.



**NOTA:** Il dispositivo si riconnette automaticamente alla rete wireless nei seguenti casi:

- Il dispositivo viene spento e quindi riacceso.
- Il punto di accesso (o router wireless) viene spento e quindi riacceso.
- Il LED WPS lampeggia rapidamente. È in corso la connessione del dispositivo con il punto di accesso (o router wireless).

## Disconnessione da una rete

Sono disponibili due metodi di scollegamento della rete wireless.

- a** Premere il pulsante  (**WPS**) (sul pannello di controllo) per meno di 2 secondi → **Attiva Wi-Fi** (dalla schermata principale) → **Disattivo** .
- b** Premere **Le mie impostazioni** → **Configura macchina** → **Impostazioni di rete** → **Wi-Fi** → **Attiva Wi-Fi** → **Disattivo** dalla schermata principale.

## Utilizzo del pulsante Menu

Prima di iniziare, sarà necessario conoscere il nome di rete (SSID) della rete wireless e la password di rete nel caso sia crittografata. Queste informazioni sono state impostate quando è stato installato punto di accesso (router wireless). Se non si hanno informazioni sull'ambiente wireless, rivolgersi alla persona che ha configurato la rete.



**NOTA:** Dopo aver completato la connessione di rete wireless, è necessario installare il driver del dispositivo per stampare da un'applicazione. Vedere ["Installazione dei driver sulla rete"](#).

- 1 Premere **Le mie impostazioni** → **Configura macchina** → **Impostazioni di rete** → **Wi-Fi** → **Attiva Wi-Fi** → **Attivato** e selezionare **Impostazioni Wi-Fi** dalla schermata principale.
- 2 Selezionare il metodo di impostazione desiderato.
  - **Cerca elenco** (consigliato): in questa modalità la configurazione è automatica. La macchina visualizzerà l'elenco delle reti disponibili. Dopo avere scelta una rete, viene visualizzata la richiesta di immettere la chiave di protezione corrispondente.
  - **Personalizzato**: in questa modalità, gli utenti possono fornire o modificare manualmente il proprio SSID o in alternativa scegliere l'opzione di sicurezza nel dettaglio.

## Utilizzo di altri pulsanti del menu

- **Wi-Fi** : È possibile attivare/disattivare **Wi-Fi**.
- **Wi-Fi Direct** : È possibile attivare/disattivare **Wi-Fi Direct**.
- **WPS** :permette di selezionare il metodo di collegamento.
- **Segnale Wi-Fi** : consente di controllare lo stato del Wi-Fi.
- **Wi-Fi predefinito** : imposta i valori predefiniti.

# Configurazione utilizzando Windows (solo Dell B2375dfw Mono MFP)

---

## Dell Printer Easy Wi-Fi Install

Prima di utilizzare Dell Printer Easy Wi-Fi Install, assicurarsi che la versione OS del computer sia pari o superiore a Windows 7.

- Elementi da preparare
  - Punto di accesso
  - Computer connesso in rete
  - CD del software in dotazione con il dispositivo

**1** Accendere computer, punto di accesso e stampante.

**2** Collegare il computer alla rete wireless.

**3** Inserire il CD del software in dotazione nell'unità CD/DVD.

Il CD del software solitamente viene eseguito automaticamente con visualizzazione di una finestra di installazione.

Se non compare la finestra di installazione, fare clic su **Avvio** → **Tutti i programmi** → **Accessori** → **Esegui**.

X:\**Setup.exe** sostituendo la "X" con la lettera che rappresenta l'unità CD/DVD e selezionare **OK**.

- Per Windows 8,

Se la finestra di installazione non viene visualizzata, da **Charms(Accesso)**, selezionare **Cerca** → **Apps(Apps)** e cercare **Esegui**. Digitare X:\Setup.exe sostituendo la "X" con la lettera che rappresenta l'unità CD/DVD e selezionare **OK**.

Se viene visualizzata la finestra "**Toccare per scegliere cosa succede con il disco**", fare clic sulla finestra e selezionare **Run Setup.exe**.

4 Fare clic su **Nuova stampante**.

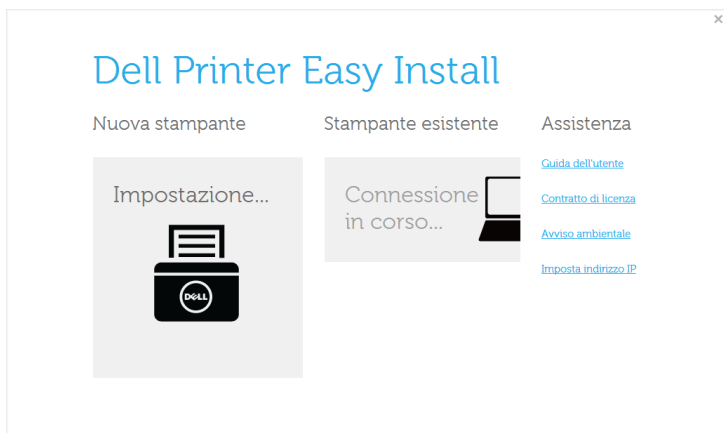

5 Scegliere **Wireless**.

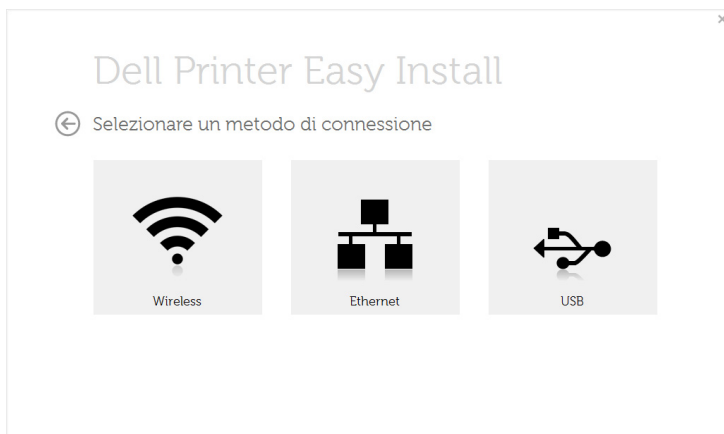

6 Il software cerca le stampanti.

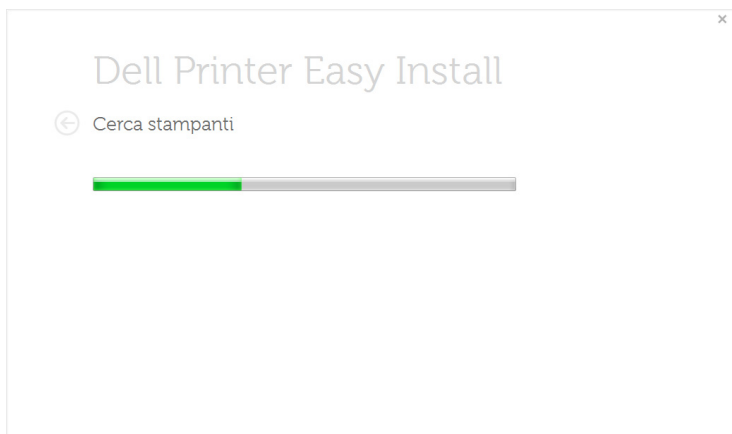

7 Immettere il nome della stampante e fare clic su **Installa**.

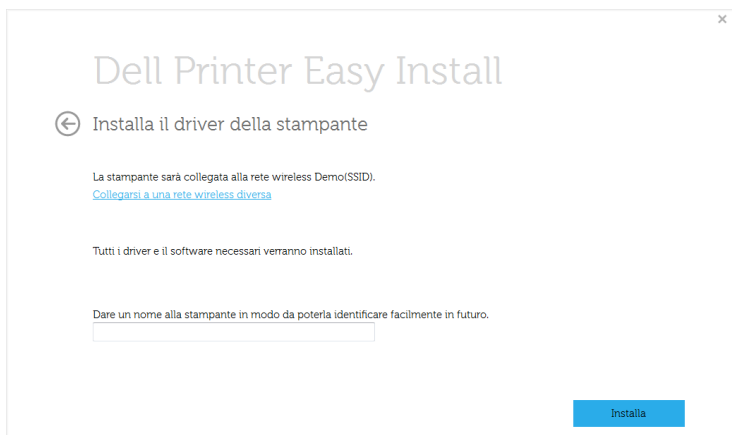



**8** Configurare l'installazione del software della stampante.

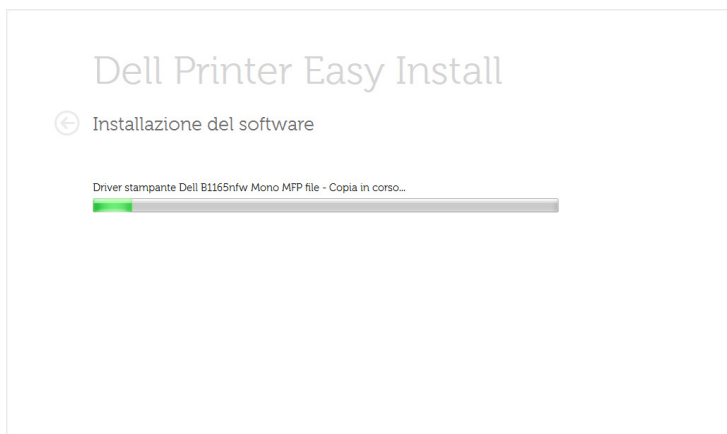

**9** Al termine dell'installazione, viene visualizzata una finestra di richiesta di stampa di una pagina di prova. Se si desidera stampare una pagina di prova, selezionare **Stampa pagina di prova..**

In caso contrario, fare semplicemente clic su Avanti e andare al passaggio 10.

**10** Fare clic su Esci.

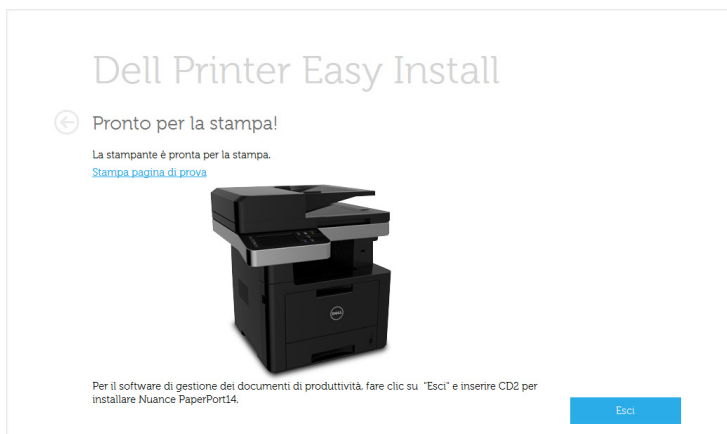

# Punto di accesso tramite cavo USB in Windows

- Elementi da preparare
  - Punto di accesso
  - Computer connesso in rete
  - CD del software in dotazione con il dispositivo
  - Dispositivo dotato di interfaccia di rete wireless
  - Cavo USB

- 1 Verificare che il cavo USB sia collegato al dispositivo.
- 2 Accendere computer, punto di accesso e dispositivo.



**NOTA:** Se appare "**Installazione guidata nuovo hardware**" durante la procedura di installazione, fare clic su **Annulla** per chiudere la finestra.

- 3 Inserire il CD del software in dotazione nell'unità CD/DVD.

Il CD del software solitamente viene eseguito automaticamente con visualizzazione di una finestra di installazione.

Se non compare la finestra di installazione, fare clic su **Avvio** → **Tutti i programmi** → **Accessori** → **Esegui**.

X:\**Setup.exe** sostituendo la "X" con la lettera che rappresenta l'unità CD/DVD e selezionare **OK**.

- Per Windows 8,

Se la finestra di installazione non viene visualizzata, da **Charms(Accesso)**, selezionare **Cerca** → **Apps(Apps)** e cercare **Esegui**. Digitare X:\Setup.exe sostituendo la "X" con la lettera che rappresenta l'unità CD/DVD e selezionare **OK**.

Se viene visualizzata la finestra "**Toccare per scegliere cosa succede con il disco**", fare clic sulla finestra e selezionare **Run Setup.exe**.

#### 4 Selezionare **Nuova stampante**.

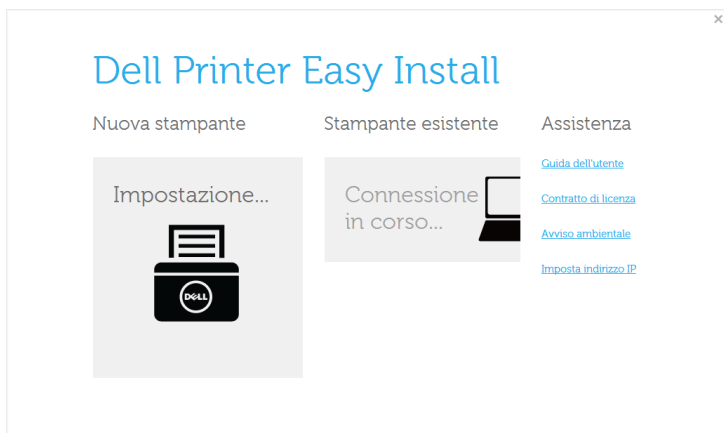

#### 5 Scegliere **Wireless**.

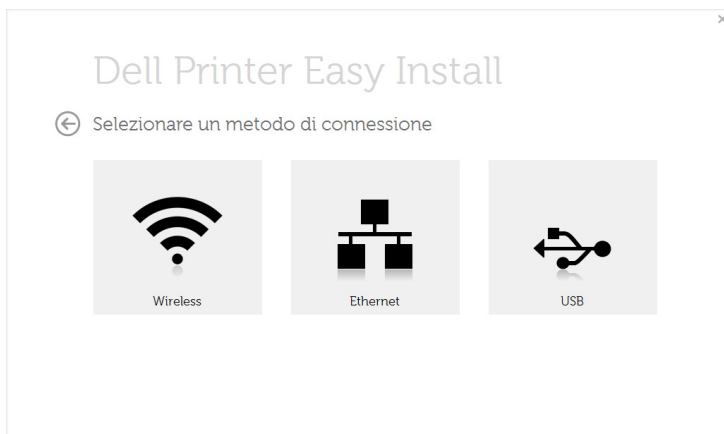

6 Fare clic su **Next**.

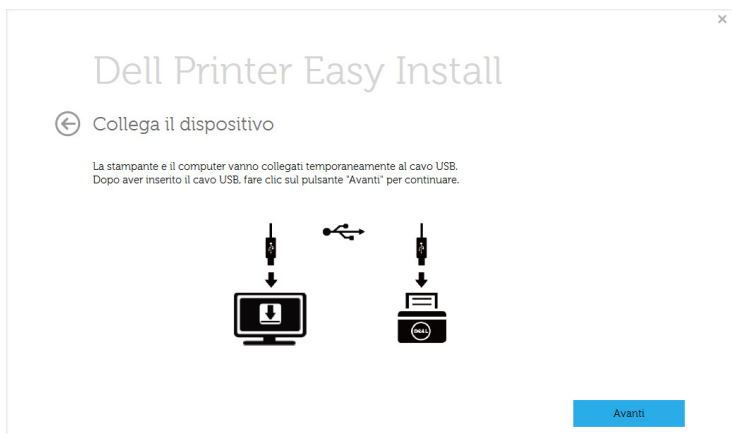

7 Il software cerca la rete wireless.

 **NOTA:** Se la ricerca non ha successo, è possibile verificare se il cavo USB tra computer e dispositivo è collegato correttamente, quindi seguire le istruzioni visualizzate.

8 Al termine della ricerca, nella finestra vengono visualizzati i dispositivi di rete wireless. Selezionare il nome (SSID) del punto di accesso in uso e fare clic su **Avanti**.

 **NOTA:** Se non si trova il nome della rete desiderata o se si desidera impostare la configurazione wireless manualmente, fare clic su **Impostazione avanzata**.

- **Immettere il nome della rete wireless:** Immettere il SSID del punto di accesso desiderato (per il SSID viene fatta distinzione tra maiuscole e minuscole).
- **Modalità operativa:** selezionare **Infrastruttura**.
- **Autenticazione:** selezionare un tipo di autenticazione.

**Sistema aperto:** l'autenticazione non viene utilizzata e la crittatura può essere utilizzata o meno, a seconda delle necessità di sicurezza dei dati.

**Chiave condivisa:** viene utilizzata l'autenticazione. Un dispositivo che dispone della chiave WEP corretta può accedere alla rete.

**WPA Personale o WPA2 Personale:** selezionare questa opzione per autenticare il server di stampa in base alla chiave WPA precondivisa. Utilizza una chiave segreta condivisa (generalmente chiamata frase di autorizzazione a chiave precondivisa) che è configurata manualmente sul punto di accesso e su ciascuno dei relativi client.

- **Crittatura:** Selezionare la crittografia (Nessuna, WEP64, WEP128, TKIP, AES, TKIP AES).
- **Chiave di rete:** immettere il valore della chiave di rete per la crittografia.
- **Conferma chiave di rete:** confermare il valore della chiave di rete per la crittografia.

- **Indice chiave WEP:** se si sta usando la crittografia WEP, selezionare l'Indice chiave WEP.



**NOTA:** La finestra di sicurezza della rete wireless non viene visualizzata quando il punto di accesso ha impostazioni di sicurezza.

Viene visualizzata la finestra di sicurezza della rete wireless. La finestra potrebbe essere diversa a seconda della modalità di sicurezza: WEP o WPA.

- **WEP**

Selezionare **Sistema aperto** o **Chiave condivisa** per l'autenticazione e immettere la chiave di sicurezza WEP. Fare clic su **Next**.

WEP (Wired Equivalent Privacy) è un protocollo di sicurezza che impedisce l'accesso non autorizzato alla rete wireless. Il WEP codifica la porzione di dati di ciascun pacchetto scambiato sulla rete wireless utilizzando una chiave di crittografia WEP a 64 bit o 128 bit.

- **WPA**

immettere la chiave WPA condivisa e fare clic su **Avanti**.

WPA autorizza e identifica gli utenti in base a una chiave segreta che cambia automaticamente a intervalli regolari. Per la crittografia dei dati, WPA utilizza anche i protocolli TKIP (Temporal Key Integrity Protocol) e AES (Advanced Encryption Standard).

**9** Nella finestra sono visualizzate le impostazioni della rete wireless; verificare che le impostazioni siano corrette. Fare clic su **Next**.

- **Per il metodo DHCP**

Se l'indirizzo IP viene assegnato con il metodo DHCP, verificare se DHCP è visualizzato nella finestra. Tuttavia, se viene mostrato Statico, fare clic su **Cambia TCP/IP** per cambiare il metodo di assegnazione in DHCP.

- **Per il metodo Statico**

Se l'indirizzo IP viene assegnato con il metodo Statico, verificare se Statico è visualizzato nella finestra. Tuttavia, se viene visualizzato DHCP, fare clic su **Cambia TCP/IP** per immettere l'indirizzo IP e gli altri valori per configurare l'apparecchio in rete. Prima di immettere l'indirizzo IP per il dispositivo, è necessario conoscere le informazioni relative alla configurazione di rete del computer. Se il computer è impostato su DHCP, è necessario richiedere l'indirizzo IP statico all'amministratore della rete.

Ad esempio:

Se le informazioni di rete del computer sono:

- Indirizzo IP: 169.254.133.42

- Maschera di sottorete: 255.255.0.0

Le informazioni di rete dell'apparecchio dovrebbero essere:

- Indirizzo IP: 169.254.133.43

- Maschera di sottorete: 255.255.0.0 (utilizzare la subnet mask del computer)
- Gateway: 169.254.133.1

**10** Dopo aver completato l'impostazione della rete wireless, scollegare il cavo USB tra computer e apparecchio. Fare clic su **Next**.

 **NOTA:** Se viene visualizzata la finestra **Cambia impostazione di rete PC**, seguire la procedura descritta nella finestra.

Dopo aver definito le impostazioni della rete wireless del computer, fare clic su **Avanti**.

Se la rete wireless del computer viene configurata come DHCP, saranno necessari alcuni minuti prima di ricevere l'indirizzo IP.

**11** Verrà visualizzata la finestra **Impostazione rete wireless completata**. Per stampare da un dispositivo mobile che supporta l'opzione Wi-Fi Direct, impostare l'opzione Wi-Fi Direct.

 **NOTA: Opzione Wi-Fi Direct:**

- L'opzione Wi-Fi Direct compare sullo schermo solo se la stampante supporta tale funzionalità.
- È possibile avviare la creazione di Wi-Fi Direct mediante Dell Printer Manager
- **Nome rete (SSID):** Il nome di rete predefinito è un nome modello con una lunghezza massima di 22 caratteri ("Direct-xx-" escluso).
- **Chiave di rete** è una stringa numerica compresa tra gli 8 e i 64 caratteri.

**12** Al termine dell'installazione, viene visualizzata una finestra di richiesta di stampa di una pagina di prova. Se si desidera stampare una pagina di prova, selezionare **Stampa pagina di prova..**

**13** Fare clic su **Esci**.

## Ad hoc tramite cavo USB in Windows

Se non si dispone di un punto di accesso (AP), è comunque possibile collegare l'apparecchio in modalità wireless al computer impostando una rete wireless Ad-Hoc attenendosi alle istruzioni seguenti.

- Elementi da preparare
  - Computer connesso in rete
  - CD del software in dotazione con il dispositivo
  - Dispositivo dotato di interfaccia di rete wireless
  - Cavo USB

**1** Verificare che il cavo USB sia collegato al dispositivo.

**2** Accendere computer, punto di accesso e dispositivo.

**3** Inserire il CD del software in dotazione nell'unità CD/DVD.

Il CD del software solitamente viene eseguito automaticamente con visualizzazione di una finestra di installazione.

Se non compare la finestra di installazione, fare clic su **Avvio** → **Tutti i programmi** → **Accessori** → **Esegui**.

X:\Setup.exe sostituendo la "X" con la lettera che rappresenta l'unità CD/DVD e selezionare **OK**.

**4** Selezionare **Nuova stampante**.

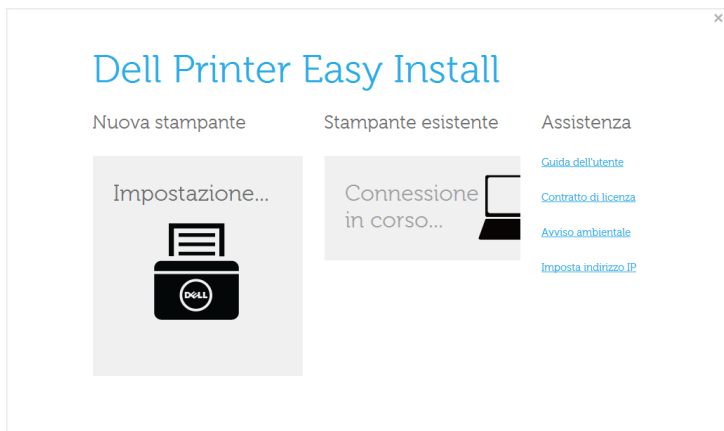

## 5 Scegliere **Wireless**.

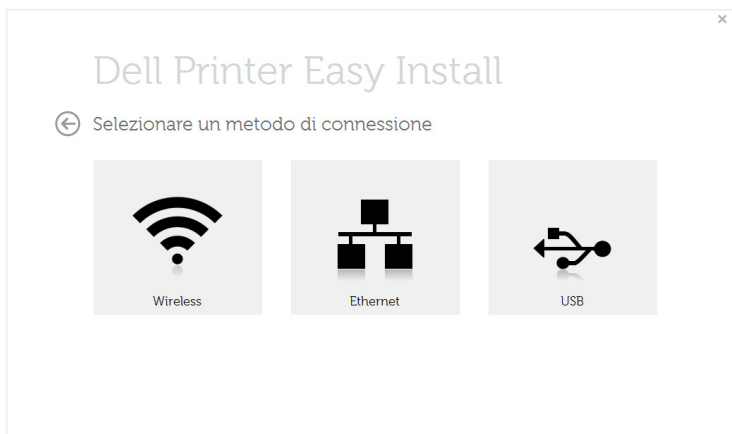

## 6 Il software cerca la rete wireless.

 **NOTA:** Se la rete non viene rilevata, verificare che il cavo USB tra il computer e l'apparecchio sia collegato correttamente, quindi seguire le istruzioni visualizzate.

## 7 Al termine della ricerca viene visualizzato un elenco di reti wireless rilevate dal dispositivo.

Fare clic sul pulsante  (**Plus**).

Se si desidera utilizzare altre impostazioni ad hoc, selezionare un'altra rete wireless dall'elenco.

## 8 Viene visualizzata la finestra che mostra l'impostazione della rete wireless. Verificare le impostazioni e fare clic su **Avanti**.

 **NOTA:** Se si desidera modificare delle impostazioni ad hoc, fare clic sul pulsante **Impostazione avanzata**.

- **Immettere il nome della rete wireless:** Immettere il SSID desiderato (per il SSID viene fatta distinzione tra maiuscole e minuscole).
- **Modalità operativa:** Selezionare Ad-Hoc.
- **Canale:** selezionare il canale (**Impostazione auto** oppure da 2.412 MHz a 2.467 MHz).



- **Autenticazione:** selezionare un tipo di autenticazione.
- Sistema aperto:** l'autenticazione non viene utilizzata e la crittatura può essere utilizzata o meno, a seconda delle necessità di sicurezza dei dati.
- Chiave cond:** viene utilizzata l'autenticazione. Un dispositivo che dispone della chiave WEP corretta può accedere alla rete.
- **Crittatura:** Selezionare la crittografia (Nessuna, WEP64, WEP128).
- **Chiave di rete:** immettere il valore della chiave di rete per la crittografia.
- **Conferma chiave di rete:** confermare il valore della chiave di rete per la crittografia.
- **Indice chiave WEP:** Se si sta usando la crittografia WEP, selezionare l'**Indice chiave WEP**.

La finestra di sicurezza della rete wireless viene visualizzata quando per la rete ad-hoc sono attive impostazioni di sicurezza.

Viene visualizzata la finestra di sicurezza della rete wireless. Selezionare l'autenticazione Sistema aperto o Chiave cond. e fare clic su **Avanti**.

- 9 Verrà visualizzata la finestra **Conferma impostazioni rete wireless**. Verificare le impostazioni e fare clic su **Avanti**.

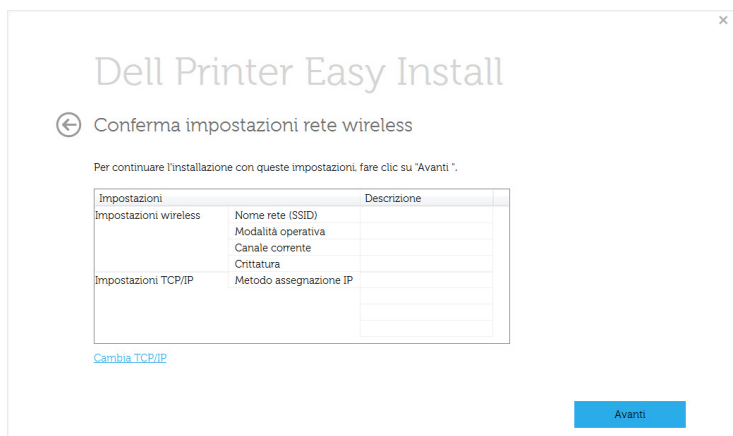

**NOTA:** Se si desidera modificare l'impostazione TCP/IP, fare clic sul pulsante **Cambia TCP/IP**. Prima di immettere l'indirizzo IP per il dispositivo, è necessario conoscere le informazioni relative alla configurazione di rete del computer. Se la configurazione di rete del computer è impostata su DHCP, anche la configurazione della rete wireless deve essere DHCP. Analogamente, se la configurazione di rete del computer è impostata su Statico, anche la configurazione della rete wireless deve essere impostata su Statico.

Se il computer è impostato su DHCP e si desidera utilizzare la configurazione di rete wireless di tipo statico, è necessario contattare l'amministratore di rete per ottenere l'indirizzo IP statico.

- **Ricevi automaticamente indirizzo IP (DHCP):** Se l'indirizzo IP viene assegnato con il metodo DHCP, verificare che DHCP sia visualizzato nella finestra **Conferma impostazioni rete wireless**. Tuttavia, se viene visualizzato Statico, fare clic su **Cambia TCP/IP** per cambiare il metodo di assegnazione in **Ricevi automaticamente indirizzo IP (DHCP)**.
- **Usa indirizzo statico:** Se l'indirizzo IP viene assegnato con il metodo Statico, verificare che l'opzione Statico sia visualizzata nella finestra **Conferma impostazioni rete wireless**. Tuttavia, se viene visualizzato DHCP, fare clic su **Cambia TCP/IP** per immettere l'indirizzo IP e gli altri valori per configurare l'apparecchio in rete.

Ad esempio:

Se le informazioni di rete del computer sono:

- Indirizzo IP: 169.254.133.42
- Subnet Mask: 255.255.0.0

Dopodiché, le informazioni di rete del dispositivo dovrebbero essere le seguenti:

- Indirizzo IP: 169.254.133.43
- Subnet Mask: 255.255.0.0 (utilizzare la subnet mask del computer)
- Gateway: 169.254.133.1

- 10 Dopo aver completato l'impostazione della rete wireless, scollegare il cavo USB tra computer e apparecchio. Fare clic su **Avanti**.
- 11 Quando viene visualizzata la finestra **Installa il driver** della stampante, fare clic su **Avanti**.
- 12 Selezionare i componenti da installare. Fare clic su **Avanti**.
- 13 Dopo aver selezionato i componenti, è inoltre possibile modificare il nome del dispositivo, impostare la condivisione del dispositivo in rete, impostare il dispositivo come predefinito e modificare il nome della porta di ogni dispositivo. Fare clic su **Avanti**.
- 14 Al termine dell'installazione, viene visualizzata una finestra di richiesta di stampa di una pagina di prova. Se si desidera stampare una pagina di prova, selezionare **Stampa pagina di prova**.  
In caso contrario, fare semplicemente clic su **Avanti** e andare al passaggio 16.
- 15 Se la pagina di prova viene stampata correttamente, fare clic su **Si**.  
In caso contrario, fare clic su **No** per ristamparla.
- 16 Fare clic su **Fine**.

## Utilizzo di un cavo di rete

Il dispositivo è compatibile con la rete. Affinché il dispositivo possa funzionare in rete è necessario eseguire alcune procedure di configurazione.



**NOTA:** Dopo aver completato la connessione di rete wireless, è necessario installare il driver del dispositivo per stampare da un'applicazione. Vedere ["Impostazione della rete wireless \(solo per Dell B2375dfw\)"](#).

Per informazioni sulla configurazione della rete, consultare l'amministratore di rete o la persona che ha configurato la rete wireless.

- Elementi da preparare
  - Punto di accesso
  - Computer connesso in rete
  - CD del software in dotazione con il dispositivo
  - Dispositivo dotato di interfaccia di rete wireless
  - Cavo di rete.

## Stampa del rapporto di configurazione della rete

È possibile identificare le impostazioni di rete del dispositivo stampando un rapporto di configurazione di rete.

Vedere . ["Stampa del rapporto di configurazione della rete"](#)

## Impostazione dell'indirizzo IP tramite il programma SetIP (Windows)

Questo programma consente di impostare manualmente l'indirizzo IP di rete dell'apparecchio utilizzando l'indirizzo MAC per comunicare con l'apparecchio. L'indirizzo MAC è il numero di serie hardware della scheda di rete ed è riportato nel **Rapporto di configurazione della rete**.

Vedere . ["Impostazione dell'indirizzo IP"](#)

## Configurazione della rete wireless del sistema

Prima di iniziare, sarà necessario conoscere il nome di rete (SSID) della rete wireless e la password di rete nel caso sia crittografata. Queste informazioni sono state impostate quando è stato installato punto di accesso (router wireless). Se non si hanno informazioni sull'ambiente wireless, rivolgersi alla persona che ha configurato la rete.

# Attivazione/disattivazione della rete Wi-Fi (solo Dell B2375dfw Mono MFP)

---

Sono disponibili due metodi di scollegamento della rete wireless.

- a Premere il pulsante  (WPS) (sul pannello di controllo) per meno di 2 secondi → **Wi-Fi** (dalla schermata principale) → **Disattivo**.
- b Premere **Le mie impostazioni** → **Configura macchina** → **Impostazioni di rete** → **Wi-Fi** → **Attiva Wi-Fi** → **Disattivo** dalla schermata principale.

**Embedded Web Service** consente di attivare/disattivare la rete **Wi-Fi**.

- 1 Verificare che l'apparecchio sia collegato alla rete.
- 2 Avviare un browser Web, ad esempio Internet Explorer, Safari o Firefox, e immettere il nuovo indirizzo IP del dispositivo nella finestra del browser.

Ad esempio,

 `http://192.168.1.133/`

- 3 Fare clic su **Accesso** nell'angolo superiore destro del sito Web del Servizio Web incorporato.
- 4 Digitare **ID** e **Password** quindi cliccare su **Login**. Se è il primo accesso su Embedded Web Service, inserire ID e password. Per motivi di sicurezza, si consiglia di cambiare la password.
  - **ID: admin**
  - **Password: admin**
- 5 Quando viene visualizzata la finestra **Servizio Web incorporato**, fare clic su **Impostazioni** → **Impostazioni di rete**.
- 6 Fare clic su **Wireless** → **Personalizzato**.  
È possibile anche attivare/disattivare la rete **Wi-Fi**.

# Impostazione di Wi-Fi Direct per stampa mobile

---

Wi-Fi Direct è un metodo di connessione peer to peer per stampanti con certificazione Wi-Fi Direct e dispositivi mobili facile da installare che offre una connessione sicura e prestazioni migliori rispetto alla modalità ad-hoc.

Con Wi-Fi Direct, è possibile connettere la stampante a una rete Wi-Fi Direct e contemporaneamente collegarsi a un punto di accesso. Inoltre è possibile utilizzare contemporaneamente una rete cablata e una rete Wi-Fi e in tal modo diversi utenti possono accedere alla stampante ed eseguire stampe su entrambe le reti.

-  Mediante la connessione Wi-Fi Direct della stampante non è possibile collegarsi a Internet con il dispositivo mobile.
- I protocolli supportati potrebbero risultare diversi da quelli del modello in uso, tuttavia Wi-Fi Direct NON supporta i servizi SLP, IPv6, filtraggio rete, IPSec e WINS.
- Con Wi-Fi Direct è possibile configurare fino a 3 dispositivi.

## Impostazione di Wi-Fi Direct

Per abilitare la funzione Wi-Fi Direct è possibile utilizzare uno dei metodi seguenti.

### Dal computer connesso mediante cavo USB (consigliato)

Quando l'installazione del driver è stata completata, è possibile installare Dell Printer Manager e apportare modifiche in Wi-Fi Direct.

-  **NOTA:** Dell Printer Manager è disponibile solo per utenti con sistema operativo Windows e Mac OS.
- Cliccare **Avvio** → **Programmi** o **Tutti i programmi** → **Dell Printers** → **Dell Printer Manager** → **Impostazioni dispositivo** → **Rete**.
- **Attiva/Disattiva Wi-Fi Direct:** Selezionare **Accesa** per attivare la funzione.
- **Nome dispositivo:** immettere il nome della stampante per cercarla in una rete wireless. Per impostazione predefinita, il nome del dispositivo è un nome modello.
- **Indirizzo IP:** immettere l'indirizzo IP della stampante. Tale indirizzo è solo per la rete locale e non per la rete cablata o wireless dell'infrastruttura. Si consiglia di utilizzare l'indirizzo IP locale predefinito (un indirizzo IP locale predefinito della stampante per Wi-Fi Direct è 192.168.3.1)
- **Proprietario gruppo:** attivare questa opzione per assegnare la stampante a un proprietario del gruppo Wi-Fi Direct. Il **Proprietario gruppo** ha funzioni simili ad un punto di accesso wireless. Consigliamo di attivare questa opzione.
- **Password di rete:** se la stampante è un **Proprietario gruppo**, è necessaria una **Password di rete** per consentire ad altri dispositivi mobili di connettersi alla stampante. È possibile impostare una password di rete personale oppure utilizzare la **Password di rete** generata casualmente per impostazione predefinita.

## Dal dispositivo (dispositivo con display)

- Selezionare **Le mie impostazioni** → **Configura macchina** → **Impostazioni di rete** → **Wi-Fi** → **Wi-Fi Direct** dal touch screen.
- **Attivato/Disattivato**: Selezionare **Accesa** per attivare la funzione.

## Dal computer connesso in rete

Se la stampante utilizza un cavo di rete o un punto di accesso wireless, è possibile attivare e configurare Wi-Fi Direct da **Embedded Web Service**.

- Quando viene visualizzata la finestra del **Servizio Web incorporato**, fare clic su **Impostazioni** → **Impostazioni di rete** → **Wireless** → **Wi-Fi Direct** → **Personalizza**
- Attivare o disattivare **Wi-Fi Direct** e impostare le altre opzioni.

## Impostazione del dispositivo mobile

- Dopo aver impostato Wi-Fi Direct dalla stampante, consultare il manuale utente del dispositivo mobile utilizzato per impostare il relativo Wi-Fi Direct.
- Dopo aver impostato Wi-Fi Direct, è necessario scaricare l'applicazione per la stampa mobile, ad esempio, stampante Dell Mobile, per stampare dallo smartphone.



**NOTA:** Se il dispositivo mobile non supporta il WPS, è necessario immettere la "Password di rete" della stampante invece di premere il pulsante WPS.

# Risoluzione dei problemi per reti wireless

---

## Problemi durante la configurazione o l'installazione del driver

### Problemi di collegamento - Verificare il nome della rete wireless

- Il dispositivo non è in grado di trovare il nome di rete (SSID) selezionato o immesso dall'utente. Verificare il nome di rete (SSID) sul punto di accesso e ritentare la connessione.
- Il punto di accesso non è acceso. Accendere il punto di accesso.

### Problemi di collegamento - Verificare la chiave di sicurezza di rete

- Protezione non configurata correttamente. Verificare la sicurezza configurata su punto di accesso e dispositivo.

### Problemi di collegamento - Verificare la connessione wireless

- Il computer non riceve segnali dal dispositivo. Controllare il cavo USB e l'alimentazione del dispositivo.

## Problemi di collegamento - Scollegare il cavo Ethernet

- Il dispositivo è connesso tramite cavo di rete. Rimuovere il cavo di rete dal dispositivo.

## Verificare la connessione USB

- Quando si accede a un punto tramite cavo USB, cavo USB scollegato. Controllare il cavo USB.

## Verificare l'indirizzo IP

- Il dispositivo non riceve un IP da IP. Verificare la sicurezza configurata su punto di accesso e dispositivo.

## Verificare le impostazioni rete

- L'indirizzo di rete configurato non è in grado di connettere computer e dispositivo.
  - Per ambiente di rete DHCP  
La stampante riceve l'indirizzo IP automaticamente (DHCP) quando il computer è configurato su DHCP.
  - Per ambiente di rete Statico  
Il dispositivo utilizza l'indirizzo statico quando il computer è configurato con indirizzo statico.  
Ad esempio,  
Se le informazioni di rete del computer sono:
    - Indirizzo IP: 169.254.133.42
    - Subnet Mask: 255.255.0.0Dopodiché, le informazioni di rete del dispositivo dovrebbero essere le seguenti:
    - Indirizzo IP: 169.254.133.43
    - Subnet Mask: 255.255.0.0 (utilizzare la subnet mask del computer)
    - Gateway: 169.254.133.1

## Altri problemi

Se si verificano dei problemi nell'uso del dispositivo in rete, verificare quanto segue.



**NOTA:** Per informazioni sul punto di accesso (o il router wireless), consultare la relativa guida dell'utente.

- È possibile che il computer, il punto di accesso (o router wireless) o il dispositivo non siano accesi.
- Verificare la ricezione wireless nell'area in cui si trova il dispositivo. Se il router è distante dall'apparecchio, oppure se è presente un ostacolo, si potrebbero avere delle difficoltà a ricevere il segnale.

- Spegnere e riaccendere il punto di accesso (o router wireless), il dispositivo e il computer. Talvolta spegnendo e riaccendendo è possibile ripristinare la comunicazione di rete.
- Verificare se il software firewall (V3 o Norton) sta bloccando la comunicazione. Se il computer e l'apparecchio sono connessi alla stessa rete ma non si rilevano, probabilmente il software firewall sta bloccando la comunicazione. Fare riferimento alla guida per l'utente del software per disattivarlo e tentare di cercare di nuovo il dispositivo.
- Controllare se l'indirizzo IP del dispositivo è assegnato correttamente. Stampando il rapporto di configurazione della rete è possibile controllare l'indirizzo IP.
- Controllare se il punto di accesso (o router wireless) dispone di un sistema di sicurezza configurato (password). Se dispone di una password, rivolgersi all'amministratore del punto di accesso (o router wireless).
- Controllare l'indirizzo IP dell'apparecchio. Reinstallare il driver del dispositivo e modificare le impostazioni per eseguire il collegamento al dispositivo nella rete. Per via delle caratteristiche di DHCP, l'indirizzo IP allocato può cambiare se il dispositivo non viene usato per un lungo periodo di tempo o se il punto di accesso è stato resettato. Registrare l'indirizzo MAC del componente durante la configurazione del server DHCP sul punto di accesso (o sul router wireless). In seguito sarà sempre possibile utilizzare l'indirizzo IP associato all'indirizzo MAC. È possibile identificare l'indirizzo Mac del dispositivo stampando un rapporto di configurazione di rete. Vedere "Stampa del rapporto di configurazione della rete".
- Verificare l'ambiente wireless. Potrebbe non essere possibile connettersi alla rete in un ambiente in cui sia necessario digitare una informazione utente prima di collegarsi al punto di accesso (o router wireless).
- Questo dispositivo supporta solo l'IEEE 802.11 b/g/n e Wi-Fi. Altri tipi di comunicazioni wireless (ad es., Bluetooth) non sono supportati.
- Quando si usa la modalità Ad-hoc, per sistemi operativi quali Windows Vista, potrà essere necessario impostare la connessione wireless ogni volta in cui si usa l'apparecchio wireless.
- Non è possibile utilizzare contemporaneamente la modalità Infrastruttura e la modalità ad hoc per dispositivi di rete wireless Dell.
- Il dispositivo si trova all'interno del raggio di azione della rete wireless.
- Il dispositivo si trova lontano da ostacoli che potrebbero bloccare il segnale wireless. Rimuovere eventuali oggetti metallici tra il punto di accesso (o router wireless) e il dispositivo.  
Assicurarsi che il dispositivo e il punto di accesso wireless (o router wireless) non siano separati da pali, pareti o colonne portanti contenenti metalli o cemento.
- Il dispositivo si trova lontano da altri dispositivi elettronici che potrebbero interferire con il segnale wireless.  
Molti dispositivi possono interferire con il segnale wireless, compresi i forni a microonde e alcuni dispositivi Bluetooth.



- Ogni volta che la configurazione del punto di accesso (o del router wireless) cambia, è necessario eseguire nuovamente l'impostazione della rete wireless del componente.
- Quando WI-Fi Direct è ON, questo dispositivo supporta solo IEEE 802.11b/g.
- Se il punto di accesso è impostato per funzionare solo con lo standard 802.11n, potrebbe non essere collegato alla macchina.

## Mobile Print

---

Le stampanti **Dell B2375dfw Mono MFP** e **Dell B2375dnf Mono MFP** supportano la stampa da una serie di dispositivi mobili.

### Sistema operativo Android™

- Scaricare l'applicazione **Dell Mobile Print** gratuita da Google Play™. Facile da usare e navigare, l'app Dell Mobile Print consente la stampa diretta di foto, documenti, contenuti web e molto altro, su stampanti Dell supportate con rete Wi-Fi o Ethernet.

### Sistema operativo Apple®

- Queste stampanti sono compatibili con **AirPrint™**. Per dettagli su **AirPrint**, fare riferimento ad **AirPrint**.
- Queste stampanti sono inoltre compatibili con l'**App Mobile Print per Dell** di Thinxstream™, disponibile gratuitamente su **iTunes®**.

Per un rapido accesso al negozio digitalizzare i codici QR.



Android



iOS

# AirPrint

---

 **NOTA:** Solo gli apparecchi omologati per AirPrint possono utilizzare la funzionalità AirPrint. Verificare la presenza del marchio di omologazione AirPrint nella confezione dell'apparecchio.



AirPrint consente di stampare in modalità wireless direttamente da iPhone, iPad e iPod touch

con l'ultima versione di iOS.

## Impostazione di AirPrint

Per utilizzare la funzione **AirPrint** sono necessari i protocolli Bonjour(mDNS) e IPP. È possibile attivare la funzione **AirPrint** con uno dei seguenti metodi.

- 1 Verificare che l'apparecchio sia collegato alla rete.
- 2 Avviare un browser Web, ad esempio Internet Explorer, Safari o Firefox, e immettere il nuovo indirizzo IP del dispositivo nella finestra del browser.

Ad esempio,



 <http://192.168.1.133/>

- 3 Fare clic su **Accesso** nell'angolo superiore destro del sito Web del Servizio Web incorporato.
- 4 Digitare **ID** e **Password** quindi cliccare su **Login**. Se è il primo accesso su Embedded Web Service, inserire ID e password. Per motivi di sicurezza, si consiglia di cambiare la password.
  - **ID: admin**
  - **Password: admin**
- 5 Quando viene visualizzata la finestra **Servizio Web incorporato**, fare clic su **Impostazioni** → **Impostazioni di rete**.
- 6 Fare clic su **AirPrint**.  
È possibile attivare **AirPrint**.

## Stampa tramite AirPrint

Il manuale dell'iPad, ad esempio, fornisce le seguenti istruzioni:

- 1 Aprire l'e-mail, la foto, la pagina Web o il documento che si desidera stampare.
- 2 Toccare l'icona dell'azione ()
- 3 Selezionare il **nome del driver della stampante** e il menu dell'opzione da impostare.
- 4 Toccare il pulsante Stampa. **Stampa**.

 **NOTA:** Annullamento del lavoro di stampa: per annullare il lavoro di stampa o visualizzare il riepilogo di stampa, fare clic sull'icona del centro di stampa () nell'area multitasking. È possibile fare clic su Annulla nel centro di stampa.

# Google Cloud Print™

---

**Google Cloud Print™** è un servizio che consente di stampare da smartphone, tablet o qualunque altro dispositivo collegato al Web. Registrando il proprio account Google con la stampante, è possibile utilizzare immediatamente il servizio **Google Cloud Print™**. È possibile stampare documenti ed e-mail con Chrome OS, con il browser Chrome o con un'applicazione **Gmail™/ Google Docs™** installata sul dispositivo mobile, per cui non occorre installare il driver della stampante sul dispositivo mobile. Per ulteriori informazioni su Google Cloud Print™, consultare il sito Web di Google (<http://support.google.com/cloudprint>).

## Registrazione dell'account Google per la stampante



**NOTA:** Accertarsi che la stampante sia accesa e collegata a una rete cablata o wireless con accesso a Internet.

Se non si dispone di un account Google occorre crearlo.

- 1 Aprire il browser Chrome.
- 2 Accedere a [www.google.com](http://www.google.com).
- 3 Accedere al sito Web Google con il proprio indirizzo Gmail™.
- 4 Immettere l'indirizzo IP della stampante nel campo dell'indirizzo e premere Invio o fare clic su **Vai**.
- 5 Fare clic su **Accesso** nell'angolo superiore destro del sito Web del **Servizio Web incorporato**.
- 6 Immettere il nome e la descrizione della stampante.
- 7 Fare clic su **Registra**.

Viene visualizzata la finestra popup di conferma.



**NOTA:** Se nel browser è impostato il blocco popup, la finestra di conferma non appare. Consentire al sito di visualizzare i popup.

- 8 Fare clic su **Termina registrazione stampante**.
- 9 Fare clic su **Gestisci stampanti**.

A questo punto la stampante è registrata nel servizio **Google Cloud Print™**.

I dispositivi abilitati per Google Cloud Print™ verranno visualizzati nell'elenco.

## Stampa con Google Cloud Print™

La procedura di stampa varia a seconda dell'applicazione o del dispositivo utilizzato. È possibile visualizzare l'elenco delle applicazioni che supportano il servizio Google Cloud Print™.



**NOTA:** Accertarsi che la stampante sia accesa e collegata a una rete cablata o wireless con accesso a Internet.



## Stampa dall'applicazione installata sul dispositivo mobile

I passaggi seguenti sono un esempio d'uso dell'applicazione Google Docs™ dai telefoni cellulari Android.

- 1 Installare l'applicazione Cloud Print™ sul telefono cellulare.



**NOTA:** Se l'applicazione non è installata, scaricarla da un app store, ad esempio Android Market o App Store.

- 2 Accedere all'applicazione Google Docs™ dal proprio telefono cellulare.
- 3 Toccare il pulsante delle opzioni  del documento da stampare.
- 4 Toccare il pulsante di invio .
- 5 Toccare il pulsante Cloud Print .
- 6 Impostare le opzioni di stampa desiderate.
- 7 Toccare **Click here to Print**.

## Stampa dal browser Chrome

Di seguito si riporta un esempio di utilizzo del browser Chrome.

- 1 Lanciare Chrome.
- 2 Aprire il documento o l'e-mail da stampare.
- 3 Fare clic sull'icona a forma di chiave  nell'angolo superiore destro del browser.
- 4 Fare clic su **Stampa**. Viene visualizzata una nuova scheda per la stampa.
- 5 Selezionare **Stampa con Google Cloud Print**.
- 6 Fare clic sul pulsante **Stampa**.

# Fax

---

Impostazione dell'ID stampante

Impostazione del sistema fax

Invio di un fax

Ricezione di un fax

Selezione automatica del numero

Altri modi di inviare fax

Altre funzioni

# Impostazione dell'ID stampante

---

Nella maggior parte dei Paesi le norme vigenti richiedono di indicare il proprio numero di fax su tutti i fax inviati. L'ID stampante, contenente il numero di telefono e il nome o il nome azienda, sarà stampato nella parte superiore di ogni pagina inviata dalla stampante.

- 1 Premere **Le mie impostazioni** → **Config macch** → **Configurazione iniziale** → **ID apparecchio e numero fax** dalla schermata principale
- 2 Compilare il campo **Fax** e **ID** utilizzando la tastiera pop-up.

## Impostazione del sistema fax

---

### Modifica delle opzioni di impostazione fax

- 1 Premere **Le mie impostazioni** → **Imposta macchina** → **Impostazioni predefinite** → **Fax predef** dalla schermata principale.
- 2 Selezionare per trovare lo stato e per inserire il valore per l'opzione selezionata.

### Opzioni del fax predefinite disponibili

Per la configurazione del sistema fax si possono utilizzare le seguenti opzioni di impostazione:

Opzione	Descrizione
<b>Scurezza</b>	È possibile selezionare il valore di scurezza predefinita per inviare fax. (-5 ~ 5).
<b>Qualità</b>	È possibile impostare la risoluzione predefinita a <b>Standard</b> , <b>Fine</b> , <b>Superfine</b> .
<b>Tipo di origin</b>	È possibile selezionare il tipo di originale che si sta inviando via fax. Questo consentirà di ottenere fax migliori.
<b>Dimensioni originale</b>	È possibile impostare il formato immagine.

Opzione	Descrizione
<b>Fronte-retro</b>	<p>Questa funzione è utile specialmente per gli originali fronte/retro. È possibile selezionare se inviare il fax su una o entrambe le facciate della carta.</p> <ul style="list-style-type: none"> <li>• <b>1 facciata:</b> Per originali stampati su una sola facciata.</li> <li><b>2-&gt;1 facciata lato lungo:</b> digitalizza entrambi i lati dell'originale e li stampa su due fogli separati.</li> <li><b>2-&gt;1 facciata lato corto:</b> digitalizza entrambi i lati dell'originale e li stampa su due fogli separati. Le informazioni sul retro vengono stampate con una rotazione di 180°.</li> </ul>

## Verifica del collegamento della linea fax

- 1 Premere **Le mie impostazioni** → **Manutenzione** → **Test lin fax** dalla schermata principale.
- 2 Premere **Verifica** (  ) sullo schermo.  
La stampante visualizza il risultato del test.

Se l'esito della prova della connessione della linea è negativo, verificare il collegamento del cavo della linea telefonica o contattare la società telefonica.



**NOTA:** Se l'esito è positivo - è possibile utilizzare la funzionalità Fax  
Se l'esito è negativo - consultare la sezione relativa alla risoluzione dei problemi del fax.

# Invio di un fax

---

## Regolazione della luminosità del documento

Utilizzare l'impostazione di luminosità per inviare documenti fax più chiari o più scuri.

- 1 Premere **Fax** dalla schermata principale.
- 2 Premere **Impostazioni**() dalla schermata.
- 3 Premere le frecce sinistra/destra per selezionare **Scurezza**.
- 4 Selezionare il livello di scurezza desiderata (-5 ~ 5).
  - **1**: funziona in modo ottimale con le stampe scure.
  - **2**: funziona in modo ottimale con documenti standard o stampati.
  - **3**: funziona in modo ottimale con stampe chiare o segni a matita poco definiti.

## Regolazione della qualità del documento

Utilizzare l'impostazione Qualità per migliorare la qualità di stampa dell'originale o per digitalizzare le fotografie.

- 1 Premere **Fax** dalla schermata principale.
- 2 Premere **Impostazioni**() dalla schermata.
- 3 Premere le frecce sinistra/destra per selezionare **Qualità**.
- 4 Selezionare la modalità qualità desiderata.

I tipi di documento consigliati per le impostazioni relative alla qualità sono descritti nella tabella seguente.

Modalità	Consigliata per:
<b>Standard</b>	Documenti con caratteri di dimensioni normali.
<b>Fine</b>	Documenti contenenti caratteri piccoli o linee sottili oppure documenti stampati con una stampante a matrice di punti.
<b>Superfine</b>	Documenti contenenti dettagli estremamente accurati. La modalità Superfine è attivata solo se anche la stampante remota supporta la risoluzione <b>Superfine</b> . Vedere le note seguenti.

 **NOTA:** I fax digitalizzati con la qualità **Superfine** verranno trasmessi alla risoluzione più elevata supportata dal dispositivo ricevente.



## Invio di un fax

- 1 Caricare il documento (o i documenti) con il lato stampato rivolto verso l'alto e inserendo per primo il bordo superiore nel DADF.



OPPURE

Posizionare un documento con il lato stampato rivolto verso il basso sul vetro del dispositivo.

Per ulteriori dettagli sul caricamento di un documento, vedere "[Caricamento di un documento originale](#)".

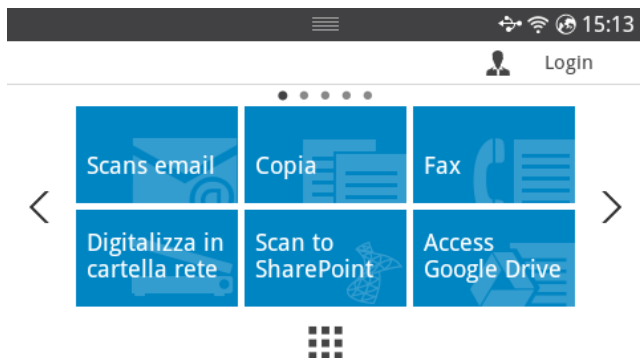
- 2 Premere **Fax** dalla schermata principale.



- 3 Premere **Input diretto** o **Indirizzo** () dalla schermata.
- 4 Se necessario, regolare la luminosità e la risoluzione di un documento per soddisfare le proprie esigenze relative al fax. Vedere "[Regolazione della luminosità del documento](#)" o "[Regolazione della qualità del documento](#)".
- 5 Immettere il numero di telefono del fax remoto con la tastiera pop-up.
- 6 Premere **Start** () sullo schermo.
- 7 Quando il documento viene caricato dal vetro dello scanner, il display visualizza **Un'altra pagina?** nella schermata dopo che il documento è stato digitalizzato nella memoria. In caso di più pagine, rimuovere la pagina digitalizzata, caricare la pagina successiva e selezionare **Si**. Se necessario, ripetere.  
Al termine della digitalizzazione, selezionare **No** quando sul display viene visualizzato **Un'altra pagina?**
- 8 Comporre il numero, quindi invia il fax quando la stampante stabilisce il contatto con la macchina di ricezione.



**NOTA:** premere **X** per annullare l'invio del fax in qualsiasi momento.

## Fax a composizione rapida

- 1 Caricare il documento (o i documenti) con il lato stampato rivolto verso l'alto e inserendo per primo il bordo superiore nel DADF.

OPPURE

Posizionare un documento con il lato stampato rivolto verso il basso sul vetro del dispositivo.

Per ulteriori dettagli sul caricamento di un documento, vedere "[Caricamento di un documento originale](#)".

- 2 Premere **Fax a composizione rapida** dalla schermata principale.

OPPURE

Premere **Tutte le applicazioni** (  ) → **Fax a composizione rapida** dalla schermata principale.



- 3 Selezionare una destinazione dell'elenco di selezione abbreviata.

- 4 Premere **Start** (▶) sullo schermo.

- 5 Quando il documento viene caricato dal vetro dello scanner, il display visualizza **Un'altra pagina?** nella schermata dopo che il documento è stato digitalizzato nella memoria. In caso di più pagine, rimuovere la pagina digitalizzata, caricare la pagina successiva e selezionare **Si**. Se necessario, ripetere.

Al termine della digitalizzazione, selezionare **No** quando sul display viene visualizzato **Un'altra pagina?**

- 6 Comporre il numero, quindi invia il fax quando la stampante stabilisce il contatto con la macchina di ricezione.

## Fax a gruppi di numeri

- 1 Caricare il documento (o i documenti) con il lato stampato rivolto verso l'alto e inserendo per primo il bordo superiore nel DADF.

OPPURE

Posizionare un documento con il lato stampato rivolto verso il basso sul vetro del dispositivo.

Per ulteriori dettagli sul caricamento di un documento, vedere "[Caricamento di un documento originale](#)".

- 2 Premere **Fax a gruppi di numeri** dalla schermata principale.



- 3 Selezionare una destinazione dell'elenco gruppi di numeri.
- 4 Premere **Start** (▶) sullo schermo.
- 5 Quando il documento viene caricato dal vetro dello scanner, il display visualizza **Un'altra pagina?** nella schermata dopo che il documento è stato digitalizzato nella memoria. In caso di più pagine, rimuovere la pagina digitalizzata, caricare la pagina successiva e selezionare **Si**. Se necessario, ripetere.

Al termine della digitalizzazione, selezionare **No** quando sul display viene visualizzato **Un'altra pagina?**

Compone il numero, quindi invia il fax quando la stampante stabilisce il contatto con la macchina di ricezione.

## On Hook Fax

- 1 Caricare il documento (o i documenti) con il lato stampato rivolto verso l'alto inserendo per primo il bordo superiore nel DADF.

OPPURE

Posizionare un documento con il lato stampato rivolto verso il basso sul vetro del dispositivo.



Per ulteriori dettagli sul caricamento di un documento, vedere "[Caricamento di un documento originale](#)".

- 2 Premere **On Hook Fax** dalla schermata principale.

OPPURE

Premere **Tutte le applicazioni** (  ) → **On Hook Fax** dalla schermata principale.



- 3 Se necessario, regolare la luminosità e la risoluzione di un documento per soddisfare le proprie esigenze relative al fax. Vedere "[Regolazione della luminosità del documento](#)" o "[Regolazione della qualità del documento](#)".
- 4 Premere **On Hook** (  ) sullo schermo.
- 5 Immettere il numero del fax remoto mediante la tastiera popup.
- 6 Premere **Start** (  ) sullo schermo.

## Conferma delle trasmissioni

Dopo l'invio corretto dell'ultima pagina del documento, la stampante emette un suono e torna in modalità Standby.

Se si verifica un errore durante l'invio del fax, sul display appare un messaggio di errore. Per un elenco dei messaggi di errore e il loro significato, vedere "[Eliminazione dei messaggi di errore dal display LCD](#)".

Se si riceve un messaggio di errore, premere **X** per cancellare il messaggio e provare a rinviare il documento.

È possibile impostare la stampante in modo che stampi automaticamente un rapporto di conferma dopo ciascuna trasmissione fax. Per ulteriori informazioni, vedere l'opzione **Conferma mess.** in "Opzioni del fax predefinite disponibili".

## Ricomposizione automatica del numero

Se il numero chiamato è occupato o non risponde quando si invia un fax, il numero viene richiamato automaticamente. Il tempo di ricomposizione dipende dall'impostazione predefinita del paese.

Per modificare l'intervallo di tempo tra le ricomposizioni del numero e il numero di tentativi di ricomposizione vedere "Opzioni del fax predefinite disponibili".

## Ricomposizione del numero di fax

È possibile utilizzare questa funzionalità per ricomporre il numero dell'ultimo fax inviato.

- 1 Caricare il documento (o i documenti) con il lato stampato rivolto verso l'alto inserendo per primo il bordo superiore nel DADF.

OPPURE

Posizionare un documento con il lato stampato rivolto verso il basso sul vetro del dispositivo.

Per ulteriori dettagli sul caricamento di un documento, vedere "Caricamento di un documento originale".

- 2 Premere **Fax** dalla schermata principale.

OPPURE

Premere **Tutte le applicazioni** (  ) → **Fax** dalla schermata principale.

- 3 Premere **Ricomponi** sul pannello di controllo o **ID chiamante** dalla schermata. Selezionando **ID chiamante** sono mostrati i dieci numeri dei fax inviati più di recente con i dieci ID chiamante dei fax ricevuti.
- 4 Selezionare il numero di fax desiderato.
- 5 Se necessario, regolare la luminosità e la risoluzione di un documento per soddisfare le proprie esigenze relative al fax. Vedere "Regolazione della luminosità del documento" o "Regolazione della qualità del documento".
- 6 Premere **Start** (▶) sullo schermo.
- 7 Comporre il numero, quindi invia il fax quando la stampante stabilisce il contatto con la macchina di ricezione.

# Ricezione di un fax

---

## Informazioni sulle modalità di ricezione

 **NOTA:** Per usare la modalità **Risp./Fax**, collegare una segreteria telefonica alla presa per telefono interno (☎) sul retro della stampante.

Quando la memoria è piena, la stampante non può più ricevere fax in arrivo. Per liberare memoria e ricevere i fax, cancellare o stampare i fax ricevuti.

## Caricamento della carta per la ricezione di fax

Le istruzioni per il caricamento della carta nel vassoio sono le stesse sia per la stampa, l'invio di fax o la copia, con la differenza che i fax possono essere stampati su carta normale formato Letter, A4 o Legal. Per informazioni sul caricamento della carta, vedere "Caricamento carta". Per informazioni sull'impostazione del tipo e del formato di carta nel vassoio, vedere "Impostazione del tipo di carta" e "Impostazione del formato della carta".

## Ricezione automatica nella modalità Fax

La stampante è preimpostata in modalità fax.

Quando si riceve un fax, la stampante risponde alla chiamata dopo un determinato numero di squilli e riceve automaticamente il fax.

Per modificare il numero di squilli, vedere "Opzioni del fax predefinite disponibili".

Se si desidera regolare il volume della suoneria, vedere "Impostazione il volume (solo Amministratore)".

## Ricezione automatica nella modalità Sgr/Fax

Se in questa modalità si usa una segreteria telefonica, collegarla alla presa per telefono interno (☎) sul retro della stampante.

Se la stampante non rileva un tono fax, sarà la segreteria telefonica a rispondere alla chiamata. Se la stampante rileva un tono fax, inizierà automaticamente la ricezione del fax.

 **NOTA:** Se la stampante è impostata in modalità **Risp./Fax** e la segreteria telefonica è spenta, o non vi è alcuna segreteria collegata alla macchina, la stampante può passare automaticamente in modalità Fax dopo un determinato numero di squilli.

## Ricezione manuale tramite un telefono ausiliario

Questa funzione fornisce i migliori risultati quando si utilizza un telefono esterno collegato alla presa (☎) sul retro della stampante. È possibile ricevere un fax inviato dalla persona con cui si sta parlando al telefono ausiliario senza andare al fax.

Se si riceve una chiamata al telefono esterno e si sentono i toni fax, premere i tasti **\*9\*** (asterisco nove asterisco) sul telefono esterno.

La stampante riceve il documento.

Premere i pulsanti lentamente in sequenza. Se si avverte ancora il tono fax dalla stampante remota, premere nuovamente \*9\*.

\*9\* è il codice di ricezione remota preimpostato in fabbrica. Il primo e l'ultimo asterisco non possono essere cambiati, mentre l'utente può cambiare il numero centrale. Il codice deve contenere una sola cifra. Per ulteriori dettagli su come cambiare il codice, vedere "Opzioni del fax predefinite disponibili".

## Ricezione di fax utilizzando la modalità DRPD

Lo "squillo di riconoscimento" è un servizio delle società telefoniche che consente a un utente di utilizzare un'unica linea telefonica per rispondere a numeri di telefono diversi. Il numero particolare utilizzato da qualcuno per chiamare viene identificato mediante squilli diversi, disponibili in combinazioni di suoni lunghi e brevi.

Utilizzando la funzione di rilevazione squillo di riconoscimento, il fax può "imparare" il tipo di squillo al quale deve rispondere. Lo squillo viene riconosciuto come chiamata FAX, mentre tutti gli altri modelli di squillo vengono inoltrati al telefono esterno o alla segreteria telefonica collegata alla presa del telefono esterno (☎) sul retro della stampante. È possibile sospendere o modificare in qualsiasi momento la funzione di rilevazione squillo di riconoscimento.

Prima di utilizzare l'opzione DRPD, il servizio di squillo di riconoscimento deve essere reso disponibile nella linea telefonica dalla propria compagnia telefonica. Per impostare la funzione di rilevazione dello squillo di riconoscimento, può essere necessaria un'altra linea telefonica nella propria sede, da cui comporre il proprio numero FAX.

Per impostare la modalità DRPD, procedere come segue.

- 1 Premere **Le mie impostazioni** → **Imposta macchina** → **Impostazioni fax** → **Modalità DRPD** dalla schermata principale.
- 2 Premere **Avanti** (→) sullo schermo.
- 3 Chiamare il proprio numero di fax da un altro telefono. Non è necessario effettuare la chiamata da un fax.
- 4 Quando la stampante inizia a squillare, non rispondere alla chiamata. La stampante deve ricevere diversi squilli per apprendere il modello.
- 5 Quando la stampante ha completato l'apprendimento, sul display viene visualizzato il messaggio **Completa installazione DRPD**.
- 6 Premere l'icona home (🏠) per tornare alla schermata principale.

Dopo avere impostato la funzione DRPD, l'opzione **DRPD** corrispondente sarà disponibile nel menu **Modalità ricezione**. Per ricevere fax nella modalità DRPD, è necessario impostare il menu su DRPD; vedere "Opzioni del fax predefinite disponibili".



**NOTA:** La funzione DRPD dovrà essere impostata nuovamente nel caso si riassegni il proprio numero di fax o si colleghi la stampante ad un'altra linea telefonica.

 **NOTA:** Dopo avere impostato la funzione DRPD, chiamare nuovamente il numero di fax per verificare che il dispositivo risponda con un tono fax. Quindi chiamare un numero diverso assegnato alla stessa linea per accertarsi che la chiamata venga inoltrata al telefono interno o alla segreteria telefonica collegata alla presa (☎) sul retro della stampante.

## Ricezione di fax nella memoria

Poiché la stampante è un dispositivo multifunzione, è in grado di ricevere fax durante l'esecuzione di altre operazioni. Se si riceve un fax durante le operazioni di copia e stampa, oppure quando la carta o il toner sono esauriti, la stampante memorizza i fax in arrivo. Al termine della copia, della stampa o dopo avere ripristinato i consumabili, la stampante stampa automaticamente il fax.



## Selezione automatica del numero

---

### Selezione abbreviata

È possibile memorizzare fino a 400 numeri chiamati di frequente nelle ubicazioni di selezione abbreviata a una, due o tre cifre (1-400).

### Memorizzazione di un numero per la selezione abbreviata

- 1 Premere **Le mie impostazioni** → **Rubrica** dalla schermata principale.
- 2 Premere l'icona **Aggiungi** (  ).
- 3 Premere **Nuova persona** .
- 4 Inserire nome, indirizzo email e numero di telefono nei rispettivi campi utilizzando la tastiera sullo schermo. Quindi premere le frecce su/giù per selezionare il numero di composizione rapida.
- 5 Premere **Verifica** (  ) sullo schermo.
- 6 Premere l'icona home (  ) per tornare alla schermata principale.

### Invio di un fax utilizzando un numero di selezione abbreviata

- 1 Caricare il documento (o i documenti) con il lato stampato rivolto verso l'alto e inserendo per primo il bordo superiore nel DADF.

OPPURE

Posizionare un documento con il lato stampato rivolto verso il basso sul vetro del dispositivo.

Per ulteriori dettagli sul caricamento di un documento, vedere "[Caricamento di un documento originale](#)".



- 2 Premere **Fax** dalla schermata principale.

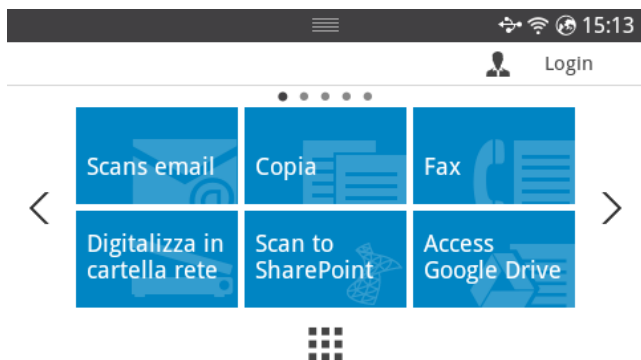

- 3 Premere **Input diretto** dalla schermata.

4 Se necessario, regolare la luminosità e la risoluzione di un documento per soddisfare le proprie esigenze relative al fax. Vedere "[Regolazione della luminosità del documento](#)" o "[Regolazione della qualità del documento](#)"

5 Inserire il numero di composizione rapida fax remoto e tenere premuto durante l'inserimento dell'ultimo numero fino a quando viene mostrato il numero di composizione.

es) il numero di composizione rapida è "102", inserire "10" e tenere premuto "2".

6 Premere **Start** (▶) sullo schermo.

7 Quando il documento viene caricato dal vetro dello scanner, il display visualizza **Un'altra pagina?** nella schermata dopo che il documento è stato digitalizzato nella memoria. In caso di più pagine, rimuovere la pagina digitalizzata, caricare la pagina successiva e selezionare **Si**. Se necessario, ripetere.

Al termine della digitalizzazione, selezionare **No** quando sul display viene visualizzato **Un'altra pagina?**

8 Compone il numero, quindi invia il fax quando la stampante stabilisce il contatto con la macchina di ricezione.



**NOTA:** premere **X** per annullare l'invio del fax in qualsiasi momento.





## Gruppo

Se si invia spesso uno stesso documento a più destinazioni, è possibile creare un gruppo di tali destinazioni e impostarlo sotto un unico gruppo. Questo consente di usare un'impostazione di gruppi di numeri per inviare lo stesso documento a tutte le destinazioni nel gruppo.





**NOTA:** non è possibile includere un numero di selezione di gruppi di numeri all'interno di un altro numero di selezione di gruppi di numeri.

### Impostazione dei gruppi

- 1 Premere **Le mie impostazioni** → **Rubrica** dalla schermata principale.
- 2 Premere l'icona **Aggiungi** (  ).
- 3 Premere **Nuovo gruppo** .
- 4 Inserire il nome del gruppo e premere l'icona **Aggiungi** (  ) sullo schermo.
- 5 Selezionare la velocità dalla lista.
- 6 Premere **Verifica**(  ) sullo schermo.
- 7 Premere l'icona home (  ) per tornare alla schermata principale.

### Modifica gruppo

È possibile eliminare una voce specifica da un gruppo oppure aggiungere un nuovo numero al gruppo selezionato.

- 1 Premere **Le mie impostazioni** → **Rubrica** dalla schermata principale.
- 2 Selezionare il gruppo desiderato.
- 3 È possibile modificare il **Nome gruppo** e aggiungere o cancellare membri.
- 4 Premere **Verifica**(  ) sullo schermo.
- 5 Premere l'icona home (  ) per tornare alla schermata principale.

# Altri modi di inviare fax

---

## Invio di un fax con il computer

È possibile inviare un fax dal computer senza avvicinarsi al dispositivo.

Per inviare un fax dal computer è necessario che sia installato il programma **Network PC Fax**. Il programma viene installato quando si installa il driver della stampante.

- 1 Aprire il documento da inviare.
- 2 Selezionare **Stampa** dal menu **Archivio**.  
Viene visualizzata la finestra **Stampa**. Che potrebbe avere un aspetto leggermente diverso a seconda dell'applicazione in uso.
- 3 Selezionare **Dell Network PC Fax** dalla finestra Stampa
- 4 Fare clic su **Stampa** o **OK**.
- 5 Immettere i numeri dei destinatari e selezionare l'opzione

 **NOTA:** Selezionare il menu **Guida** nella finestra e fare clic sull'opzione di cui si desidera ricevere informazioni.

- 6 Fare clic su **Invia**.

## Inviare un fax differito

È possibile impostare la stampante affinché memorizzi ed invii un fax in un secondo tempo.

 **NOTA:** È anche possibile utilizzare questa funzione in **Fax a composizione rapida** e **Fax composizione di gruppo**.

- 1 Caricare il documento (o i documenti) con il lato stampato rivolto verso l'alto inserendo per primo il bordo superiore nel DADF.

OPPURE



Posizionare un documento con il lato stampato rivolto verso il basso sul vetro del dispositivo.



Per ulteriori dettagli sul caricamento di un documento, vedere "[Caricamento di un documento originale](#)".

- 2 Premere **Fax** dalla schermata principale.

OPPURE





Premere **Tutte le applicazioni** (  ) → **Fax** dalla schermata principale.

- 3 Premere **Impostazioni**(  ) dalla schermata.
- 4 Premere le frecce sinistra/destra per selezionare **Tipo di invio** → **Invio ritardato**.
- 5 Premere le frecce su/giù per impostare l'**Ora inizio**.
- 6 Premere **Verifica**(  ) sullo schermo.

- 7 Se necessario, regolare la luminosità e la risoluzione di un documento per soddisfare le proprie esigenze relative al fax. Vedere "Regolazione della luminosità del documento" o "Regolazione della qualità del documento".
- 8 Premere **Verifica** (  ) sullo schermo.
- 9 Premere **Input diretto** o **Indirizzo** (  ) dalla schermata.
- 10 Premere **Start** (  ) sullo schermo.  
Se il documento viene caricato sul vetro del documento, il display chiede se si desidera inviare un'altra pagina. Selezionare **Sì** per aggiungere documenti o **No** per inviare il fax immediatamente.

## Inoltro di fax ad indirizzi e-mail

È possibile impostare la stampante affinché inoltri tutti i fax in uscita o in arrivo agli indirizzi e-mail.

- 1 Premere **Le mie impostazioni** → **Imposta macchina** → **Impostazioni fax** → **Inoltra inviati** o **Inoltra ricevuti** dalla schermata principale.
- 2 Selezionare **Attivo** in **Configurazione**.
- 3 Selezionare **Inoltra a email**.
- 4 Premere **Input diretto** o **Indirizzo** (  ) dalla schermata e inserire quanto desiderato.
- 5 Selezionare l'opzione desiderata su **Tipo allegato** (  ) o **Indirizzo mittente** (  ).
- 6 Premere **Verifica** (  ) sullo schermo.
- 7 Premere l'icona home (  ) per tornare alla schermata principale.

# Altre funzioni

---

## Modalità Risparmio costi (solo Amministratore)

La modalità Risparmio costiconsente di salvare i documenti digitalizzati per la trasmissione a un'ora specificata per usufruire delle tariffe interurbane scontate.

Per attivare la modalità Risparmio costi:

- 1 Premere **Le mie impostazioni** → **Imposta macchina** → **Impostazioni fax** → **Risparmio costi** dalla schermata principale.
- 2 Premere le frecce sinistra/destra per selezionare **Attivo**.
- 3 Selezionare la **Data inizio** e la **Data fine** utilizzando le frecce su/giù.
- 4 Inserire la data e l'ora utilizzando le frecce su/giù.
- 5 Selezionare la **Data inizio** e la **Data fine** utilizzando le frecce su/giù.

Data= "gg/mm/aaaa"

Giorno= 01~31

Mese= 01~12

Anno = 2000 ~ 2036

Ora = 01 ~ 12 (formato 12 ore)

00~23 (formato 24 ore)



**NOTA:** È possibile definire le impostazioni LDAP, vedere "Impostazione della modalità orologio (solo Amministratore)".

- 6 Premere **Verifica** (  ) per completare.

Dopo avere attivato la modalità risparmio costi, la stampante memorizza tutti i documenti da inviare per fax e li invia all'ora prestabilita.

Per disattivare la modalità Risparmio costi, seguire le fasi 1 in "Modalità Risparmio costi (solo Amministratore)", quindi premere le frecce su/giù fino a visualizzare **Disattivato**.

## Uso del modo di ricezione sicura (solo Amministratore)



Potrebbe essere necessario evitare che ai fax ricevuti accedano persone non autorizzate. È possibile attivare la modalità fax sicuro tramite l'opzione Ricezione sicura per limitare la stampa dei fax ricevuti quando la stampante non è sorvegliata. Nella modalità fax sicuro, tutti i fax entranti vanno nella memoria. Quando questa funzione viene disattivata, tutti i fax memorizzati possono essere stampati.





**NOTA:** se sul display viene visualizzato il messaggio **Memoria piena**, il dispositivo non può ricevere i fax. Eliminare dalla memoria i documenti non più necessari.

Per attivare il modo di ricezione sicura:

- 1 Premere **Le mie impostazioni** → **Imposta macchina** → **Impostazioni fax** → **Ricezione sicura** dalla schermata principale.
- 2 Selezionare **Attivo** in **Configurazione**.

- 3 Immettere il codice di autorizzazione a quattro cifre da usare mediante la tastiera.
- 4 Reinscrivere il codice di autorizzazione e premere **Verifica** (  ) sullo schermo.
- 5 Premere l'icona home (  ) per tornare alla schermata principale.  
Quando si riceve un fax in questa modalità, la stampante memorizza il fax e visualizza **Ricezione sicura** per informare l'utente della presenza del fax.

Per stampare i documenti ricevuti:

- 1 Premere il pulsante **Stato lavoro** (  ) dal pannello.
- 2 Selezionare **Le mie impostazioni** → **Imposta macchina** → **Gestione lavoro** → **Stampa ricezione sicura** dalla schermata.
- 3 Reinscrivere il codice di autorizzazione di quattro cifre e premere **Avvio** (  ) sullo schermo.  
I fax memorizzati vengono stampati.

Per disattivare la modalità Ricezione sicura:

- 1 Premere **Le mie impostazioni** → **Imposta macchina** → **Impostazioni fax** → **Ricezione sicura** dalla schermata principale.
- 2 Selezionare **Disattivo** in **Configurazione**.
- 3 Immettere il codice di autorizzazione di quattro cifre e premere **OK**.  
La modalità viene disattivata e il dispositivo stampa tutti i fax memorizzati.
- 4 Premere l'icona home (  ) per tornare alla schermata principale.

## Uso delle impostazioni fax avanzate

La stampante dispone di varie opzioni di impostazione selezionabili dall'utente per l'invio o la ricezione di fax. Queste opzioni sono preimpostate in fabbrica, ma possono essere modificate. Per conoscere le impostazioni correnti, stampare l'elenco dei dati di sistema. Per informazioni sulla stampa dell'elenco, vedere "[Rapporti](#)".

### Modifica delle opzioni di impostazione

- 1 Premere **Le mie impostazioni** → **Imposta macchina** dalla schermata principale.
- 2 Selezionare **Impostazioni Fax**.
- 3 Selezionare l'opzione di impostazione fax desiderata.
- 4 Quando viene visualizzata l'opzione, scegliere lo stato desiderato premendo le frecce su/giù.
- 5 Premere l'icona home (  ) per tornare alla schermata principale.

## Opzioni di impostazione del fax avanzate

Opzione	Descrizione
<b>Trasfer. invio</b>	<p>È possibile impostare la stampante in modo che inoltri sempre tutti i fax in uscita alla destinazione specificata, oltre ai numeri di fax immessi.</p> <p>Selezionare <b>Dis</b> per disattivare questa funzione.</p> <p>Selezionare <b>Att</b> per attivare questa funzione. È possibile impostare il numero del fax remoto al quale vengono inoltrati i fax. È possibile inoltrare a Fax(1), Email(20), cartella di rete o FTP (20). Il numero tra “()” è disponibile per registrare i numeri.</p>
<b>Inoltra ricevuti</b>	<p>È possibile impostare la stampante affinché inoltri i fax in arrivo ad un altro numero di fax durante un determinato periodo di tempo. Quando il fax arriva alla propria stampante, esso viene memorizzato. La stampante compone quindi il numero di fax specificato e invia il fax.</p> <p>Selezionare <b>Dis</b> per disattivare questa funzione.</p> <p>Selezionare <b>Att</b> per attivare questa funzione. È possibile impostare il numero di fax cui inoltrare i fax, nonché l'ora di inizio e di fine. Inoltre, si possono inoltrare i fax in arrivo fino a 25 numeri di fax. È possibile inoltrare a Fax(1), Email(20), SMB(20), PC(1). Il numero tra “()” è disponibile per registrare i numeri.</p>
<b>Risp. telefono</b>	<p>La stampante può essere impostata per memorizzare i fax e inviargli all'ora specificata. Per ulteriori informazioni sull'invio di fax risparmiando sui costi telefonici, vedere "<u>Modalità Risparmio costi (solo Amministratore)</u>".</p> <p>Selezionare <b>Dis</b> per disattivare questa funzione.</p> <p>Selezionare <b>Att</b> per attivare questa funzione. È possibile impostare l'ora iniziale e finale e l'ora e la data finali per la modalità Risparmio costi.</p>
<b>Imp. fax ind.</b>	<p>Se si attiva la funzione Imposta fax indesid, il sistema non accetta i fax inviati da stazioni remote. I relativi numeri vengono memorizzati come numeri fax indesiderati. Questa funzione è utile per bloccare i fax indesiderati.</p> <p>Selezionare <b>Dis</b> per disattivare la funzione. Chiunque può inviare un fax.</p> <p>Selezionare <b>Att</b> per attivare la funzione. Usando l'opzione Imposta è possibile impostare fino a 10 numeri di fax come numeri di fax indesiderati. Dopo aver memorizzato i numeri, non si ricevono fax dalle stazioni registrate.</p>

<b>Opzione</b>	<b>Descrizione</b>
<b>Ricez. sicura</b>	È possibile evitare che ai fax ricevuti accedano persone non autorizzate. Per ulteriori informazioni sull'impostazione di questa modalità, vedere " <u>Uso del modo di ricezione sicura (solo Amministratore)</u> ".
<b>Sel. prefisso</b>	È possibile impostare un numero di selezione di prefisso composto da un massimo di cinque cifre. Questo numero viene selezionato prima dell'avvio di qualsiasi numero di selezione automatica. È utile per accedere al centralino PABX.
<b>Timbro nome ricezione</b>	Questa opzione consente alla stampante di stampare automaticamente il numero di pagina e la data e l'ora di ricezione alla fine di ciascuna pagina di un documento ricevuto. Selezionare <b>Dis</b> per disattivare questa funzione. Selezionare <b>Att</b> per attivare questa funzione.
<b>Modo MCE</b>	La Modalità correzione errori è utile in caso di scarsa qualità della linea e assicura che tutti i fax vengano inviati a qualunque altro fax dotato di funzione ECM. Se la qualità della linea è scarsa, l'invio di un fax con modalità ECM impiegherà un tempo più lungo. Selezionare <b>Dis</b> per disattivare questa funzione. Selezionare <b>Att</b> per attivare questa funzione.
<b>Velocità modem</b>	Consente di selezionare la velocità massima del modem, se la linea telefonica non supporta una velocità superiore del modem. È possibile selezionare 33,6, 28,8, 14,4, 12,0, 9,6 o 4,8 kbps.
<b>Squilli risp.</b>	È possibile specificare il numero di squilli del dispositivo prima di rispondere a una chiamata in entrata.
<b>Modo ricezione</b>	Seleziona la modalità di ricezione fax predefinita.
<b>Ritardo ricomp</b>	Imposta l'intervallo di tempo prima della rifelezione automatica.
<b>Tentativo ricomposiz</b>	Specifica il numero dei tentativi di rifelezione. Se viene immesso 0, il dispositivo non ricomporrà il numero.
<b>Conf. mess.</b>	Consente di stampare un rapporto che indica se l'invio del fax è riuscito o meno.
<b>Rapporto auto</b>	Un rapporto con informazioni dettagliate sulle ultime 50 operazioni di comunicazione, incluse l'ora e le date. Le opzioni disponibili sono <b>Attivato</b> o <b>Disattivato</b> .
<b>Riduz. autom.</b>	Riduce automaticamente la pagina fax ricevuta in modo che si adatti al formato della carta caricata nel fax.



Opzione	Descrizione
<b>Ignora formato</b>	Elimina una determinata lunghezza specifica dall'estremità del fax ricevuto.
<b>Ric codice</b>	Questo codice inizia la ricezione di un fax da un telefono interno collegato alla presa EXT sulla parte posteriore del dispositivo. Quando, utilizzando il telefono interno, si sentono i toni del fax, inserire il codice. Quello predefinito in fabbrica è *9*.
<b>Modo DRPD</b>	Questa funzione consente a un utente di utilizzare una singola linea telefonica per rispondere a numeri di telefono diversi. È possibile impostare il dispositivo per procedere al riconoscimento dei toni di squillo di ciascun numero. A seconda del paese questa impostazione potrebbe non essere disponibile
<b>Vassoio</b>	È possibile selezionare il vassoio per stampare il fax ricevuto.
<b>Print Duplex</b>	È possibile impostare la stampante affinché stampi i fax ricevuti su entrambi i lati della carta. Le opzioni disponibili sono <b>Disattivato</b> , <b>Lato lungo</b> e <b>Lato corto</b> .
<b>Procedura guidata impostazione fax</b>	Le funzioni utilizzate più frequentemente sono riunite per renderne più agevole l'impostazione.

## Utilizzo di una segreteria telefonica

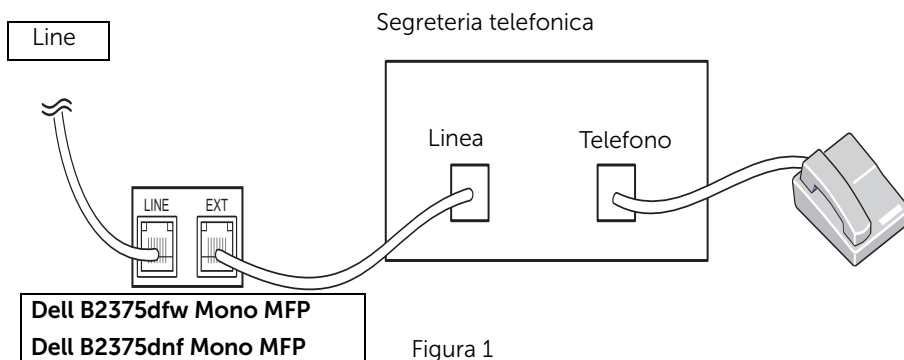

È possibile collegare una segreteria telefonica (TAD) direttamente sul retro della stampante come mostrato in Figura 1.

Impostare la stampante nella modalità **Risp./Fax** e impostare **Squilli a risposta** a un numero superiore all'impostazione di Squilli a risposta per la TAD.

- Quando la segreteria telefonica prende la chiamata, la stampante controlla e prende la linea nel caso in cui vengano ricevuti toni fax e quindi avvia la ricezione del fax.
- Se la segreteria telefonica è spenta, la stampante passa automaticamente in modalità Fax dopo un determinato numero di squilli.

- Se si risponde alla chiamata e si sentono i toni fax, la stampante risponderà alla chiamata fax se si accede a **Fax** → **On Hook Dial** e si preme **Avvio** (▶) quindi si solleva il ricevitore, oppure premere il codice di ricezione remota \*9\* e riagganciare il ricevitore.

## Uso del modem di un computer



Figura 2

Se si desidera utilizzare il modem del computer per inviare fax o per connessioni Internet dial-up, collegare il modem del computer direttamente al retro della stampante con la segreteria telefonica, come mostrato in Figura 2.

- Impostare la stampante nella modalità **Risp./Fax** e impostare **Squilli a risposta** a un numero superiore all'impostazione di Squilli a risposta per la TAD.
- Spegnere la funzione di ricezione fax del modem del computer.
- Non utilizzare il modem del computer se la stampante sta inviando o ricevendo un fax.
- Per faxare tramite il modem del computer, seguire le istruzioni fornite con il modem del computer e l'applicazione fax.
- È possibile catturare le immagini usando la stampante e Dell ScanDirect ed inviarle tramite l'applicazione fax con il modem del computer.

# Mac

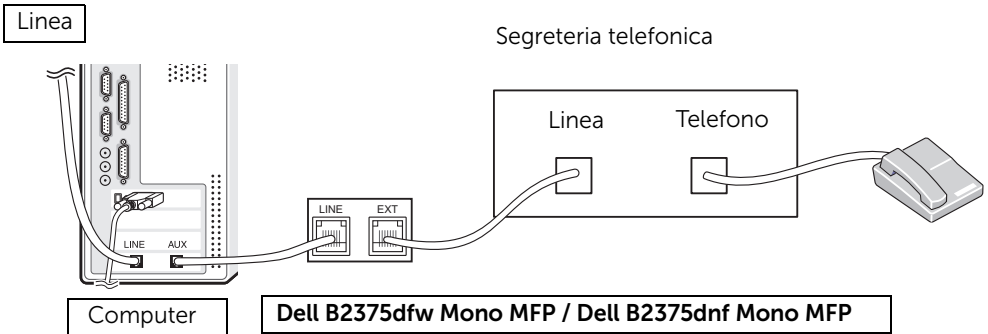
---

Installazione del software per Mac

Stampa

Digitalizzazione

Impostazione di rete wireless

La stampante supporta sistemi Mac con un'interfaccia USB incorporata o una scheda di interfaccia di rete. Quando si stampa un file da un computer Mac, è possibile usare il driver PostScript installando il file PPD.

## Installazione del software per Mac

---

Il CD Driver e documentazione fornito con la stampante contiene il file PPD che consente di utilizzare il driver PostScript per stampare con un computer Mac.

Prima di installare il software della stampante, verificare quanto segue:

Sistema operativo	Requisiti		
	CPU	RAM	Spazio su disco disponibile
Mac OS X 10.5	<ul style="list-style-type: none"><li>• Power PC G4 /G5 da 867MHz o più veloce</li><li>• Processori Intel</li></ul>	512 MB (1 GB)	1 GB
Mac OS X 10.6	<ul style="list-style-type: none"><li>• Processori Intel</li></ul>	1 GB (2GB)	1 GB
Mac OS X 10.7 - 10.9	<ul style="list-style-type: none"><li>• Processori Intel</li></ul>	1 GB (2GB)	1 GB

## Installazione del driver della stampante

- 1 Assicurarsi che il dispositivo sia collegato al computer e sia acceso.
- 2 Inserire il CD del software in dotazione nell'unità CD-ROM.
- 3 Fare doppio clic **sull'icona del CD-ROM** che appare sul desktop Mac.
  - Per Mac OS X 10.8, fare doppio clic sull'icona CD-ROM visualizzata nel **strumento di ricerca**.
- 4 Fare doppio clic sull'icona **MAC\_Installer → Installer OS X**.
- 5 Fare clic su **Continua**.
- 6 Leggere il contratto di licenza e fare clic su **Continua**.
- 7 Fare clic su **Accetto** per accettare il contratto di licenza.
- 8 Fare clic su **Installa**. Verranno installati tutti i componenti necessari per le operazioni del dispositivo.
  - Selezionando **Personalizza**, è possibile scegliere i singoli componenti da installare.
- 9 Immettere la password e fare clic su **OK**.
- 10 Selezionare **Stampanti collegate mediante USB** in **Tipo di connessione stampante** e fare clic su **Continua**.

- 11 Fare clic sul pulsante **Aggiungi stampante** per selezionare la stampante e aggiungerla all'elenco delle stampanti.
  - Se la macchina supporta il fax, fare clic sul pulsante **Aggiungi stampante** per selezionare il fax e e aggiungerlo all'elenco dei fax
- 12 Al termine dell'installazione, fare clic su **Chiudi**.

## Reinstallazione del driver della stampante

Se la stampante non funziona correttamente, disinstallare il driver e reinstallarlo.

- 1 Aprire la cartella **Applicazioni** → **Dell** → **Printer Software Uninstaller**.
- 2 Per disinstallare il software della stampante, fare clic su **Continua**.
- 3 Selezionare il programma che si desidera eliminare e fare clic su **Disinstalla**.
- 4 Immettere la password e fare clic su **OK**.
- 5 Al termine della disinstallazione, fare clic su **Chiudi**.



**NOTA:** Se l'apparecchio è stato già aggiunto, eliminarlo da **Utility Configurazione Stampante** or **Stampa e Fax**.

## Installazione dei driver sulla rete

- 1 Assicurarsi che il dispositivo sia collegato al computer e sia acceso.
- 2 Inserire il CD del software in dotazione nell'unità CD-ROM.
- 3 Fare doppio clic sull'**icona del CD-ROM** che appare sul desktop Mac.
  - Per Mac OS X 10.8, fare doppio clic sull'icona CD-ROM visualizzata nel **strumento di ricerca**.
- 4 Fare doppio clic sull'icona **MAC\_Installer** → **Installer OS X**.
- 5 Fare clic su **Continua**.
- 6 Leggere il contratto di licenza e fare clic su **Continua**.
- 7 Fare clic su **Accetto** per accettare il contratto di licenza.
- 8 Fare clic su **Installa**. Verranno installati tutti i componenti necessari per le operazioni del dispositivo.
  - Selezionando **Personalizza**, è possibile scegliere i singoli componenti da installare.
- 9 Immettere la password e fare clic su **OK**.
- 10 Selezionare **Stampante collegata in rete (cablata o wireless)** in **Tipo di connessione stampante** e fare clic sul pulsante **Continua**.
- 11 Fare clic sul pulsante **Aggiungi stampante** per selezionare la stampante e aggiungerla all'elenco delle stampanti.
- 12 Fare clic su **IP** e selezionare **HP Jetdirect - Socket in Protocollo**.
- 13 Immettere l'indirizzo IP del dispositivo nel campo **Indirizzo**.

- 14** Immettere il nome della coda nel campo **Coda**. Se non si riesce a stabilire il nome della coda per il server del dispositivo, provare a usare la coda predefinita.
- 15** Se Auto Select non funziona in modo corretto, scegliere **Seleziona software stampante** e il nome del dispositivo in **Stampa con**.
- 16** Fare clic su **Aggiungi**.
- 17** Al termine dell'installazione, fare clic su **Chiudi**.

# Stampa

---

## Stampa di un documento

Quando si stampa con un Mac, è necessario controllare le impostazioni del software della stampante in ciascuna applicazione utilizzata. Per stampare da un Mac, procedere come segue.

- 1 Aprire il documento da stampare.
- 2 Aprire il menu **Archivio** e fare clic su **Formato di Stampa (Imposta documento** in alcune applicazioni).
- 3 Scegliere il formato della carta, l'orientamento, la scala e le altre opzioni e fare clic su **OK**.
- 4 Aprire il menu **Archivio** e fare clic su **Stampa**.
- 5 Scegliere il numero di copie e specificare le pagine da stampare.
- 6 Fare clic su **Stampa**.

## Modifica delle impostazioni della stampante

La stampante permette di utilizzare funzioni di stampa avanzate.

Dall'applicazione Mac, selezionare **Stampa** nel menu **Archivio**.

## Stampa di più pagine su un unico foglio

È possibile stampare più di una pagina su un singolo foglio di carta. Questa funzione consente di stampare bozze a basso costo.

- 1 Aprire un'applicazione e selezionare **Print** dal menu **File**.
- 2 Selezionare **Layout** dall'elenco a discesa in **Orientamento**. Nell'elenco a discesa **Pagine per foglio**, selezionare il numero di pagine da stampare su un foglio di carta.
- 3 Selezionare le altre opzioni da usare.
- 4 Fare clic su **Stampa**. L'apparecchio stampa il numero di pagine desiderato su una facciata di un foglio.

## Stampa su entrambe le facciate del foglio

Prima di stampare nella modalità fronte-retro, decidere su quale bordo rilegare il documento finito. Le opzioni di rilegatura sono le seguenti.

**Rilegatura con taglio largo:** questa opzione corrisponde al layout convenzionale utilizzato nella rilegatura dei libri.

**Rilegatura con taglio corto:** questa opzione corrisponde al tipo utilizzato spesso con i calendari.

**ATTENZIONE:** Se si stampano più di 2 copie, la prima e la seconda copia potrebbero venire stampate sullo stesso foglio. Evitare di stampare su entrambi i lati quando si stampano più copie.

- 1 Dall'applicazione Mac, selezionare **Stampa** nel menu **Archivio**.
- 2 Selezionare **Layout** dall'elenco a discesa in **Orientamento**.
- 3 Selezionare un orientamento di rilegatura dall'opzione **Stampa due lati**.
- 4 Selezionare le altre opzioni da usare.
- 5 Fare clic su **Stampa** per stampare su entrambe le facciate del foglio.

## Utilizzo della Guida

Fare clic sul punto interrogativo nell'angolo in basso a sinistra della finestra e fare clic sull'opzione di cui si desidera informazioni. Viene visualizzata una finestra a comparsa con informazioni relative alle funzioni dell'opzione fornita dal driver.

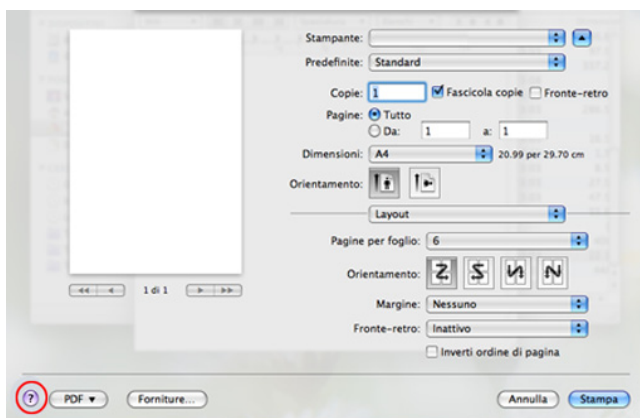



# Digitalizzazione

---

È possibile digitalizzare documenti con **Acquisizione Immagine**. Mac OS fornisce **Acquisizione Immagine**.

- 1 Assicurarsi che il dispositivo sia collegato al computer e sia acceso.
- 2 Caricare i documenti con il lato stampato rivolto verso l'alto nel DADF.

OPPURE

Posizionare un documento con il lato stampato rivolto verso il basso sul vetro del dispositivo.

Per ulteriori dettagli sul caricamento di un documento, vedere "[Caricamento di un documento originale](#)".

- 3 Selezionare **Applicazioni** e fare clic su **Acquisizione Immagine**.



**NOTA:** Se viene visualizzato il messaggio **Nessun dispositivo di acquisizione immagine connesso**, scollegare il cavo USB e ricollegarlo. Se il problema persiste, fare riferimento alla Guida di **Acquisizione Immagine**.

- 4 Selezionare l'opzione desiderata.
- 5 Digitalizzare e salvare l'immagine digitalizzata.



**NOTA:** Se la digitalizzazione non funziona in **Acquisizione Immagine**, aggiornare Mac OS alla versione più recente.

# Impostazione di rete wireless

---

## Punto di accesso tramite cavo USB in Mac

### Elementi da preparare

- Punto di accesso
- Computer connesso in rete
- CD del software in dotazione con il dispositivo
- Dispositivo dotato di interfaccia di rete wireless
- Cavo USB

- 1 Verificare che il cavo USB sia collegato al dispositivo.
- 2 Accendere computer, punto di accesso e dispositivo.
- 3 Inserire il CD del software in dotazione nell'unità CD/DVD.
- 4 Fare doppio clic sull'icona del CD/DVD visualizzata sulla scrivania del Mac.
  - Per Mac OS X 10.8, fare doppio clic sull'icona CD/DVD visualizzata nel Finder.
- 5 Fare doppio clic sulla cartella **MAC\_Installer** → icona **Installer OS X**.
- 6 Fare clic su **Continua**.
- 7 Leggere il contratto di licenza e fare clic su **Continua**.
- 8 Fare clic su **Accetto** per accettare il contratto di licenza.
- 9 Fare clic su **Installa**. Verranno installati tutti i componenti necessari per le operazioni del dispositivo.  
Selezionando **Personalizza**, è possibile scegliere i singoli componenti da installare.
- 10 Immettere la password e fare clic su **OK**.
- 11 Selezionare **Configurazione della rete wireless** in **Tipo di connessione stampante** e fare clic su **Continua**.
- 12 Al termine della ricerca, nella finestra vengono visualizzati i dispositivi di rete wireless. Selezionare il nome (SSID) del punto di accesso in uso e fare clic su **Avanti**.



**NOTA:** Quando si imposta manualmente la configurazione wireless, fare clic su **Impostazione avanzata**.

- **Immettere il nome della rete wireless:** immettere il SSID del punto di accesso desiderato (per il SSID viene fatta distinzione tra maiuscole e minuscole).
- **Modalità operativa:** selezionare **Infrastruttura**.
- **Autenticazione:** selezionare un tipo di autenticazione.

**Sistema aperto:** l'autenticazione non viene utilizzata e la crittatura può essere utilizzata o meno, a seconda delle necessità di sicurezza dei dati.

**Chiave condivisa:** viene utilizzata l'autenticazione. Un dispositivo che dispone della chiave WEP corretta può accedere alla rete.

**WPA Personale o WPA2 Personale:** selezionare questa opzione per autenticare il server di stampa in base alla chiave WPA precondivisa. Utilizza una chiave segreta condivisa (generalmente chiamata frase di autorizzazione a chiave precondivisa) che è configurata manualmente sul punto di accesso e su ciascuno dei relativi client.

- **Crittatura:** Selezionare la crittografia (Nessuna, WEP64, WEP128, TKIP, AES, TKIP AES).
- **Password di rete:** Immettere il valore della password di rete per la crittografia.
- **Conferma chiave di rete:** Confermare il valore della password di rete per la crittografia.
- **Indice chiave WEP:** se si sta usando la crittografia WEP, selezionare l'Indice chiave WEP.

La finestra di sicurezza della rete wireless non viene visualizzata quando il punto di accesso ha la sicurezza attiva.

- È possibile avviare la creazione di Wi-Fi Direct mediante Dell Printer Manager. Vedere . "[Utilizzo di Gestione stampante Dell](#)"
- **Nome rete (SSID):** Il nome di rete predefinito è un nome modello con una lunghezza massima di 22 caratteri ("Direct-xx-" escluso).
- **Password di rete** è una stringa numerica compresa tra 8 e 64 caratteri.

**13** Dopo aver completato l'impostazione della rete wireless, scollegare il cavo USB tra computer e apparecchio.

**14** L'impostazione rete wireless è stata completata. Al termine dell'installazione, fare clic su **Esci**.



**NOTA:** Dopo aver completato la connessione di rete wireless, è necessario installare il driver del dispositivo per stampare da un'applicazione. Vedere . "[Installazione del software per Mac](#)"

## Ad hoc tramite cavo USB in Mac

Se non si dispone di un punto di accesso, è comunque possibile collegare l'apparecchio in modalità wireless al computer impostando una rete wireless Ad-Hoc seguendo le istruzioni riportate qui sotto.

### Elementi da preparare

- Computer connesso in rete
- CD del software in dotazione con il dispositivo
- Dispositivo dotato di interfaccia di rete wireless
- Cavo USB

### Creazione della rete Ad-Hoc in Mac

- 1 Assicurarsi che il dispositivo sia collegato alla rete e sia acceso.
- 2 Inserire il CD del software in dotazione nell'unità CD/DVD.
- 3 Fare doppio clic sull'icona del CD/DVD visualizzata sulla scrivania del Mac.
  - Per Mac OS X 10.8, fare doppio clic sull'icona CD/DVD visualizzata nel Finder.
- 4 Fare doppio clic sulla cartella **MAC\_Installer** → icona **Installer OS X**.
- 5 Fare clic su **Continua**.
- 6 Leggere il contratto di licenza e fare clic su **Continua**.
- 7 Fare clic su **Accetto** per accettare il contratto di licenza.
- 8 Fare clic su **Installa**. Verranno installati tutti i componenti necessari per le operazioni del dispositivo.  
Selezionando **Personalizza**, è possibile scegliere i singoli componenti da installare.
- 9 Immettere la password e fare clic su **OK**.
- 10 Selezionare **Configurazione della rete wireless** in **Tipo di connessione stampante** e fare clic su **Continua**.
- 11 Al termine della ricerca viene visualizzato un elenco di reti wireless rilevate dal dispositivo. Fare clic sul pulsante **Impostazioni avanzate**.

#### **NOTA:**

- **Immettere il nome della rete wireless:** Immettere il SSID del punto di accesso desiderato (per il SSID viene fatta distinzione tra maiuscole e minuscole).
- **Modalità operativa:** Selezionare Ad-Hoc.
- **Canale:** selezionare il canale (Impostazione auto oppure da 2412 MHz a 2467 MHz).
- **Autenticazione:** selezionare un tipo di autenticazione.  
**Sistema aperto:** l'autenticazione non viene utilizzata e la criptatura può essere utilizzata o meno, a seconda delle necessità di sicurezza dei dati.  
**Chiave condivisa:** viene utilizzata l'autenticazione. Un dispositivo che dispone della chiave WEP corretta può accedere alla rete.

- **Crittatura:** Selezionare la crittografia (Nessuna, WEP64, WEP128).
- **Password di rete:** Immettere il valore della password di rete per la crittografia.
- **Conferma chiave di rete:** Confermare il valore della password di rete per la crittografia.
- **Indice chiave WEP:** se si sta usando la crittografia WEP, selezionare l'Indice chiave WEP.

La finestra di sicurezza della rete wireless viene visualizzata quando per la rete ad-hoc sono attive impostazioni di sicurezza.

Selezionare l'autenticazione **Sistema aperto** o Chiave cond. e fare clic su **Avanti**.

- WEP (Wired Equivalent Privacy) è un protocollo di sicurezza che impedisce l'accesso non autorizzato alla rete wireless. Il WEP codifica la porzione di dati di ciascun pacchetto scambiato sulla rete wireless utilizzando una chiave di crittografia WEP a 64 bit o 128 bit.

**12** Viene visualizzata la finestra che mostra l'impostazione della rete wireless. Verificare le impostazioni e fare clic su **Avanti**.



**NOTA:** Prima di immettere l'indirizzo IP per il dispositivo, è necessario conoscere le informazioni relative alla configurazione di rete del computer. Se la configurazione di rete del computer è impostata su DHCP, anche la configurazione della rete wireless deve essere DHCP. Analogamente, se la configurazione di rete del computer è impostata su Statico, anche la configurazione della rete wireless deve essere impostata su Statico.

Se il computer è impostato su DHCP e si desidera utilizzare la configurazione di rete wireless di tipo statico, è necessario contattare l'amministratore di rete per ottenere l'indirizzo IP statico.

- **Per il metodo DHCP**

Se l'indirizzo IP viene assegnato con il metodo DHCP, verificare che DHCP sia visualizzato nella finestra **Conferma impostazione rete wireless**. Tuttavia, se viene visualizzato Statico, fare clic su **Cambia TCP/IP** per cambiare il metodo di assegnazione in **Ricevi automaticamente indirizzo IP (DHCP)**.

- **Per il metodo Statico**

Se l'indirizzo IP viene assegnato con il metodo Statico, verificare che l'opzione Statico sia visualizzata nella finestra **Conferma impostazione rete wireless**. Tuttavia, se viene visualizzato DHCP, fare clic su **Cambia TCP/IP** per immettere l'indirizzo IP e gli altri valori per configurare l'apparecchio in rete.

Ad esempio,

Se le informazioni di rete del computer sono:

- Indirizzo IP: 169.254.133.42
- Maschera di sottorete: 255.255.0.0

Le informazioni di rete dell'apparecchio dovrebbero essere:

- Indirizzo IP: 169.254.133.43

- Maschera di sottorete: 255.255.0.0 (utilizzare la subnet mask del computer)
- Gateway: 169.254.133.1

**13** Quando compare la finestra che conferma la connessione del cavo di rete, scollegare il cavo di rete e fare clic su **Avanti**.

Se il cavo di rete è collegato, durante la configurazione della rete wireless potrebbe essere problematico trovare la macchina.

**14** La connessione alla rete wireless avviene in base alla configurazione di rete.

**15** L'impostazione rete wireless è stata completata. Al termine dell'installazione, fare clic su **Esci**.



**NOTA:** Dopo aver completato la connessione di rete wireless, è necessario installare il driver del dispositivo per stampare da un'applicazione. Vedere .  
"Installazione del driver della stampante"

# Linux

---

[Informazioni preliminari](#)

[Installazione del driver MFP](#)

[Installazione dei driver sulla rete](#)

[Stampa di un documento](#)

[Stampa di file](#)

[Digitalizzazione di un documento](#)

# Informazioni preliminari

---

Il CD dei driver e della documentazione fornisce il pacchetto di driver MFP Dell per usare la stampante con un computer Linux.

Il pacchetto di driver MFP Dell contiene i driver per la stampante e lo scanner che consentono la stampa di documenti e immagini digitalizzate. Il pacchetto inoltre contiene applicazioni potenti per la configurazione della stampante e l'elaborazione dei documenti digitalizzati.

Dopo avere installato il driver sul sistema Linux, il pacchetto di driver permette di controllare numerosi dispositivi MFP tramite porta USB.

Il pacchetto di driver MFP viene fornito con un programma di installazione intuitivo e flessibile. Non è necessario ricercare componenti aggiuntivi che possono essere richieste per il software MFP: tutti i pacchetti verranno installati automaticamente sul sistema; ciò è possibile su una vasta gamma di cloni Linux più comuni.

## Installazione del driver MFP

---

### Requisiti di sistema

#### Sistema operativo supportato

- RedHat® Enterprise Linux WS 4, 5, 6 (32/ 64 bit)
- Fedora 5, 6, 7, 8, 9, 10, 11, 12, 13, 14, 15 (32/ 64 bit)
- SuSE Linux Enterprise Desktop 10, 11 (32/ 64 bit)
- OpenSUSE® 10.2, 10.3, 11.0, 11.1, 11.2, 11.3, 11.4 (32/ 64 bit)
- Mandriva 2007, 2008, 2009, 2009.1, 2010 (32/64 bit)
- Ubuntu 6.06, 6.10, 7.04, 7.10, 8.04, 8.10, 9.04, 9.10, 10.04, 10.10, 11.04 (32/ 64 bit)
- SuSE Linux Enterprise Desktop 10, 11 (32/64 bit)
- Debian 4.0, 5.0, 6.0 (32/ 64 bit)

#### Requisiti hardware consigliati

- Pentium IV 2.4GHz (Intel Core™2)
- 512 MB (1 GB)
- 1 GB (2 GB)

## Installazione del driver MFP

- 1 Assicurarsi che il dispositivo sia collegato al computer e sia acceso.
- 2 Quando viene visualizzata la finestra di dialogo **Administrator Login**, digitare "root" nel campo **Login** e inserire la password di sistema.



 **NOTA:** per installare il software della stampante è necessario eseguire il login come superutente (root). Se non si è un superutente, rivolgersi all'amministratore di sistema.

- 3 Dal sito Web Dell, scaricare sul computer il pacchetto Unified Linux Driver.
- 4 Fare clic con il pulsante destro del mouse sul pacchetto **Unified Linux Driver** ed estrarne il contenuto.
- 5 Fare doppio clic su **cdroot** → **autorun**.
- 6 Quando viene visualizzata la schermata iniziale, fare clic su **Next**.
- 7 Al termine dell'installazione, fare clic su **Finish**.

Per maggiore comodità, il programma di installazione ha aggiunto l'icona Unified Driver Configurator sul desktop e il gruppo Unified Driver al menu di sistema. In caso di difficoltà, consultare la Guida in linea, a cui è possibile accedere dal menu di sistema oppure dalle applicazioni Windows del pacchetto di driver, quali **Unified Driver Configurator** o **Image Manager**.

## Reinstallazione del driver MFP

Se la stampante non funziona correttamente, disinstallare il driver e reinstallarlo.

- 1 Assicurarsi che il dispositivo sia collegato al computer e sia acceso.
- 2 Quando viene visualizzata la finestra di dialogo **Administrator Login**, digitare "root" nel campo **Login** e inserire la password di sistema. Per disinstallare il driver della stampante è necessario eseguire il login come superutente (root). Se non si è un superutente, rivolgersi all'amministratore di sistema.
- 3 Aprire Terminal Program. Quando viene visualizzata la schermata Terminal, digitare quanto segue:
  - [root@localhost root]#cd /opt/DELL/mfp/uninstall/  
[root@localhost uninstall]#./uninstall.sh
- 4 Fare clic su **Next**.
- 5 Fare clic su **Finish**.

# Installazione dei driver sulla rete

---

Per installare il software della stampante è necessario scaricare i pacchetti di software Linux dal sito Web Dell (<http://www.dell.com> → find your product → Supporto o Download).

## Installare il driver Linux e aggiungere la stampante di rete

- 1 Assicurarsi che il dispositivo sia collegato alla rete e sia acceso. Inoltre, è necessario aver impostato l'indirizzo IP del dispositivo.
- 2 Scaricare il pacchetto Unified Linux Driver dal sito Web Dell.
- 3 Estrarre il pacchetto Unified Linux Driver e aprire la nuova directory.
- 4 Fare doppio clic su **cdroot** → **autorun**.
- 5 Viene visualizzata la finestra del programma di installazione Dell. Fare clic su **Next**.
- 6 Viene visualizzata la finestra della procedura guidata Add printer. Fare clic su **Next**.
- 7 Selezionare Network printer e fare clic sul pulsante **Search**.
- 8 L'indirizzo IP dell'apparecchio e il nome modello vengono visualizzati nel campo di elenco.
- 9 Selezionare il dispositivo in uso e fare clic su **Next**.
- 10 Inserire la descrizione della stampante, quindi **Next**.
- 11 Dopo aver aggiunto l'apparecchio, fare clic su **Finish**.
- 12 Al termine dell'installazione, fare clic su **Finish**.

## Aggiunta della stampante di rete

- 1 Fare doppio clic sul **Unified Driver Configurator**.
- 2 Fare clic su **Add Printer**.
- 3 Viene visualizzata la finestra **Add printer wizard**. Fare clic su **Next**.
- 4 Selezionare **Network printer** e fare clic sul pulsante **Search**.
- 5 L'indirizzo IP della stampante e il nome del modello appaiono sul campo di elenco.
- 6 Selezionare il dispositivo in uso e fare clic su **Next**.
- 7 Inserire la descrizione della stampante, quindi fare clic su **Next**.
- 8 Dopo aver aggiunto l'apparecchio, fare clic su **Finish**.

# Utilizzo di Unified Driver Configurator

**Unified Driver Configurator** è uno strumento concepito principalmente per la configurazione dei dispositivi di stampa. Sarà necessario installare Unified Linux Driver per poter usare **Unified Driver Configurator**, vedere see "Installazione del driver MFP".

Dopo avere installato il driver MFP, sul desktop viene creata automaticamente l'icona **Unified Driver Configurator**.

## Apertura della Unified Driver Configurator

- 1 Fare doppio clic su **Unified Driver Configurator** sul desktop.  
In alternativa è possibile fare clic sull'icona Startup Menu e selezionare **DELL Unified Driver**, quindi **DELL Unified Driver Configurator**.
- 2 Fare clic su ciascun pulsante a sinistra per visualizzare la finestra di configurazione corrispondente.

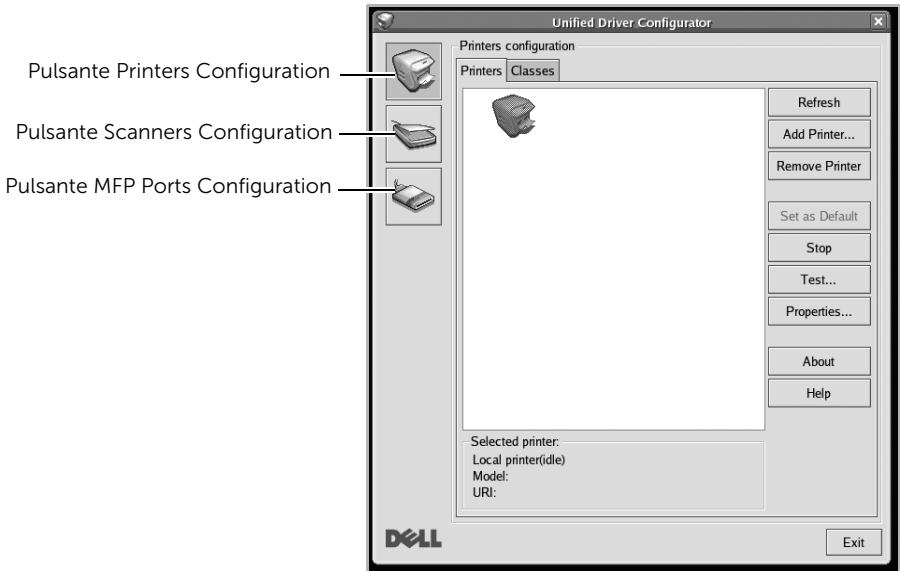

È possibile utilizzare la guida in linea facendo clic su **Help**.

- 3 Dopo aver modificato le configurazioni, fare clic su **Exit** per chiudere **Unified Driver Configurator**.

# Configurazione stampanti

Nella finestra **Printers configuration** sono disponibili due schede: **Printers** e **Classes**.

## Scheda Printers

È possibile visualizzare la configurazione della stampante corrente del sistema facendo clic sul pulsante con l'icona a forma di stampante sul lato sinistro della finestra **Unified Driver Configurator**.

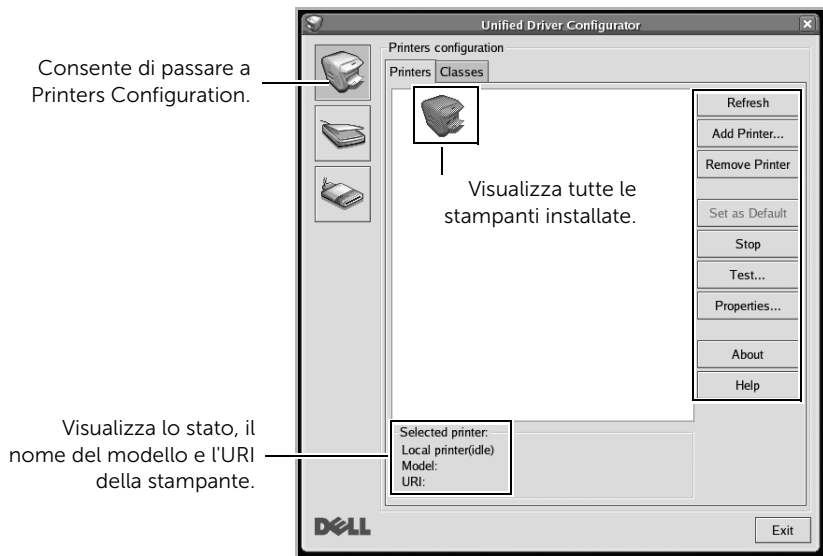

È possibile utilizzare i seguenti pulsanti di controllo della stampante:

- **Refresh:** aggiorna l'elenco delle stampanti disponibili.
- **Add Printer:** consente di aggiungere una nuova stampante.
- **Remove Printer:** rimuove la stampante selezionata.
- **Set as Default:** imposta la stampante corrente come predefinita.
- **Stop/Start:** consente di arrestare/avviare il dispositivo.
- **Test:** consente di stampare una pagina di prova per verificare che l'apparecchio funzioni correttamente.
- **Properties:** consente di visualizzare e modificare le proprietà della stampante. Per ulteriori informazioni, vedere "[Stampa di un documento](#)".

## Scheda Classes

Nella scheda **Classes** viene visualizzato un elenco delle classi di stampanti disponibili.

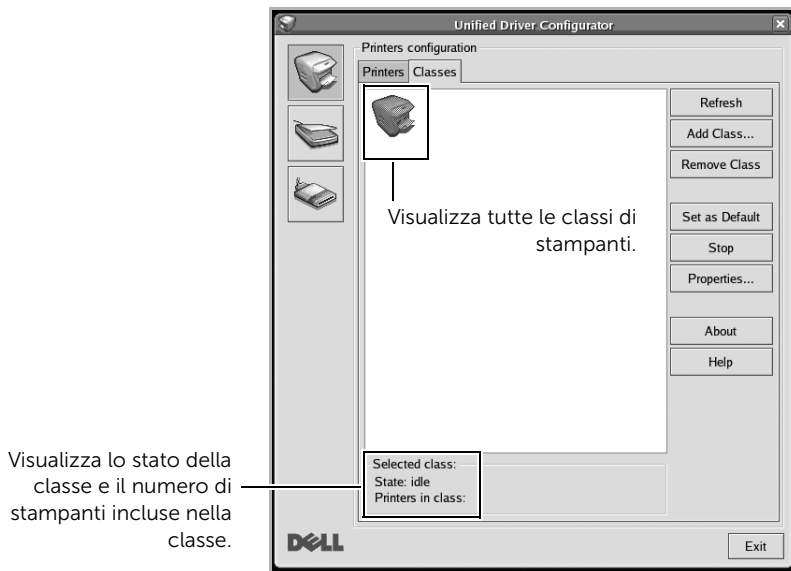

- **Refresh:** aggiorna l'elenco delle classi.
- **Add Class...:** Consente di aggiungere una nuova classe di stampanti.
- **Remove Class:** Rimuove la classe di stampanti selezionata.

# MFP Ports Configuration

In questa finestra è possibile visualizzare l'elenco delle porte MFP disponibili, verificare lo stato di ciascuna di esse e rilasciare una porta che è rimasta bloccata nello stato occupato dopo che il relativo proprietario è stato interrotto per qualsiasi motivo.

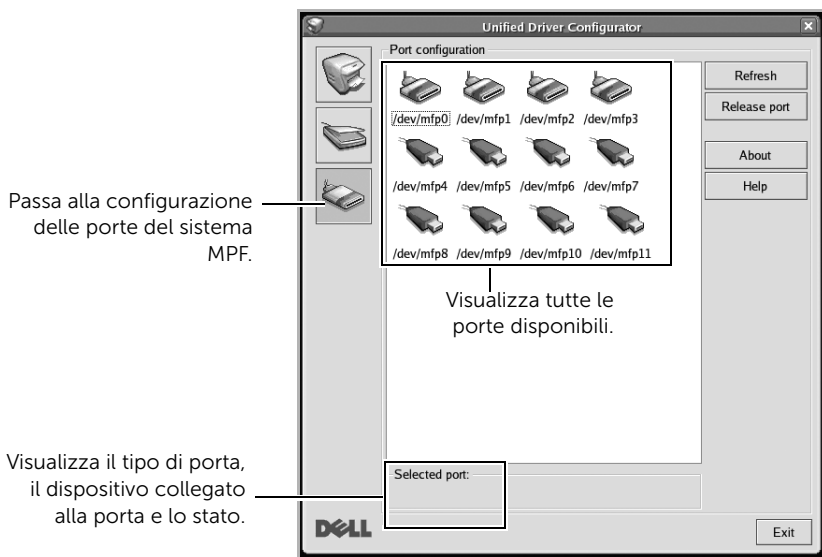

- **Refresh:** aggiorna l'elenco delle porte disponibili.
- **Release port:** consente di rilasciare la porta selezionata.

## Condivisione delle porte tra stampanti e scanner

La stampante può essere collegata a un computer host tramite la porta parallela o una porta USB. Poiché il dispositivo MFP è in realtà una combinazione di più dispositivi (stampante e scanner), è necessario organizzare in modo appropriato l'accesso a tali dispositivi da parte delle applicazioni "consumer" tramite un'unica porta I/O.

Il pacchetto di driver Dell MFP offre un adeguato meccanismo di condivisione delle porte utilizzato dai driver per stampante e scanner Dell. I driver indirizzano i rispettivi dispositivi tramite le cosiddette porte MFP. Lo stato corrente di una porta MFP può essere visualizzato in MFP ports configuration. La condivisione delle porte impedisce l'accesso a un blocco funzionale del dispositivo MFP mentre è già in uso un altro blocco.

Quando si installa una nuova stampante MFP nel sistema, si consiglia di utilizzare **Unified Driver Configurator**. In questo caso verrà chiesto di scegliere la porta I/O per il nuovo dispositivo. Tale selezione garantirà la configurazione più adatta per la funzionalità di MFP. Dal momento che per gli scanner MFP le porte I/O vengono scelte automaticamente dai driver degli scanner, vengono applicate direttamente le impostazioni più appropriate.

# Stampa di un documento

---

## Stampa dalle applicazioni

Sono molte le applicazioni Linux da cui è possibile stampare utilizzando il sistema CUPS (Common UNIX Printing System). Il dispositivo può essere utilizzato per eseguire la stampa da una qualsiasi di queste applicazioni.

- 1 Aprire il documento da stampare.
- 2 Aprire il menu **File** e fare clic su **Page Setup (Print Setup** in alcune applicazioni).
- 3 Scegliere il formato carta, l'orientamento e verificare che il dispositivo sia selezionato. Fare clic su **Applica**.
- 4 Aprire il menu **File** e fare clic su **File**.
- 5 Selezionare il dispositivo per la stampa.
- 6 Scegliere il numero di copie e specificare le pagine da stampare.
- 7 Cambiare le altre opzioni di stampa in ciascuna scheda, se necessario.
- 8 Fare clic su **Print**.

## Stampa di file

---

Sul dispositivo è possibile stampare file di testo, immagini, pdf utilizzando il metodo CUPS standard, ossia direttamente dall'interfaccia della riga di comando. L'utilità CUPS `lp` o `lpr` permette

di effettuare tale operazione. Per stampare questi file, utilizzare il formato comandi indicato di seguito.

```
"lp -d <nome stampante> -o <opzione> <nome file>"
```

Per ulteriori dettagli, fare riferimento alla pagina principale `lp` o `lpr` del proprio sistema.

# Configurazione delle proprietà della stampante

---

Utilizzando la finestra **Printer Properties** accessibile da **Printers configuration**, è possibile modificare le varie proprietà del dispositivo come stampante.

**1** Aprire l'**Unified Driver Configurator**.

Se necessario, passare a **Printers configuration**.

**2** Selezionare la stampante dall'elenco delle stampanti disponibili, quindi fare clic su **Properties**.

**3** Viene visualizzata la finestra **Printer Properties**.

Nella parte superiore della finestra sono disponibili le cinque schede seguenti:

- **General:** consente di modificare l'ubicazione e il nome della stampante. Il nome immesso in questa scheda viene visualizzato nell'elenco delle stampanti in **Printers configuration**.
- **Connection:** consente di visualizzare o selezionare un'altra porta. Se si cambia la porta della stampante impostandola da USB a parallela o viceversa mentre la stampante è in uso, è necessario riconfigurare la porta in questa scheda.
- **Driver:** consente di visualizzare o selezionare un altro driver della stampante. Facendo clic su **Options**, è possibile impostare le opzioni predefinite del dispositivo.
- **Jobs:** visualizza l'elenco dei lavori di stampa. Fare clic su **Cancel Job** per annullare il lavoro selezionato e selezionare la casella di controllo **Show completed jobs** per visualizzare i lavori precedenti nell'elenco.
- **Classes:** visualizza la classe a cui appartiene la stampante. Fare clic su **Add to Class** per aggiungere la stampante a una classe specifica oppure su **Remove from Class** per rimuovere la stampante dalla classe selezionata.

**4** Fare clic su **OK** per applicare le modifiche e chiudere la finestra **Printer Properties**.



# Digitalizzazione di un documento

---

- 1 Assicurarsi che il dispositivo sia collegato al computer e sia acceso.
- 2 Fare doppio clic su **Unified Driver Configurator** sul desktop.
- 3 Fare clic sul pulsante  per passare a **Scanners Configuration**.
- 4 Selezionare lo scanner dall'elenco.



- 5 Fare clic su **Properties**.
- 6 Caricare il documento da digitalizzare con il lato stampato rivolto verso l'alto nel DADF o verso il basso sul vetro dello scanner.
- 7 Nella finestra **Scanner Properties**, fare clic su **Preview**.

- 8 Il documento viene digitalizzato e in **Preview Pane** viene visualizzata un'anteprima dell'immagine.

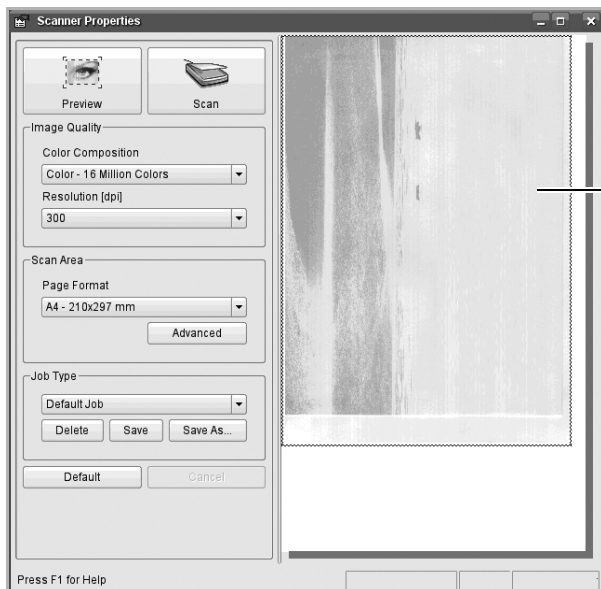

Trascinare il puntatore per definire l'area dell'immagine da digitalizzare.

- 9 Trascinare il puntatore per definire l'area dell'immagine da digitalizzare in **Preview Pane**.
- 10 Selezionare l'opzione desiderata.
- 11 Digitalizzare e salvare l'immagine digitalizzata.



**NOTA:** Per un uso successivo, è possibile salvarle come impostazioni di digitalizzazione e aggiungerle all'elenco a discesa **Job Type**.

# Modifica di un'immagine con Image Manager

Nella finestra **Image Manager** sono disponibili comandi di menu e strumenti che consentono di modificare l'immagine digitalizzata.

Utilizzare questi strumenti per modificare l'immagine.



# Unix

---

Installazione dei driver sulla rete

Disinstallazione del driver della stampante

Impostazione della stampante

Stampa di un documento

Modifica delle impostazioni dell'apparecchio



**NOTA:** I comandi sono contrassegnati da "", quando vengono digitati, non inserire le "".

Per utilizzare il driver della stampante UNIX, è necessario installare prima il pacchetto del driver stampante UNIX, quindi impostare la stampante.

## Installazione dei driver sulla rete

---

Per utilizzare il driver della stampante UNIX, è necessario installare prima il pacchetto del driver stampante UNIX, quindi impostare la stampante.

### Requisiti di sistema

#### Sistema operativo supportato

- Sun Solaris 9, 10, 11 (x86, SPARC)
- HP-UX 11.0, 11i v1, 11i v2, 11i v3 (PA-RISC, Itanium)
- IBM AIX 5.1, 5.2, 5.3, 5.4, 6.1, 7.1 (PowerPC)

#### Spazio su disco disponibile

1 GB (2 GB)

## Installare il driver Unix e aggiungere la stampante di rete

La procedura di installazione è comune per tutte le varianti del sistema operativo UNIX menzionate.

- 1 Dal sito Web Dell, scaricare e aprire sul computer il pacchetto UNIX Printer Driver.
- 2 Acquisizione dei privilegi principali.

`"su -"`

- 3 Copiare l'archivio adeguato del driver nel computer UNIX di destinazione.
- 4 Aprire il package del driver stampante UNIX.

Ad esempio, su IBM AIX utilizzare i seguenti comandi.

`gzip -d < inserire il nome del package | tar xf -"`

- 5 Selezionare la directory in cui sono stati decompressi i file.
- 6 Lanciare lo script install.

`"/install -i"`

**install** è il file dello script del programma di installazione usato per installare/disinstallare il package del driver stampante UNIX.

Usare il comando "**chmod 755 install**" per dare i permessi allo script del programma di installazione.

- 7 Eseguire il comando ". **/install -c**" per verificare i risultati di installazione.
- 8 Eseguire "**installprinter**" dalla riga di comando. Apparirà la finestra **Add Printer Wizard**. Impostare la stampante in questa finestra conformemente alle seguenti procedure
  - In alcuni sistemi operativi UNIX, ad esempio Solaris 10, le stampanti appena aggiunte potranno non essere attivate e/o potranno non accettare lavori. In questo caso lancia i seguenti due comandi sul Terminal principale:  
"**accept <printer\_name>**"  
"**enable <printer\_name>**"

## Disinstallazione del driver della stampante

---

L'utility va usata per cancellare la stampante installata nel sistema.

- a Lanciare il comando "**uninstallprinter**" dal Terminal. Si aprirà la finestra **Uninstall Printer Wizard**. Le stampanti installate sono elencate nella casella di riepilogo a discesa.
- b Selezionare la stampante da eliminare.
- c Fare clic su **Delete** per cancellare la stampante dal sistema.
- d Eseguire il comando ". **/install -d**" per disinstallare l'intero package.
- e Per verificare i risultati della disinstallazione, eseguire il comando ". **/install -c**".

Per reinstallarla, usare il comando ". **/install -i**" per reinstallare i binari.

## Impostazione della stampante

---

Per aggiungere la stampante al sistema UNIX, eseguire "installprinter" dalla riga di comando. Ciò farà apparire la finestra della procedura guidata Add Printer. Impostare la stampante in questa finestra conformemente alla seguente procedura:

- 1 Digitare il nome della stampante.
- 2 Dall'elenco dei modelli selezionare la stampante adeguata.
- 3 Nel campo **Type** inserire la descrizione corrispondente al tipo di stampante. Questa impostazione è opzionale.
- 4 Specificare la descrizione della stampante nel campo **Description**. Questa impostazione è opzionale.
- 5 Specificare l'ubicazione stampante nel campo **Location**.

- 6 Digitare l'indirizzo IP o nome DNS della stampante nella casella **Device** per stampanti collegate in rete. Su IBM AIX con **jetdirect** Queue type è possibile solo il nome DNS, l'indirizzo IP numerico non è consentito.
- 7 **Queue type** mostra il collegamento come **lpd** o **jetdirect** nella casella corrispondente. Inoltre, il tipo **usb** è disponibile nel sistema operativo Sun Solaris.
- 8 Selezionare **Copies** per impostare il numero di copie.
- 9 Selezionare l'opzione **Collate** per ricevere lo copie già ordinate.
- 10 Selezionare l'opzione **Reverse Order** per ricevere le copie in ordine inverso.
- 11 Selezionare l'opzione **Make Default** per impostare questa stampante come predefinita.
- 12 Per aggiungere la stampante, scegliere **OK**.
- 13 Selezionare l'opzione desiderata.
- 14 Digitalizzare e salvare l'immagine digitalizzata.



**NOTA:** Per un uso successivo, è possibile salvarle come impostazioni di digitalizzazione e aggiungerele all'elenco a discesa **Job Type**.

## Stampa di un documento

---

Dopo aver installato la stampante, selezionare i file di immagine, di testo, PS da stampare.

- 1 Eseguire il comando "**printui <file\_name\_to\_print>**".

Ad esempio, stampa di "**document1**"

```
printui document1
```

Ciò aprirà il **Print Job Manager** del driver stampante UNIX in cui è possibile selezionare varie opzioni di stampa.

- 2 Selezionare una stampante che sia già stata aggiunta.
- 3 Selezionare le opzioni di stampa dalla finestra, quali **Page Selection**.
- 4 Selezionare il numero di copie desiderato in **Number of Copies**.



**NOTA:** Per sfruttare le funzioni della stampante offerte dal driver della stampante, premere **Properties**.

- 5 Premere **OK** per avviare il lavoro di stampa.

## Modifica delle impostazioni dell'apparecchio

---

Il **Print Job Manager** del driver della stampante per UNIX in cui l'utente può selezionare varie opzioni di stampa in **Properties** della stampante.

È inoltre possibile usare i seguenti tasti di scelta rapida: "H" per **Help**, "O" per **OK**, "A" per **Apply** e "C" per **Cancel**.

## Scheda General

- **Formato carta:** Impostare il formato carta tipo A4, Lettera o altri formati in base alle proprie necessità.
- **Tipo di carta:** scegliere il tipo di carta. Questa casella contiene anche le opzioni **Printer Default**, **Plain** e **Thick**.
- **Alimentazione:** Selezionare il vassoio da utilizzare. Per impostazione predefinita, è **Auto Selection**.
- **Orientamento:** seleziona la direzione in cui verranno stampati i dati sulla pagina.
- **Fronte-retro:** consente di risparmiare carta, stampando su entrambi i lati del foglio.
  - **NOTA:** La stampa fronte/retro automatica/manuale potrebbe non essere disponibile a seconda dei modelli. In alternativa, è possibile utilizzare il sistema di stampa lpr o altre applicazioni per stampare le pagine dispari e quelle pari.
- **Multiple pages:** Stampa di più pagine su un unico foglio.
- **Page Border:** Selezionare uno stile del bordo (ad es., **Single-line hairline**, **Double-line hairline**)

## Scheda Immagine

In questa scheda è possibile modificare la luminosità, la risoluzione o la posizione di un'immagine nel documento.

## Scheda Text

Impostare il margine dei caratteri, l'interlinea o le colonne della stampa stampa.

## Scheda Margins

Impostare il margine dei caratteri, l'interlinea o le colonne della stampa stampa.

- **Use Margins:** imposta i margini del documento. Per impostazione predefinita, i margini non sono abilitati. L'utente può modificare le impostazioni dei margini cambiando i valori dei rispettivi campi. Questi valori sono impostati in modo predefinito e dipendono dal formato carta selezionato.
- **Unit:** Cambiare le unità a punti, pollici o centimetri.

## Scheda Printer-Specific Settings

Selezionare le varie opzioni nei riquadri **JCL** e **General** per personalizzare determinate impostazioni. Tali opzioni sono specifiche per la stampante e dipendono dal file PPD.



# Manutenzione

---

Cancellazione della NVRAM della stampante

Back-up dei dati

Pulizia della stampante

Manutenzione della cartuccia del toner

Parti di ricambio

Ordinazione delle parti di ricambio

# Cancellazione della NVRAM della stampante

---



**ATTENZIONE:** Prima di cancellare la memoria, accertarsi che tutti i lavori di fax siano stati completati; in caso contrario tali lavori saranno persi.

È possibile cancellare selettivamente le informazioni memorizzate nella memoria della stampante.

- 1 Premere **Le mie impostazioni** → **Imposta macchina** dalla schermata principale.
- 2 Scorrere fino a selezionare **Ripristina opzioni**.
- 3 Premere i pulsanti di scorrimento fino a visualizzare l'elemento da cancellare.
  - **Configuraz stamp:** cancella tutti i dati memorizzati e tutte le impostazioni vengono ripristinate sui valori predefiniti di fabbrica.
  - **Imposta carta:** ripristina tutte le opzioni di impostazione della carta sui valori predefiniti di fabbrica.
  - **Comportamento vassoio:** ripristina tutte le opzioni avanzate del comportamento vassoio predefinite di fabbrica.
  - **Copia predef:** ripristina tutte le opzioni di copia sui valori predefiniti di fabbrica.
  - **Fax predef:** ripristina tutte le opzioni di impostazione del fax sui valori predefiniti di fabbrica.
  - **Email e fax predef:** ripristina tutte le opzioni email e fax avanzate predefinite di fabbrica.
  - **Accesso Google Drive predef:** ripristina tutte le opzioni di Google Drive predefinite di fabbrica.
  - **Il mio calendario predef:** ripristina tutte le opzioni di Il mio calendario predefinite di fabbrica.
  - **Digitalizza su SharePoint Online predef:** ripristina tutte le opzioni di Digitalizza su SharePoint Online predefinite di fabbrica.
  - **I miei modelli predef:** ripristina tutte le opzioni di I miei modelli predefinite di fabbrica.
  - **I miei file predef:** ripristina tutte le opzioni di I miei file predefinite di fabbrica.
  - **Report fax in uscita:** cancella tutti i dati relativi ai report fax ricevuti.
  - **Report fax in entrata:** cancella tutti i dati relativi ai report fax in entrata.
  - **Report email inviate:** cancella tutti i dati relativi alle email inviate.
- 4 Premere **Start** (▶) sullo schermo.  
La memoria selezionata viene cancellata.
- 5 Premere l'icona home (🏠) per tornare alla schermata principale.

# Back-up dei dati

---

I dati contenuti nella memoria della stampante possono essere cancellati involontariamente a causa di un'interruzione di corrente o di un errore di memorizzazione. Il backup aiuta a proteggere l'Elenco email/fax e le impostazioni del sistema memorizzandole come file di riserva su un dispositivo di memoria USB.



**NOTA:** è possibile salvare la Rubrica in formato csv. In questo modo è possibile confermare o modificare la Rubrica presente sul computer.

## Back-up dei dati

- 1 Inserire la chiave di memoria USB nella porta di memoria USB sulla stampante.
- 2 Premere **Esporta**.
- 3 Premere l'opzione per cui si desidera effettuare il backup.  
Selezionare l'opzione: Rubrica, Dati config.
- 4 Premere **Start** (▶) sullo schermo.  
Quindi **OK**, i dati vengono memorizzati sulla chiave di memoria USB.
- 5 Premere l'icona home (🏠) per tornare alla schermata principale.

## Ripristino dei dati

- 1 Inserire la chiave di memoria USB nella porta di memoria USB sulla stampante.
- 2 Premere **Importa**.
- 3 Premere l'opzione da ripristinare.
- 4 Premere **Start** (▶) sullo schermo.  
Quindi **OK**, i dati vengono ripristinati nel dispositivo.
- 5 Premere l'icona home (🏠) per tornare alla schermata principale.

# Pulizia della stampante

---

Per mantenere la qualità di stampa, seguire le procedure di pulizia descritte di seguito a ogni sostituzione del toner o quando si verificano problemi di qualità di stampa.

 **NOTA:** non toccare il rullo di trasferimento collocato sotto la cartuccia del toner durante la pulizia interna della stampante. Il sebo delle dita può causare problemi di qualità di stampa.

 **ATTENZIONE:** i solventi per la pulizia contenenti alcol o altre sostanze aggressive possono scolorire o rompere la superficie della stampante.

## Pulizia del rivestimento esterno

Pulire la superficie della stampante con un panno morbido, umido e privo di lanugine. Non fare scorrere acqua sulla stampante, né farla entrare all'interno.

## Pulizia delle parti interne

Carta, toner e particelle di polvere possono accumularsi all'interno della stampante e provocare problemi alla qualità di stampa, quali macchie o granelli di toner. Pulire l'interno della stampante per evitare questi problemi.

- 1 Spegnere la stampante e estrarre la spina del cavo di alimentazione. Attendere il raffreddamento della stampante.
- 2 Aprire il coperchio anteriore e tirare la cartuccia del toner per estrarla. Posizionarla su una superficie piana e pulita.

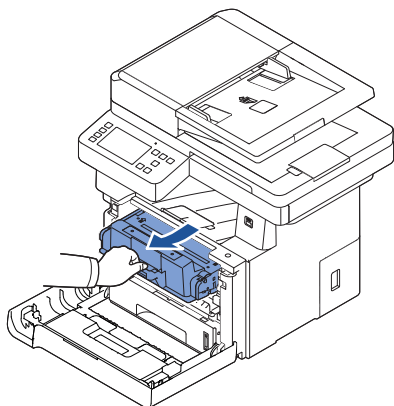

 **ATTENZIONE:** Per evitare danni alla cartuccia del toner, non esporla alla luce per più di qualche minuto.

 **ATTENZIONE:** Non toccare la superficie verde sul fondo della cartuccia del toner. Per evitare di toccare quest'area, afferrare la cartuccia per la maniglia.

- 3 Con un panno asciutto e privo di lanugine, rimuovere la polvere e i residui di toner dall'area della cartuccia del toner e dall'alloggiamento della cartuccia.

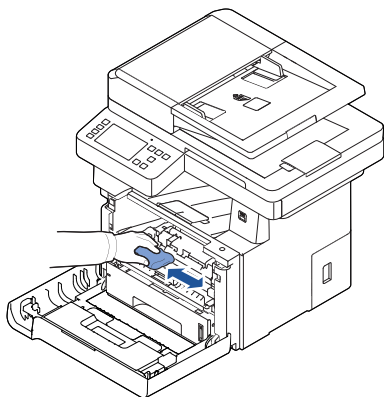

**⚠ ATTENZIONE:** Non toccare il rullo di trasferimento all'interno della stampante. Il sebo delle dita può causare problemi di qualità di stampa.

- 4 Reinserire la cartuccia del toner e chiudere il coperchio anteriore.  
5 Collegare il cavo di alimentazione e accendere la stampante.

## Pulizia dello scanner

La pulizia dello scanner e del vetro DADF garantisce la massima qualità delle copie, delle digitalizzazioni e dei fax inviati. Dell consiglia di pulire lo scanner all'inizio di ciascuna giornata e durante il giorno, a seconda delle necessità.

 **NOTA:** se nei documenti copiati o inviati per fax sono presenti delle linee, controllare se sullo scanner e sul vetro del DADF sono presenti particelle.

- 1 Inumidire leggermente con acqua un panno morbido e privo di sfilaccature o un tovagliolo di carta.
- 2 Aprire il coperchio del dispositivo.
- 3 Pulire la superficie del vetro dello scanner e del vetro del DADF finché non è pulita e asciutta.

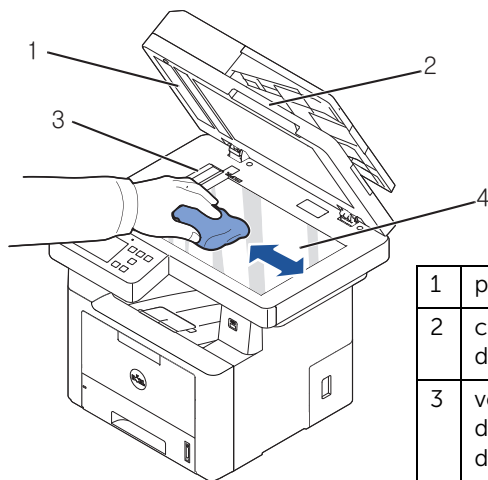

1	pannello bianco
2	coperchio del dispositivo
3	vetro dell'Alimentatore documenti automatico duplex

 **NOTA:** i documenti passano sul vetro del DADF, di conseguenza è necessaria un'attenzione particolare quando si rimuovono eventuali residui.

- 4 Strofinare il lato inferiore bianco del coperchio e del pannello bianco finché non sarà pulito e asciutto.
- 5 Chiudere il coperchio del documento.

# Manutenzione della cartuccia del toner

---

## Conservazione della cartuccia del toner

Conservare la cartuccia del toner nell'imballaggio originale finché non si è pronti a installarla.

Non conservare la cartuccia del toner:

- Temperature maggiori di 40°C (104°F)
- In un ambiente soggetto a variazioni estreme di umidità e temperatura
- Alla luce solare diretta
- In luoghi polverosi
- In macchina per lunghi periodi di tempo
- In un ambiente in cui sono presenti gas corrosivi
- In un ambiente con aria salmastra

## Ridistribuzione del toner

Quando la cartuccia del toner sta per esaurirsi, compaiono delle strisce bianche oppure la stampa risulta chiara. Un messaggio sul display informa che il toner è in esaurimento.

Scuotere la cartuccia lateralmente 5 o 6 volte per distribuire uniformemente il toner all'interno della cartuccia e migliorare temporaneamente la qualità di stampa.

Questo metodo non è risolutivo, ma consente di continuare a stampare in attesa di ricevere una nuova cartuccia.

- 1 Aprire il coperchio anteriore.

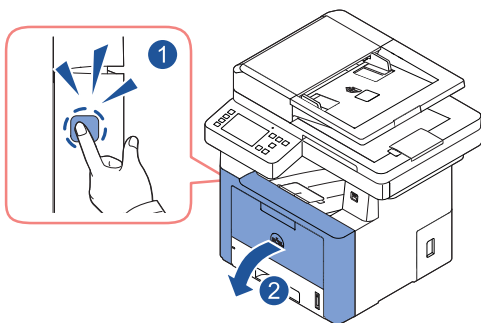

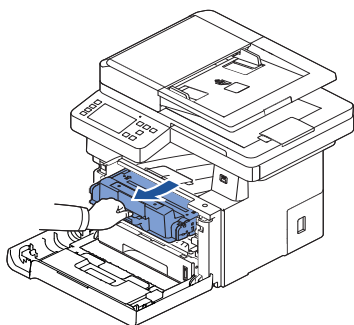

- 2 Estrarre la cartuccia del toner.

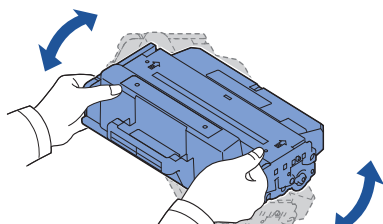

- 3 Scuotere la cartuccia lateralmente 5 o 6 volte per distribuire uniformemente il toner all'interno di essa.



 **NOTA:** Se il toner entra in contatto con i vestiti, pulirli con un panno asciutto e lavarli in acqua fredda. L'acqua calda fissa il toner sui tessuti.

 **ATTENZIONE:** Non toccare la superficie verde sul fondo della cartuccia del toner. Per evitare di toccare quest'area, afferrare la cartuccia per la maniglia.

- 4 Tenendo la cartuccia del toner per la maniglia, inserirla lentamente nell'apertura della stampante.
- 5 Le linguette sui lati della cartuccia e le scanalature corrispondenti all'interno della stampante consentono il posizionamento corretto della cartuccia.

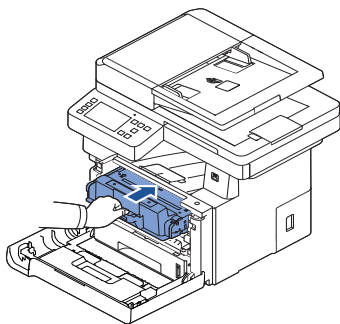

- 6 Chiudere il coperchio anteriore. Accertarsi che il coperchio sia chiuso saldamente.



## Sostituzione della cartuccia del toner

Quando il toner si è esaurito, al momento dell'invio di un lavoro di stampa o di copia, vengono stampate solo le pagine vuote. Un messaggio sul display informa che il toner è in esaurimento.

In tal caso, i fax in entrata vengono salvati solo nella memoria e non stampati. A questo punto, è necessario sostituire la cartuccia del toner.

Ordinare una cartuccia di toner in più in modo tale da averla a portata di mano quando giungerà il momento di sostituire quella in uso. Per ordinare cartucce di toner, vedere "[Ordinazione delle parti di ricambio](#)".

**⚠ ATTENZIONE:** per ottenere risultati ottimali, usare cartucce del toner Dell. La qualità di stampa e l'affidabilità della stampante non sono garantite se non si usano materiali Dell.

Per sostituire la cartuccia del toner:

- 1 Aprire il coperchio anteriore.
- 2 Estrarre la cartuccia del toner.

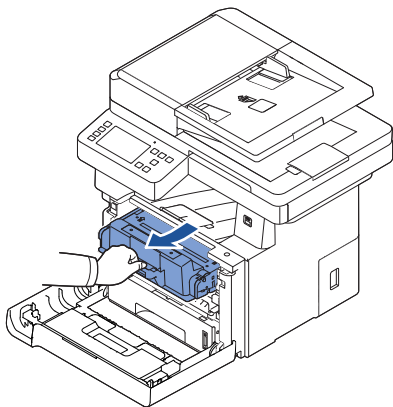

- 3 Estrarre la cartuccia del toner nuova dalla custodia.
- 4 Rimuovere il nastro di confezionamento e scuotere abbondantemente la cartuccia da lato a lato per distribuire il toner.

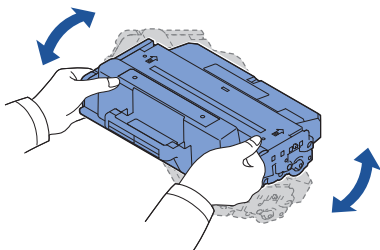

Conservare la scatola e il coperchio per spedirli in futuro.

 **NOTA:** Se il toner entra in contatto con i vestiti, pulirli con un panno asciutto e lavarli in acqua fredda. L'acqua calda fissa il toner sui tessuti.

 **ATTENZIONE:** Non toccare la superficie verde sul fondo della cartuccia del toner. Per evitare di toccare quest'area, afferrare la cartuccia per la maniglia.

- 5 Tenendo la cartuccia del toner per la maniglia, inserirla lentamente nell'apertura della stampante.
- 6 Le linguette sui lati della cartuccia e le scanalature corrispondenti all'interno della stampante consentono il posizionamento corretto della cartuccia.
- 7 Chiudere il coperchio anteriore. Accertarsi che il coperchio sia chiuso saldamente.

## Pulizia del tamburo

Se la copia stampata presenta strisce o macchie, è possibile che il tamburo OPC (Organic Photo Conductor, fotoconduttore organico) della cartuccia del toner abbia bisogno di essere pulito.

- 1 Prima di impostare la procedura di pulizia, assicurarsi che il vassoio contenga carta.
- 2 Premere **Le mie impostazioni** dalla schermata principale.
- 3 Premere **Maintenance** → **Pulisci tamb.**
- 4 Premere **Start** (▶) sullo schermo.

Il dispositivo stamperà una pagina di pulizia. Le particelle di toner presenti sulla superficie del tamburo vengono fissate sulla carta.

- 5 Se il problema persiste, ripetere i passaggi 3 - 4 fino a quando le particelle di toner non vengono fissate sulla carta.

# Parti di ricambio

---

Di tanto in tanto è necessario sostituire i rulli e l'unità fusore per mantenere il dispositivo in ottime condizioni di funzionamento ed evitare problemi relativi alla qualità di stampa e problemi di alimentazione della carta causati da parti usurate.

I seguenti elementi vanno sostituiti dopo aver stampato il numero di pagine specificato.

<b>Elemento</b>	<b>Resa (media)</b>
Rullo vassoio 1	Circa 90.000 pagine
Rullo Reverse vassoio 1	Circa 60.000 pagine
Rullo vassoio 2	Circa 200.000 pagine
Rullo Reverse vassoio 2	Circa 100.000 pagine
Rullo multiplo	Circa 100.000 pagine
Rullo di trasf	Circa 10.000 pagine
Rullo multiplo Reverse	Circa 80.000 pagine
Rullo alimentatore documenti	Circa 70.000 pagine
Gommino dell'alimentatore documenti	Circa 20.000 pagine
Unita fusore	Circa 90.000 pagine

Per acquistare le parti di ricambio, contattare il rappresentante o rivenditore Dell presso cui è stata acquistata la stampante. Si consiglia vivamente che questi elementi siano installati da parte di personale di assistenza addestrato.

# Ordinazione delle parti di ricambio

È possibile ordinare le parti di ricambio tramite il sistema di gestione toner Dell oppure tramite lo **strumento Web di configurazione stampante Dell**.

Se la stampante è collegata a una rete, digitare l'indirizzo IP della stampante nel browser e fare clic sul collegamento relativo ai materiali.

- 1 Fare doppio clic sull'icona **Dell 2375dfw Mono MFP Toner Reorder** o **Dell 2375dnf Mono MFP Toner Reorder** sul desktop.

OPPURE

- 2 Dal menu **Avvio**, selezionare **Programmi** → **Dell Printers** → **Dell B2375dfw Mono MFP** o **Dell B2375dnf Mono MFP** → **Dell 2375dfw Mono MFP Toner Reorder** o **Dell 2375dnf Mono MFP Toner Reorder**.

Appare la finestra Ordina cartucce del toner.

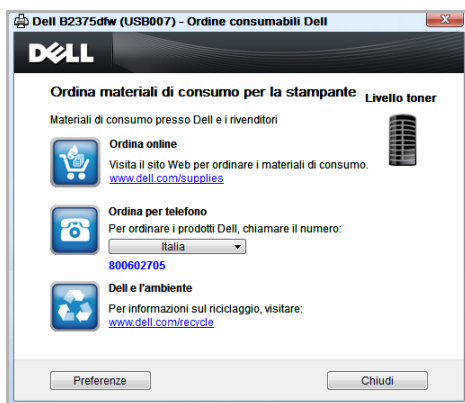

Per ordinare online, visitare **premier.dell.com** o [www.premier.dell.com](http://www.premier.dell.com).

Se si ordina per telefono, chiamare il numero che appare sotto l'indicazione **Ordina per telefono**.

OPPURE

Se la stampante è collegata ad una rete, digitare l'indirizzo IP della stampante nel browser Web per avviare lo **strumento Web di configurazione stampante Dell** e fare clic sul collegamento per le parti di ricambio.



**NOTA:** Fare riferimento alla tabella seguente per ordinare le cartucce del toner.

Cartuccia toner	Codice prodotto
Cartuccia toner standard Dell (3.000 pagine)	NWYPG <sup>a</sup>
Cartuccia toner ad alta capacità Dell (10.000 pagine)	C7D6F <sup>a</sup>

<sup>a</sup> Copertura di pagine ISO standard in conformità alla metodologia di test ISO/IEC 19752.

# Risoluzione dei problemi

---

Rimozione della carta inceppata nel DADF

Rimozione della carta inceppata nel vassoio della carta

Eliminazione dei messaggi di errore dal display LCD

Soluzione dei problemi

# Rimozione della carta inceppata nel DADF

Quando un documento si inceppa mentre passa attraverso il DADF, sul display viene visualizzato il messaggio di avvertenza.

 **NOTA:** Per evitare inceppamenti della carta, utilizzare il vetro documenti per i documenti spessi, sottili o misti.

**1** Rimuovere i documenti rimasti nell'Alimentatore documenti automatico duplex.

Se il documento è inceppato nell'area di alimentazione della carta:

**a** Aprire il coperchio dell'alimentatore documenti automatico duplex.

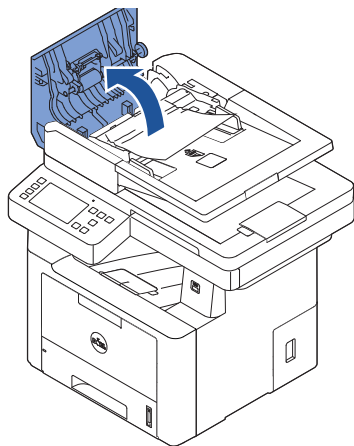

**b** Rimuovere il documento estraendolo delicatamente.

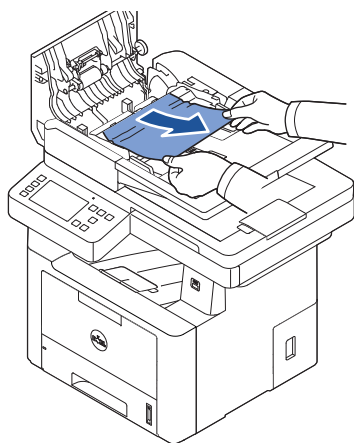

- c** Chiudere il coperchio dell'Alimentatore documenti automatico duplex. Ricaricare quindi il documento nel DADF.

Se il documento è inceppato nell'area di uscita della carta:

- a** Aprire il coperchio dell'alimentatore documenti automatico duplex.

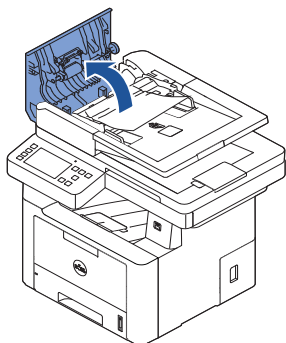

- b** Rimuovere il documento estraendolo delicatamente.

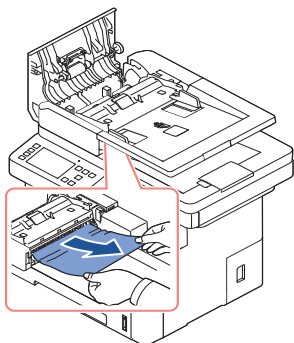

- c** Chiudere il coperchio del DADF e il vassoio di ingresso dei documenti. Ricaricare i documenti nel DADF.

Se il documento è inceppato nel percorso fronte-retro:

- a** Aprire il coperchio dell'alimentatore documenti automatico duplex.

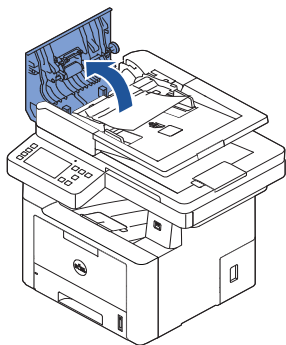

- b** Aprire il coperchio interno del DADF.

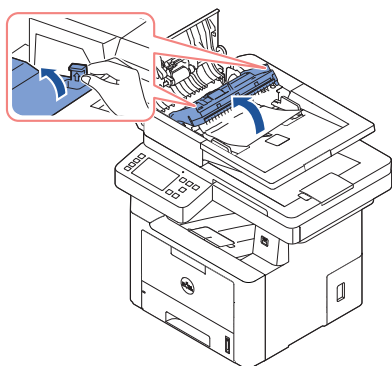

- c** Rimuovere il documento estraendolo delicatamente.

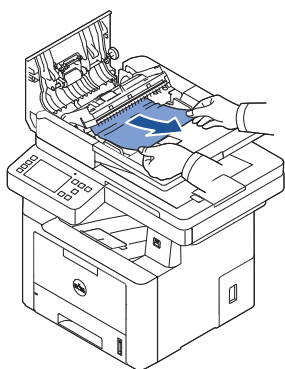

- d** Chiudere il coperchio interno del DADF, quindi chiudere il coperchio del DADF. Ricaricare i documenti nel DADF.



- 2 Se la carta non è visibile o se non è possibile rimuoverla, aprire il coperchio del dispositivo.
- 3 Rimuovere la carta dall'area di alimentazione estraendola delicatamente.

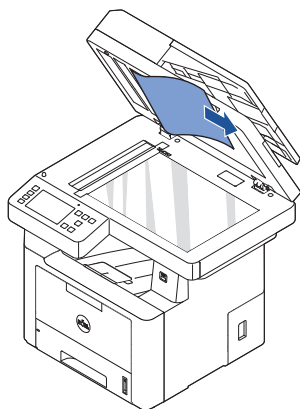

- 4 Chiudere il coperchio del documento. Ricaricare i documenti nel DADF.

# Rimozione della carta inceppata nel vassoio della carta

Quando la carta si inceppa, sul display viene visualizzato il messaggio **Paper Jam**. Per individuare e rimuovere la carta inceppata, consultare la tabella seguente.

Messaggio del pannello di controllo	Posizione dell'inceppamento	Vedere
<b>Carta inceppata nel vassoio 1</b> <b>Carta inceppata nel vassoio 2 opzionale</b> <b>Carta inceppata in MPF</b>	Inceppamento carta (vassoio 1) Inceppamento carta (vassoio opzionale 2) Inceppamento nell'alimentazione della carta (MPF)	<u>"Inceppamento carta (vassoio 1)"</u> <u>"Inceppamento carta (vassoio opzionale 2)"</u> <u>"Inceppamento nell'MPF"</u>
<b>Carta inceppata all'interno della macchina</b>	Inceppamento nell'area del fusore	<u>"Inceppamento nell'area del fusore"</u> .
<b>Carta inceppata nell'area di uscita</b>	tra il fusore e l'area di uscita Inceppamento	<u>"Inceppamento nell'uscita della carta"</u> .
<b>Carta inceppata nel percorso dell'unità fronte-retro</b>	Nell'unità fronte-retro	<u>"Inceppamento fronte-retro 1"</u> .

Per evitare di strappare la carta, estrarla delicatamente e lentamente. Per rimuovere la carta inceppata, procedere come segue.

## Inceppamento carta (vassoio 1)

- 1 Aprire e chiudere il coperchio anteriore. La carta inceppata esce automaticamente dalla stampante.

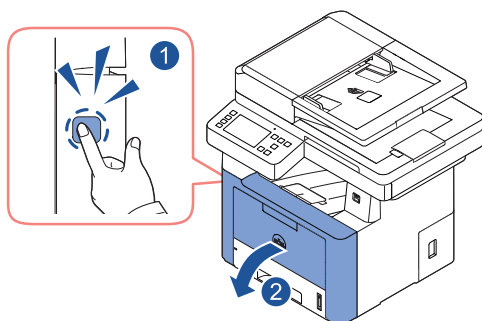

Se la carta non esce, passare al punto successivo.

- 2 Tirare e aprire il vassoio della carta.

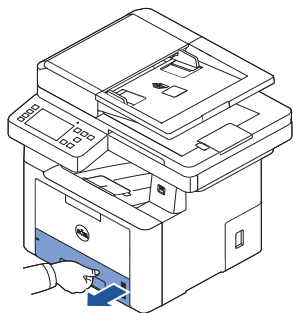

- 3 Rimuovere la carta tirandola ed estraendola con cura.

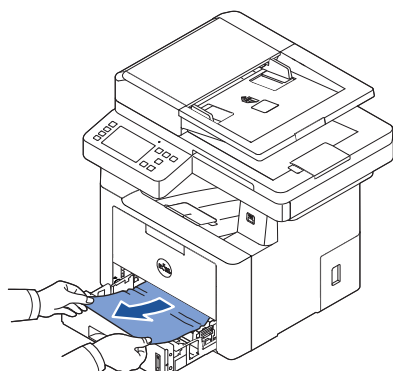

Se non si riesce a vedere la carta oppure se la carta non si sposta quando la si tira, controllare l'area del fusore. Per ulteriori informazioni, vedere "[Inceppamento nell'area del fusore](#)".

- 4 Inserire il vassoio della carta nella stampante finché non scatta in posizione.  
La stampa riprende automaticamente.

## Inceppamento carta (vassoio opzionale 2)

- 1 Estrarre il vassoio 2 opzionale.

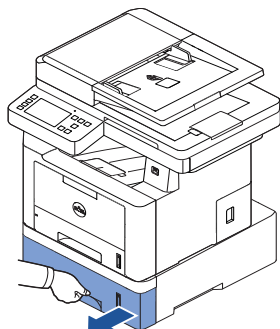

- 2 Rimuovere la carta inceppata dalla stampante.

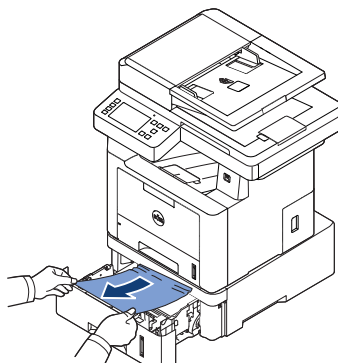

Se non si riesce a vedere la carta in questa area o se la carta non si sposta quando la si tira, andare al punto successivo.

- 3 Estrarre il vassoio 1 a metà.

- 4 Tirare la carta verso l'alto e verso l'esterno.

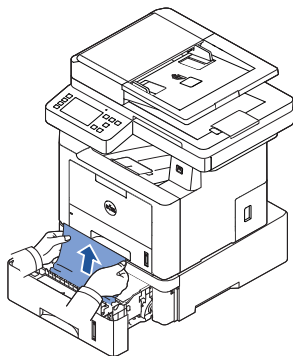

- 5 Reinserire i vassoi nella stampante.  
La stampa riprende automaticamente.

## Inceppamento nell'MPF

- 1 Se la carta non viene alimentata correttamente, estrarre la carta dalla stampante.

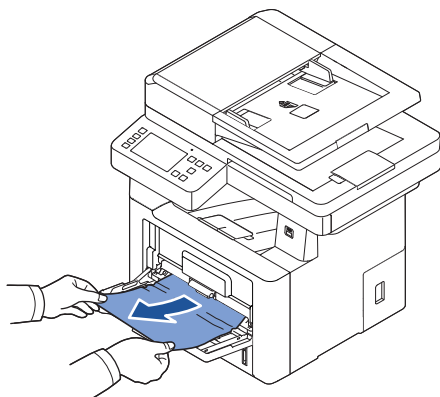

- 2 Aprire e chiudere il coperchio anteriore per riprendere a stampare.

## Inceppamento nell'area del fusore

 **AVVISO:** L'area del fusore è calda. Fare attenzione nel rimuovere la carta dalla stampante.

- 1 Aprire il coperchio anteriore e tirare leggermente la cartuccia del toner per estrarla.

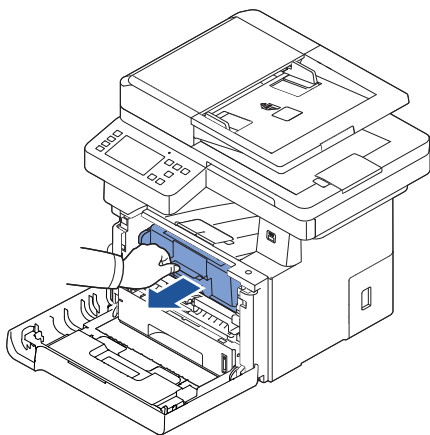

- 2 Rimuovere la carta tirandola ed estraendola con cura.

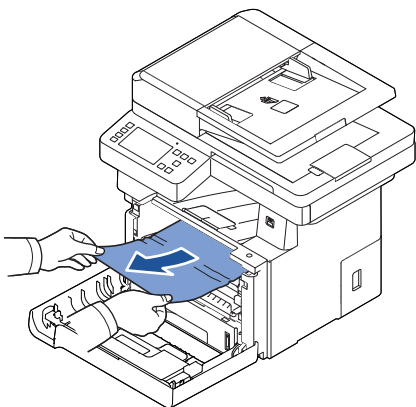

- 3 Reinstallare la cartuccia del toner e chiudere il coperchio anteriore.  
La stampa riprende automaticamente.

## Inceppamento nell'uscita della carta

- 1 Aprire e chiudere il coperchio anteriore. La carta inceppata esce automaticamente dalla stampante.

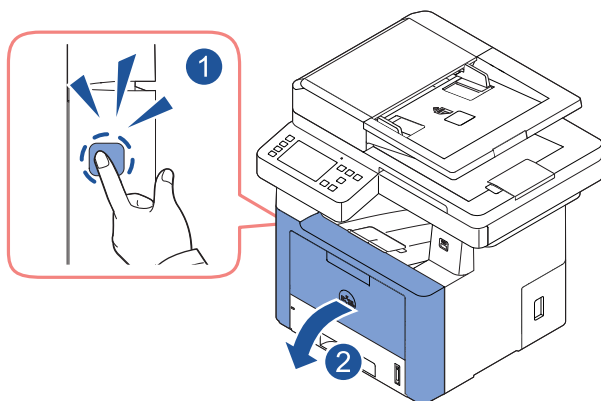

Se la carta non esce, passare al punto successivo.

- 2 Estrarre con cautela la carta dal vassoio di uscita.

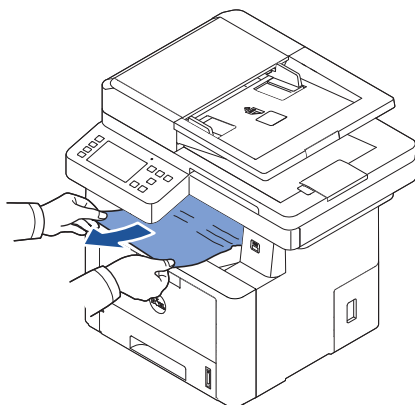

- 3 Se la carta non è visibile nel vassoio di uscita o se non è possibile rimuoverla, aprire lo sportello posteriore.

- 4 Se la carta inceppata è visibile, spingere verso il basso le leve di pressione blu e rimuovere la carta. Passare alla fase Z.

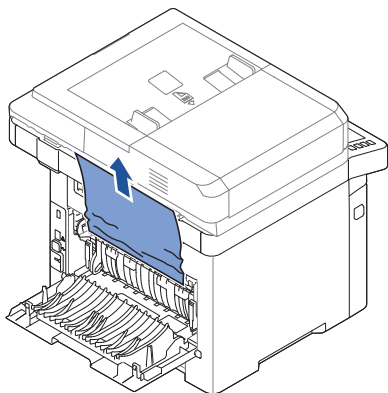

Se non si riesce a vedere la carta, passare alla fase successiva.

- 5 Spingendo verso il basso la levetta del fusore, aprire lo sportello del fusore.

 **NOTA:** estrarre la guida fronte-retro prima di aprire lo sportello del fusore per non danneggiare lo sportello.

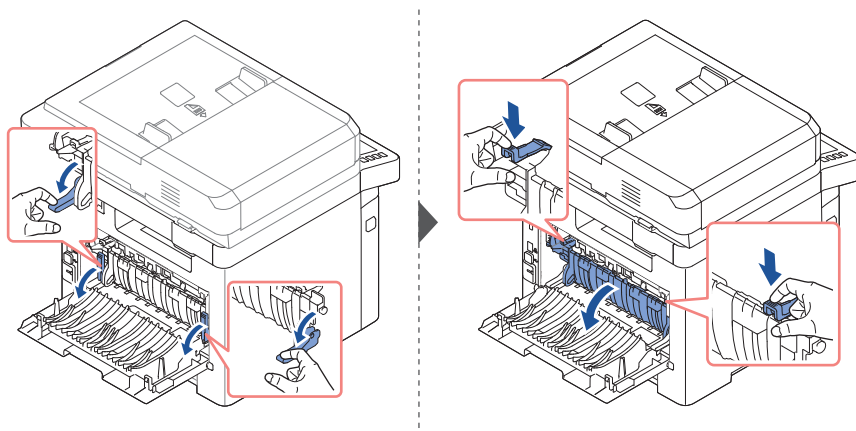



**6** Estrarre la carta inceppata.

Se la carta inceppata non si muove quando la si tira, premere verso l'alto le due leve di pressione azzurre per allentare la carta e rimuoverla.

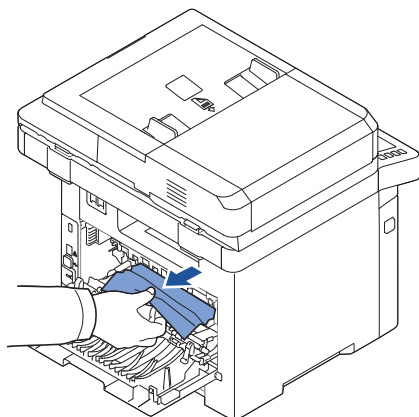

**7** Riportare lo sportello dell'unità fusore e la guida fronte-retro nella loro posizione originale.

**8** Chiudere lo sportello posteriore.

**9** Aprire e chiudere il coperchio anteriore.

La stampa riprende automaticamente.

# Inceppamento fronte-retro

## Inceppamento fronte-retro 0

- 1 Estrarre l'unità fronte-retro dalla stampante.

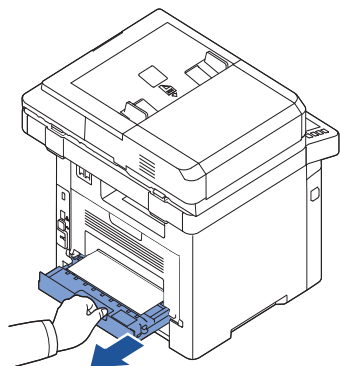

- 2 Rimuovere la carta inceppata dall'unità fronte-retro.

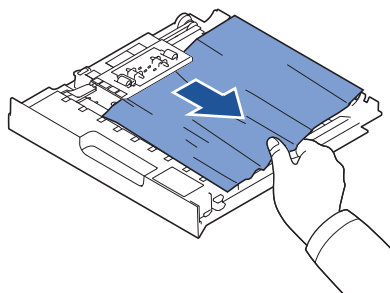

Se la carta non esce dall'unità fronte-retro, rimuoverla dal fondo della stampante.

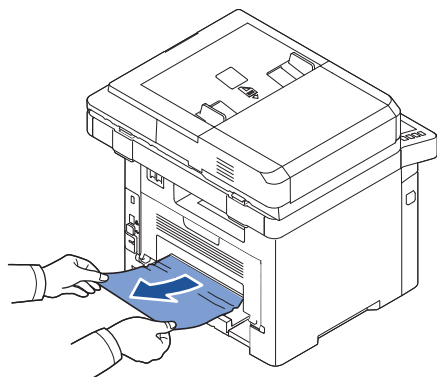

3 Spingere l'unità fronte-retro verso la stampante.

4 Aprire e chiudere il coperchio anteriore.

La stampa riprende automaticamente.

**!** **ATTENZIONE:** Se non si spinge l'unità fronte-retro correttamente, la carta potrebbe incepparsi.

## Inceppamento fronte-retro 1

1 Aprire lo sportello posteriore.

2 Aprire completamente la guida fronte-retro.

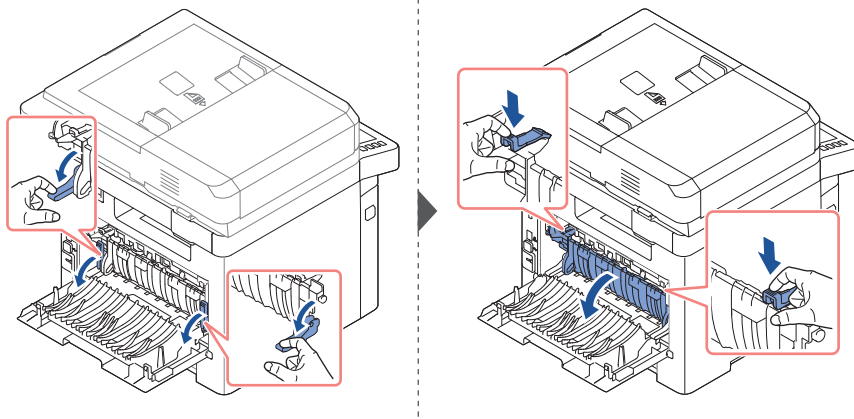

3 Estrarre la carta inceppata.

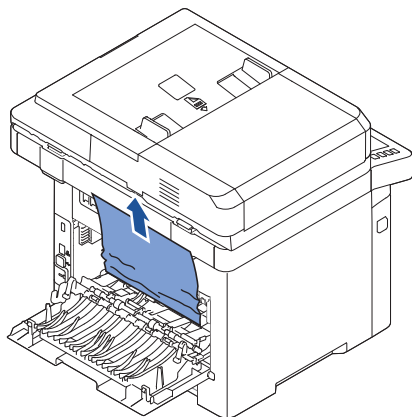

4 Riposizionare la guida fronte-retro e chiudere lo sportello posteriore.

5 Aprire e chiudere il coperchio anteriore.

La stampa riprende automaticamente.

## Suggerimenti per evitare gli inceppamenti della carta

Selezionando il tipo di carta corretto è possibile evitare gran parte degli inceppamenti. Se la carta si inceppa, eseguire le operazioni descritte in "Rimozione della carta inceppata nel vassoio della carta".

- Seguire le procedure descritte in "Caricamento del supporto di stampa nel vassoio della carta". Assicurarsi che le guide regolabili siano posizionate correttamente.
- Non sovraccaricare il vassoio della carta. Assicurarsi che la carta sia al di sotto dell'indicatore della capacità di caricamento massima sulla superficie interna del vassoio della carta.
- Non rimuovere la carta dal vassoio durante la stampa.
- Prima di caricare la carta, piegarla, spiegarla a ventaglio e raddrizzarla.
- Non utilizzare carta arricciata, umida o piegata.
- Non caricare più tipi di carta nel vassoio.
- Utilizzare solo i materiali di stampa consigliati. vedere "Identificazione dell'alimentazione del supporto di stampa e specifiche".
- Assicurarsi che il lato consigliato dei materiali di stampa sia rivolto verso il basso nel vassoio della carta e verso l'alto nell'MPF.
- Verificare che l'unità fronte-retro sia installata correttamente.

# Eliminazione dei messaggi di errore dal display LCD

- ➡ **NOTA:** Potrebbe venire visualizzato un punto esclamativo (⚠) o una croce (✖) nell'angolo superiore sinistro dello schermo. In tal caso, premere il punto interrogativo per visualizzare informazioni dettagliate sui materiali di consumo.
- ➡ **NOTA:** [xxx] indica il tipo di supporto.
- ➡ **NOTA:** [yyy] indica il vassoio.
- ➡ **NOTA:** [zzz] indica il formato carta.
- ➡ **NOTA:** alcuni messaggi vengono rappresentati sotto forma grafica sull'LCD del pannello operatore.
- ➡ **NOTA:** Se il messaggio non compare nella tabella, spegnere e riaccendere il dispositivo e ritentare il lavoro di stampa. Se il problema persiste, chiamare l'assistenza.
- ➡ **NOTA:** Una volta contattata l'assistenza, fornire il messaggio visualizzato al proprio rappresentante. Questo permette un rapido intervento.
- ➡ **NOTA:** A seconda delle opzioni, alcuni messaggi potrebbero non essere visualizzati nel display.

Messaggio display	Significato	Soluzioni suggerite
<b>Linea fax non collegata</b>	La stampante non riesce a collegarsi a una stampante remota oppure ha perso il contatto per via di un problema con la linea. OPPURE Il tono di selezione è assente.	<ul style="list-style-type: none"><li>• Riprovare. Se il problema persiste, attendere un'ora o provare una linea telefonica diversa, se possibile, quindi cercare di ricollegarsi.</li><li>• Attivare la modalità MCE. vedere "<u><b>Modo MCE</b></u>".</li><li>• Controllare che la linea telefonica sia collegata correttamente. vedere "<u>Collegamento della linea telefonica</u>".</li><li>• Verificare il funzionamento della presa telefonica a muro, collegandovi un altro telefono.</li></ul>

<b>Messaggio display</b>	<b>Significato</b>	<b>Soluzioni suggerite</b>
<b>Carta inceppata DADF all'ingresso</b> <b>Carta inceppata DADF all'uscita</b> <b>Carta inceppata DADF nel percorso dell'unità fronte-retro</b> <b>Inceppamento uscita DADF</b>	Il documento caricato si è inceppato nel DADF.	Rimuovere il documento inceppato. vedere " <a href="#">Rimozione della carta inceppata nel DADF</a> ".
<b>Carta inceppata nel percorso dell'unità fronte-retro</b>	La carta si è inceppata durante la stampa fronte-retro.	Rimuovere la carta inceppata. vedere " <a href="#">Inceppamento fronte-retro 1</a> ".
<b>Dispositivo non supportato</b>	È stato collegato alla porta di memoria USB un dispositivo non USB.	Rimuovere il dispositivo non USB dalla porta di memoria USB.
<b>Errore del fusore</b> <b>Errore calore insuff</b> <b>Err. surriscaldamento</b> <b>Errore unità fusore</b>	Si è verificato un problema nell'unità fusore.	Scollegare il cavo di alimentazione e ricollegarlo. Se il problema persiste, rivolgersi al servizio di assistenza tecnica.
<b>Cartuccia non valida</b>	La cartuccia del toner installata non è adatta alla stampante.	Installare una cartuccia del toner originale Dell, progettata per quella stampante.
<b>Conflitto IP</b>	L'indirizzo IP è già usato da un altro utente.	Verificare l'indirizzo IP oppure ottenerne uno nuovo.
<b>Err. motore LSU</b> <b>Ventola LSU bloccata</b> <b>Err. sinc. O LSU</b>	Si è verificato un problema in LSU.	Scollegare e ricollegare il cavo di alimentazione. Se il problema persiste, rivolgersi all'assistenza tecnica.
<b>Motore princip bloccato</b>	Si è verificato un problema nel motore principale.	Scollegare e ricollegare il cavo di alimentazione. Se il problema persiste, rivolgersi all'assistenza tecnica.

<b>Messaggio display</b>	<b>Significato</b>	<b>Soluzioni suggerite</b>
<b>Carta inceppata in MPF</b> <b>Carta inceppata nel vassoio 1</b> <b>Carta inceppata nel vassoio 2 opzionale</b>	La carta si è inceppata nell'area di alimentazione del vassoio della carta.	Rimuovere la carta inceppata. Vedere " <a href="#">Inceppamento carta (vassoio 1)</a> ", " <a href="#">Inceppamento carta (vassoio opzionale 2)</a> " o " <a href="#">Inceppamento nell'MPF</a> ".
<b>Carta inceppata all'interno della macchina</b>	La carta si è inceppata all'interno della stampante.	Rimuovere la carta inceppata. vedere " <a href="#">Inceppamento nell'area del fusore</a> ".
<b>Carta inceppata nell'area di uscita</b>	Carta inceppata nell'area del fusore e di uscita.	Rimuovere la carta inceppata. vedere " <a href="#">Inceppamento nell'uscita della carta</a> ".
<b>Contenitore standard pieno</b>	Il vassoio di uscita documenti è pieno.	Il vassoio di uscita documenti può contenere fino a 150 fogli di carta normale. Una volta rimossa la carta dal vassoio di uscita documenti, la stampante riprende la stampa.
<b>La cartuccia del toner non è installata</b>	La cartuccia del toner non è installata.	Installare la cartuccia del toner. vedere " <a href="#">Installazione della cartuccia del toner</a> ".
<b>Errore alimentazione toner</b>	Toner caricato insufficiente.	Il coperchio anteriore non è chiuso bene. Chiudere il coperchio finché non si blocca in posizione.
<b>Errore cartuccia toner</b>	Errore cartuccia toner.	Il coperchio anteriore non è chiuso bene. Chiudere il coperchio finché non si blocca in posizione.
<b>Toner quasi vuoto</b> <b>Sostituire ora il toner</b>	La cartuccia del toner è vuota.	Sostituire la cartuccia del toner con una nuova. vedere " <a href="#">Sostituzione della cartuccia del toner</a> ".
<b>Toner esausto</b>	Il ciclo di vita utile della cartuccia del toner è terminato.	La cartuccia del toner è vuota. Sostituire la cartuccia del toner con una nuova, per fornire la migliore qualità di stampa. vedere " <a href="#">Sostituzione della cartuccia del toner</a> ".

<b>Messaggio display</b>	<b>Significato</b>	<b>Soluzioni suggerite</b>
<b>Toner scarso</b>	La cartuccia del toner è quasi vuota.	Estrarre la cartuccia del toner e agitarla completamente. In questo modo, è possibile aumentare temporaneamente la qualità di stampa. OPPURE Sostituire la cartuccia del toner con una nuova, per fornire la migliore qualità di stampa. vedere " <a href="#">Sostituzione della cartuccia del toner</a> ".
<b>Vassoio 2 aperto</b>	Il vassoio 2 non è chiuso bene.	Chiudere il Vassoio 2.
<b>Sostituire il rullo di prelievo</b>	Il rullo di prelievo del vassoio sta per scadere.	Sostituire il rullo di prelievo del vassoio con uno nuovo. Rivolgersi all'assistenza tecnica.
<b>Tutti i vassoi sono vuoti</b>	Non vi è carta nel vassoio.	Caricare la carta nel vassoio. vedere " <a href="#">Caricamento del supporto di stampa nel vassoio della carta</a> ".
<b>Scanner bloccato</b>	Lo scanner è bloccato.	Riavviare il sistema. Se il problema persiste, rivolgersi all'assistenza tecnica.
<b>Errore di rete 802.1x</b>	Impossibile eseguire l'autenticazione.	Controllare il protocollo di autenticazione di rete. Se il problema persiste, contattare l'amministratore della rete.
<b>Sport scanner aperto</b>	Il coperchio dell'alimentatore documenti non è chiuso bene.	Chiudere il coperchio finché non si blocca in posizione.
<b>Nessuna cartuccia toner</b>	La cartuccia del toner non è installata	Installare la cartuccia del toner. vedere " <a href="#">Installazione della cartuccia del toner</a> ".
<b>Errore collegamento vassoio 2</b>	Problema nel vassoio 2.	Estrarre il Vassoio 2 e inserirlo.
<b>Vassoio 2 non installato</b>	Il vassoio 2 non è installato.	Il vassoio 2 non è installato. Installarla. Vedere " <a href="#">Installazione di un vassoio opzionale 2</a> ".



<b>Messaggio display</b>	<b>Significato</b>	<b>Soluzioni suggerite</b>
<b>Vassoio 2 vuoto o aperto</b>	Il Vassoio 2 è vuoto o aperto.	Caricare carta Vedere " <a href="#">Caricamento del supporto di stampa nel vassoio della carta</a> " o chiudere il Vassoio 2.
<b>Vassoio 1 vuoto o aperto</b>	Il Vassoio 1 è vuoto o aperto.	Caricare carta Vedere " <a href="#">Caricamento del supporto di stampa nel vassoio della carta</a> " o chiudere il Vassoio 1.
<b>Vassoio multifunzione vuoto o aperto.</b>	Il Vassoio multifunzione è vuoto o aperto.	Caricare carta Vedere " <a href="#">Utilizzo dell'alimentatore multifunzione (MPF)</a> " o chiudere il Vassoio multifunzione
<b>Errore disco rigido scheda video</b>	Si è verificato un errore nel disco rigido della scheda video.	Scollegare il cavo di alimentazione e ricollegarlo. Se il problema persiste, rivolgersi al servizio di assistenza tecnica.
<b>Errore sistema video</b>	Si è verificato un errore del sistema video.	Scollegare il cavo di alimentazione e ricollegarlo. Se il problema persiste, rivolgersi al servizio di assistenza tecnica.
<b>Spor ap</b>	Il coperchio anteriore oppure il coperchio posteriore non è chiuso bene.	Chiudere il coperchio finché non si blocca in posizione.
<b>Poca memoria fax disponibile</b>	La memoria è quasi piena. Non è possibile ricevere altri dati fax.	Stampare o eliminare dalla memoria i dati fax ricevuti.
<b>Memoria fax piena</b>	Mem. fax piena.	Stampare o eliminare dalla memoria i dati fax ricevuti.
<b>Errore comunicazione UI</b>	Il sistema UI non funziona correttamente.	Controllare collegamento UI.

# Soluzione dei problemi

---

Nella seguente tabella sono elencate alcune delle condizioni che potrebbero verificarsi e le soluzioni suggerite. Seguire tali soluzioni finché il problema non verrà risolto. Se il problema persiste, contattare Dell.

## Problemi di alimentazione della carta

Condizione	Soluzioni suggerite
La carta si inceppa durante la stampa.	Rimuovere la carta inceppata. vedere " <a href="#">Rimozione della carta inceppata nel vassoio della carta</a> ".
I fogli di carta aderiscono l'uno all'altro.	<ul style="list-style-type: none"><li>• Assicurarsi che non ci sia troppa carta nel vassoio della carta. Il vassoio della carta può contenere fino a 250 fogli; il numero di fogli effettivo può variare a seconda dello spessore.</li><li>• Assicurarsi di utilizzare il tipo di carta corretto. vedere "<a href="#">Identificazione dell'alimentazione del supporto di stampa e specifiche</a>".</li><li>• Rimuovere la carta dal vassoio e fletterla o spiegarla a ventaglio.</li><li>• La presenza di umidità può far sì che alcuni fogli di carta aderiscano l'uno all'altro.</li></ul>
Alcuni fogli non vengono prelevati.	<ul style="list-style-type: none"><li>• È possibile che nel vassoio della carta siano impilati tipi di carta diversi. Caricare carta di un unico tipo, formato e peso.</li><li>• Se l'inceppamento della carta è stato provocato da più fogli, rimuovere la carta inceppata. vedere "<a href="#">Rimozione della carta inceppata nel vassoio della carta</a>".</li></ul>
La carta non viene alimentata nella stampante.	<ul style="list-style-type: none"><li>• Rimuovere gli eventuali fogli inceppati all'interno della stampante. vedere "<a href="#">Pulizia delle parti interne</a>".</li><li>• La carta non è stata caricata correttamente. Rimuovere la carta dal vassoio e ricaricarla correttamente.</li><li>• C'è troppa carta nel vassoio della carta. Rimuovere la carta in eccesso dal vassoio.</li><li>• La carta è troppo spessa. Utilizzare solo carta conforme alle specifiche necessarie per questa stampante. vedere "<a href="#">Identificazione dell'alimentazione del supporto di stampa e specifiche</a>".</li></ul>

Condizione	Soluzioni suggerite
La carta continua a incepparsi.	<ul style="list-style-type: none"> <li>• Assicurarsi che sia selezionato il formato della carta corretto. vedere "<a href="#">Impostazione del formato della carta</a>".</li> <li>• Viene utilizzato un tipo di carta non corretto. Utilizzare solo carta conforme alle specifiche necessarie per questa stampante. vedere "<a href="#">Identificazione dell'alimentazione del supporto di stampa e specifiche</a>".</li> <li>• Potrebbero esservi dei residui all'interno della stampante. Aprire il coperchio anteriore e rimuovere eventuali residui.</li> </ul>
I lucidi aderiscono l'uno all'altro nell'uscita della carta.	Usare solo lucidi appositamente studiati per stampanti laser. Rimuovere ogni lucido man mano che esce dalla stampante.
Le buste si inclinano o non vengono alimentate correttamente.	Assicurarsi che le guide della carta siano a contatto con entrambi i lati delle buste.

## Problemi di stampa



Condizione	Causa probabile	Soluzioni suggerite
La stampante non stampa.	La stampante non è alimentata.	Controllare i collegamenti del cavo di alimentazione. Controllare l'interruttore e l'alimentazione.
	La stampante non è selezionata come stampante predefinita.	Selezionare <b>Dell B2375dfw Mono MFP</b> o <b>Dell B2375dnf Mono MFP</b> come stampante predefinita sul proprio computer Windows. Fare clic sul pulsante <b>Start Impostazioni</b> → <b>Stampanti</b> . Fare clic con il tasto destro sull'icona della stampante <b>Dell B2375dfw Mono MFP</b> o <b>Dell B2375dnf Mono MFP</b> e selezionare <b>Imposta come stampante predefinita</b> .
	Effettuare i seguenti controlli nella stampante:	<ul style="list-style-type: none"> <li>• Lo sportello anteriore o posteriore non è chiuso.</li> <li>• La carta è inceppata.</li> <li>• Non è caricata carta.</li> <li>• La cartuccia del toner non è installata.</li> </ul> Se si verifica un errore di sistema della stampante, contattare il servizio di assistenza.
	Il cavo fra il computer e la stampante non è collegato correttamente.	Scollegare il cavo della stampante e ricollegarlo.
	Il cavo fra il computer e la stampante è difettoso.	Se possibile, collegare il cavo a un altro computer che funzioni correttamente e stampare un lavoro. È anche possibile provare a utilizzare un altro cavo della stampante.
	La stampante potrebbe essere configurata in modo non corretto.	Controllare le proprietà della stampante per verificare che tutte le impostazioni di stampa siano corrette.
	Il driver della stampante potrebbe essere installato in modo non corretto.	Rimuovere il driver della stampante e reinstallarlo; vedere rispettivamente <u><a href="#">"Disinstallazione del software"</a></u> e <u><a href="#">"Utilizzare l'utilità di configurazione del wireless"</a></u> .
	La stampante non funziona correttamente.	Controllare il messaggio visualizzato sul pannello di controllo per stabilire se la stampante indica un errore di sistema.



<b>Condizione</b>	<b>Causa probabile</b>	<b>Soluzioni suggerite</b>
La stampante seleziona i materiali di stampa dalla fonte di alimentazione sbagliata.	La selezione dell'alimentazione nella finestra delle proprietà della stampante potrebbe non essere corretta.	Per molte applicazioni software, la selezione dell'alimentazione si trova sotto la scheda <b>Carta</b> all'interno delle proprietà della stampante. Selezionare l'origine corretta. vedere " <b>Scheda Carta</b> ".
Il lavoro di stampa è eccessivamente lento.	Il lavoro di stampa potrebbe essere molto complesso.	Ridurre la complessità della pagina o modificare le impostazioni della qualità di stampa. La velocità di stampa massima della stampante è di 35 ppm per la carta in formato Lettera.
Metà della pagina rimane vuota.	L'orientamento della pagina potrebbe non essere corretto.	Modificare l'orientamento della pagina nell'applicazione. vedere " <b>Scheda Base</b> ".
	Il formato della carta e le impostazioni relative non corrispondono.	Accertarsi che il formato carta nelle impostazioni del driver della stampante corrisponda alla carta nel vassoio.
La stampante stampa, ma il testo è sbagliato, incomprensibile o incompleto.	Il cavo della stampante è allentato o difettoso.	Scollegare il cavo della stampante e ricollegarlo. Provare con un lavoro di stampa che è già stato stampato con esito positivo. Se possibile, collegare il cavo e la stampante a un altro computer e stampare un lavoro del cui funzionamento si è certi. Provare a utilizzare un nuovo cavo della stampante.
	È stato selezionato il driver della stampante sbagliato.	Controllare il menu di selezione della stampante nell'applicazione per assicurarsi di avere selezionato la stampante corretta.
	L'applicazione software non funziona correttamente.	Provare a stampare un lavoro da un'altra applicazione.
	Il sistema operativo non funziona correttamente.	Uscire da Windows e riavviare il computer. Spegnerne la stampante e riaccenderla.

Condizione	Causa probabile	Soluzioni suggerite
Le pagine vengono stampate, ma sono vuote.	La cartuccia del toner è difettosa o il toner è esaurito.	Agitare accuratamente il toner. vedere " <a href="#">Ridistribuzione del toner</a> ". Se necessario, sostituire la cartuccia del toner.
	Il file potrebbe contenere pagine vuote.	Controllare il file per assicurarsi che non contenga pagine vuote.
	Alcuni componenti, come il controller o la scheda, potrebbero essere difettosi.	Rivolgersi all'assistenza tecnica.
Le illustrazioni non vengono stampate correttamente in Adobe Illustrator.	L'impostazione nell'applicazione è sbagliata.	Stampare il documento selezionando <b>Scarica come immagine bit</b> nella finestra <b>Avanzato</b> delle proprietà <b>Grafica</b> .
La qualità di stampa delle fotografie non è buona. Le immagini non sono nitide.	La risoluzione della fotografia è molto bassa.	Ridurre il formato della foto. Se si aumenta il formato della fotografia nell'applicazione, la risoluzione si riduce.
Il dispositivo stampa, ma il testo è sbagliato, incomprensibile o incompleto.	In ambiente DOS, l'impostazione dei caratteri per il dispositivo potrebbe essere impostata in modo errato.	Soluzioni suggerite: Modificare l'impostazione della lingua. Vedere " <a href="#">Utilizzo dell'utilità per ordinare materiali di consumo Dell</a> ".
Prima della stampa, il dispositivo emette vapore vicino al vassoio di uscita.	L'uso di carta umida può provocare l'emissione di vapore durante la stampa.	Ciò non costituisce un problema. Continuare la stampa.

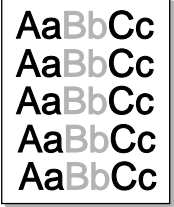
## Problemi di qualità di stampa

L'interno della stampante può essere sporco, diversamente un caricamento non corretto della carta può ridurre la qualità di stampa. Per risolvere il problema, consultare la tabella seguente.

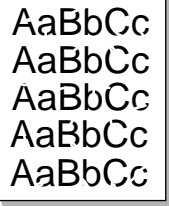
Condizione	Soluzioni suggerite
<p data-bbox="82 293 284 341"><b>Stampa chiara o sbiadita</b></p> 	<p data-bbox="362 293 1031 341">Se la stampa presenta strisce verticali bianche o aree sbiadite, potrebbe verificarsi quanto segue:</p> <ul data-bbox="374 357 1031 772" style="list-style-type: none"><li data-bbox="374 357 1031 469">• Il toner sta per esaurirsi. È possibile estendere temporaneamente la durata della cartuccia del toner. vedere <u>"Ridistribuzione del toner"</u>. Se la qualità di stampa non <u>migliora, installare una nuova cartuccia del toner.</u></li><li data-bbox="374 485 1031 596">• È possibile che la carta non sia conforme alle specifiche; ad esempio, è troppo umida o troppo ruvida. vedere <u>"Identificazione dell'alimentazione del supporto di stampa e specifiche"</u>.</li><li data-bbox="374 612 1031 692">• Una combinazione di aree sbiadite o macchiate potrebbe indicare che la cartuccia del toner deve essere pulita. vedere <u>"Pulizia delle parti interne"</u>.</li><li data-bbox="374 708 1031 772">• La superficie della parte dell'LSU all'interno della stampante potrebbe essere sporca. Pulire l'LSU (vedere <u>"Pulizia delle parti interne"</u>).</li></ul>
<p data-bbox="82 804 284 820"><b>Macchie di toner</b></p> 	<ul data-bbox="374 804 1031 1043" style="list-style-type: none"><li data-bbox="374 804 1031 916">• È possibile che la carta non sia conforme alle specifiche; ad esempio, è troppo umida o troppo ruvida. vedere <u>"Identificazione dell'alimentazione del supporto di stampa e specifiche"</u>.</li><li data-bbox="374 932 1031 979">• Il rullo di trasferimento potrebbe essere sporco. Pulire l'interno della stampante. vedere <u>"Pulizia delle parti interne"</u>.</li><li data-bbox="374 995 1031 1043">• Il percorso della carta potrebbe essere sporco. vedere <u>"Pulizia del tamburo"</u>.</li></ul>

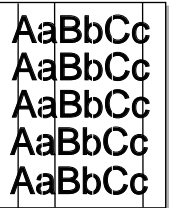
Condizione	Soluzioni suggerite
<p data-bbox="81 140 339 164"><b>Spargimenti di toner</b></p> 	<p data-bbox="367 140 904 188">Se la pagina presenta aree sbiadite, generalmente tondeggianti, in ordine casuale:</p> <ul data-bbox="372 204 1024 630" style="list-style-type: none"> <li data-bbox="372 204 1024 260">• È possibile che sia stato caricato un foglio di carta difettoso. Provare a ristampare il lavoro.</li> <li data-bbox="372 268 1024 411">• Il contenuto di umidità della carta non è uniforme oppure la carta presenta macchie di umidità sulla superficie. Provare a stampare su una carta di marca diversa. vedere <a href="#">"Identificazione dell'alimentazione del supporto di stampa e specifiche"</a>.</li> <li data-bbox="372 419 1024 499">• L'intera risma è difettosa. Il processo di produzione può far sì che alcune aree rifiutino il toner. Provare con un tipo o una marca di carta diversi.</li> <li data-bbox="372 507 1024 563">• La cartuccia del toner potrebbe essere difettosa. <a href="#">"Difetti verticali ripetuti"</a> nella pagina successiva.</li> <li data-bbox="372 571 1024 630">• Se questi accorgimenti non risolvono i problemi, contattare il servizio di assistenza.</li> </ul>
 <p data-bbox="81 885 244 909"><b>Punti bianchi</b></p>	<p data-bbox="367 654 854 678">Sulla pagina vengono stampati punti bianchi:</p> <ul data-bbox="372 694 1024 869" style="list-style-type: none"> <li data-bbox="372 694 1024 805">• La carta è troppo ruvida e molta sporcizia è caduta all'interno del dispositivo, quindi il rullo di trasferimento potrebbe essere sporco. Pulire l'interno del dispositivo. Rivolgersi all'assistenza tecnica.</li> <li data-bbox="372 813 1024 869">• Il percorso della carta potrebbe essere sporco. Rivolgersi all'assistenza tecnica.</li> </ul>
<p data-bbox="81 933 255 957"><b>Linee verticali</b></p> 	<ul data-bbox="372 933 1024 1173" style="list-style-type: none"> <li data-bbox="372 933 1024 1045">• Se nella pagina appaiono delle strisce verticali nere è probabile che il tamburo all'interno della cartuccia del toner sia stato graffiato. Installare una nuova cartuccia del toner. vedere <a href="#">"Sostituzione della cartuccia del toner"</a>.</li> <li data-bbox="372 1053 1024 1173">• Se sulla pagina appaiono delle striature verticali bianche, è probabile che la superficie dell'LSU all'interno della stampante sia sporca. Pulire l'LSU (vedere <a href="#">"Pulizia delle parti interne"</a>).</li> </ul>

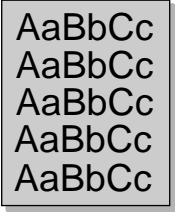
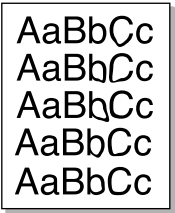
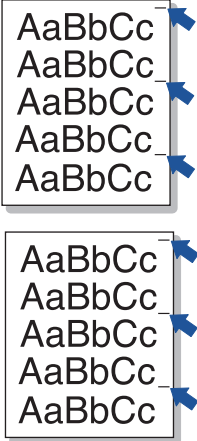

Condizione	Soluzioni suggerite
<p><b>Sfondo grigio</b></p> 	<p>Se la quantità di ombreggiatura di sfondo diventa inaccettabile, procedere come segue.</p> <ul style="list-style-type: none"> <li>• Utilizzare carta più leggera. vedere "<a href="#">Identificazione dell'alimentazione del supporto di stampa e specifiche</a>".</li> <li>• Controllare l'ambiente della stampante; condizioni molto secche (bassa umidità) o ad alta umidità (superiori all'80% di umidità relativa) possono aumentare la quantità di ombreggiatura di sfondo.</li> <li>• Rimuovere la vecchia cartuccia del toner e installarne una nuova. vedere "<a href="#">Sostituzione della cartuccia del toner</a>".</li> </ul>
<p>Sbavature di toner</p> 	<ul style="list-style-type: none"> <li>• Pulire l'interno della stampante. vedere "<a href="#">Pulizia delle parti interne</a>".</li> <li>• Controllare il tipo e la qualità della carta. vedere "<a href="#">Identificazione dell'alimentazione del supporto di stampa e specifiche</a>".</li> <li>• Rimuovere la cartuccia del toner e installarne una nuova. vedere "<a href="#">Sostituzione della cartuccia del toner</a>".</li> </ul>
<p>Difetti verticali ripetuti</p> 	<p>Se sul lato stampato della pagina vi sono segni ripetuti a intervalli regolari:</p> <ul style="list-style-type: none"> <li>• La cartuccia del toner potrebbe essere danneggiata. Se sulla pagina appare un segno ripetitivo, stampare più volte un foglio di pulizia per pulire la cartuccia, vedere a "<a href="#">Pulizia del tamburo</a>". <u>Dopo la stampa, se si hanno ancora gli stessi problemi, installare una nuova cartuccia del toner. vedere "<a href="#">Sostituzione della cartuccia del toner</a>".</u></li> <li>• Su alcuni componenti della stampante potrebbe esservi del toner. Se il difetto si presenta sul retro della pagina, il problema dovrebbe risolversi da solo dopo alcune pagine.</li> <li>• Il gruppo fusore potrebbe essere danneggiato. Rivolgersi all'assistenza tecnica.</li> </ul>

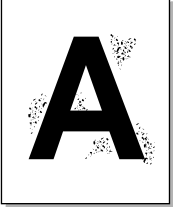
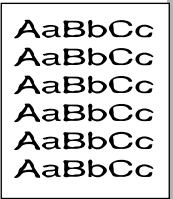
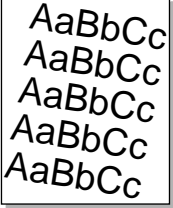
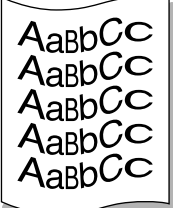
Condizione	Soluzioni suggerite
<p data-bbox="81 140 333 164"><b>Sfondo stampato male</b></p> 	<p data-bbox="367 140 1025 196">Uno sfondo stampato male è causato da particelle di toner distribuite sulla pagina stampata.</p> <ul data-bbox="372 204 1031 531" style="list-style-type: none"> <li>• La carta potrebbe essere troppo umida. Provare a stampare con un diverso lotto di carta. Non aprire le confezioni di carta finché non è necessario, in modo che la carta non assorba troppa umidità.</li> <li>• Se il problema si presenta su buste, cambiare il layout di stampa per evitare di stampare su aree che presentano giunture sovrapposte a tergo. La stampa su giunture può causare problemi.</li> <li>• Se questo problema interessa l'intera superficie di una pagina stampata, regolare la risoluzione di stampa dall'applicazione software o dalle proprietà della stampante.</li> </ul>
<p data-bbox="81 555 305 611"><b>Caratteri stampati male</b></p> 	<ul data-bbox="372 555 1031 826" style="list-style-type: none"> <li>• Se i caratteri sono formati in modo non corretto e producono immagini cave, è probabile che la carta sia troppo liscia. Provare a stampare su una carta diversa. vedere <a href="#">"Identificazione dell'alimentazione del supporto di stampa e specifiche"</a>.</li> <li>• Se i caratteri sono formati in modo non corretto e producono un effetto ondulato, probabilmente lo scanner necessita di assistenza. Contattare il servizio di assistenza.</li> </ul>
<p data-bbox="81 850 277 874"><b>Pagina inclinata</b></p> 	<ul data-bbox="372 850 1031 1098" style="list-style-type: none"> <li>• Assicurarsi che la carta sia caricata correttamente.</li> <li>• Controllare il tipo e la qualità della carta. vedere <a href="#">"Identificazione dell'alimentazione del supporto di stampa e specifiche"</a>.</li> <li>• Assicurarsi che la carta o altro materiale sia caricato correttamente e che le guide non siano troppo strette o troppo larghe rispetto alla risma.</li> </ul>
<p data-bbox="81 1121 339 1145"><b>Arricciature od onde</b></p> 	<ul data-bbox="372 1121 1031 1369" style="list-style-type: none"> <li>• Assicurarsi che la carta sia caricata correttamente.</li> <li>• Controllare il tipo e la qualità della carta. Le alte temperature e l'umidità possono fare arricciare la carta. vedere <a href="#">"Identificazione dell'alimentazione del supporto di stampa e specifiche"</a>.</li> <li>• Capovolgere la risma di carta nel vassoio. Provare anche a ruotare la carta di 180° nel vassoio della carta.</li> <li>• Provare a stampare sullo sportello posteriore.</li> </ul>

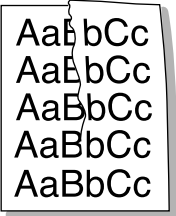
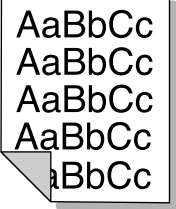
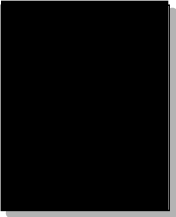
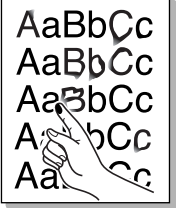
Condizione	Soluzioni suggerite
<p><b>Pieghe o grinze</b></p> 	<ul style="list-style-type: none"> <li>• Assicurarsi che la carta sia caricata correttamente.</li> <li>• Controllare il tipo e la qualità della carta. vedere "<a href="#">Identificazione dell'alimentazione del supporto di stampa e specifiche</a>".</li> <li>• Capovolgere la risma di carta nel vassoio. Provare anche a ruotare la carta di 180° nel vassoio della carta.</li> <li>• Provare a stampare sullo sportello posteriore.</li> </ul>
<p><b>Retro dei fogli stampati sporco</b></p> 	<p>Controllare se vi sono perdite di toner. Pulire l'interno della stampante. vedere "<a href="#">Pulizia delle parti interne</a>".</p>
<p><b>Pagine nere</b></p> 	<ul style="list-style-type: none"> <li>• La cartuccia del toner potrebbe non essere installata correttamente. Rimuovere la cartuccia e reinserirla.</li> <li>• La cartuccia del toner potrebbe essere difettosa e potrebbe essere necessario sostituirla. Installare una nuova cartuccia del toner. vedere "<a href="#">Sostituzione della cartuccia del toner</a>".</li> <li>• La stampante potrebbe richiedere una riparazione. Rivolgersi all'assistenza tecnica.</li> </ul>
<p><b>Tracce di toner</b></p> 	<ul style="list-style-type: none"> <li>• Pulire l'interno della stampante. vedere "<a href="#">Pulizia delle parti interne</a>".</li> <li>• Controllare il tipo e la qualità della carta. vedere "<a href="#">Identificazione dell'alimentazione del supporto di stampa e specifiche</a>".</li> <li>• Installare una nuova cartuccia del toner. vedere "<a href="#">Sostituzione della cartuccia del toner</a>".</li> <li>• Se il problema persiste, la stampante potrebbe dovere essere riparata. Rivolgersi all'assistenza tecnica.</li> </ul>

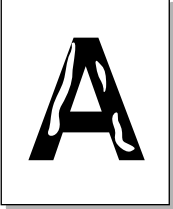
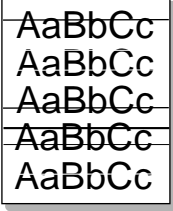
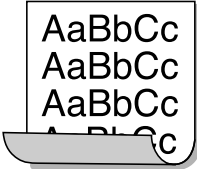
Condizione	Soluzioni suggerite
<p data-bbox="81 140 305 164"><b>Vuoti nei caratteri</b></p> 	<p data-bbox="367 140 966 196">I vuoti nei caratteri sono aree bianche nelle zone in cui dovrebbe esserci il nero pieno:</p> <ul data-bbox="372 204 1025 443" style="list-style-type: none"> <li>• Se si stanno utilizzando i lucidi, provare a stampare su un altro tipo di lucidi. A causa della composizione dei lucidi, alcuni vuoti nei caratteri rientrano nella norma.</li> <li>• È possibile che si stia stampando sul lato sbagliato della carta. Capovolgere la risma di carta nel vassoio.</li> <li>• La carta potrebbe non soddisfare le specifiche. vedere <a href="#">"Identificazione dell'alimentazione del supporto di stampa e specifiche"</a>.</li> </ul>
<p data-bbox="81 467 305 491"><b>Strisce orizzontali</b></p> 	<p data-bbox="367 467 955 523">Se vengono stampate strisce nere o macchie allineate orizzontalmente:</p> <ul data-bbox="372 531 1031 770" style="list-style-type: none"> <li>• La cartuccia del toner potrebbe non essere installata correttamente. Rimuovere la cartuccia del toner e quindi reinserirla.</li> <li>• La cartuccia del toner potrebbe essere difettosa. Installare una nuova cartuccia del toner. vedere <a href="#">"Sostituzione della cartuccia del toner"</a>.</li> <li>• Se il problema persiste, la stampante potrebbe dovere essere riparata. Rivolgersi all'assistenza tecnica.</li> </ul>
<p data-bbox="81 794 160 818"><b>Pieghe</b></p> 	<p data-bbox="367 794 1000 850">Se la carta stampata appare incurvata oppure se non entra nella stampante:</p> <ul data-bbox="372 858 1011 954" style="list-style-type: none"> <li>• Capovolgere la risma di carta nel vassoio. Provare anche a ruotare la carta di 180° nel vassoio della carta.</li> <li>• Provare a stampare sull'altro sportello posteriore.</li> </ul>

## Problemi con il fax

Condizione	Soluzioni suggerite
<p>La stampante non risponde alle chiamate fax in arrivo.</p>	<ul style="list-style-type: none"> <li>• <b>Modo ricezione</b> impostata su modalità <b>Tel.</b> (modalità di ricezione manuale)</li> <li>• È possibile che l'impostazione del numero degli squilli per la risposta non sia impostata correttamente. (In modalità <b>Risp/Fax</b>, impostare <b>Squilla per rispondere</b> su un numero di squilli superiore a quello specificato per l'impostazione <b>Squilla per rispondere</b> della segreteria telefonica.)</li> <li>• La funzione DPRD potrebbe essere attiva, ma il servizio non è disponibile oppure è disponibile ma la funzione non è impostata correttamente.</li> <li>• Il cavo della linea fax potrebbe non essere collegato correttamente o essere guasto.</li> <li>• Se la segreteria telefonica risponde con un messaggio vocale, è possibile che la stampante non rilevi i toni di ricezione del fax.</li> <li>• Un servizio di segreteria telefonica potrebbe interferire con i tentativi della stampante di rispondere alle chiamate.</li> <li>• La linea fax potrebbe avere problemi di integrazione del segnale. Eseguire <b>Prova linea fax</b> dal pannello operatore per verificare lo stato della linea. vedere "<a href="#">Verifica del collegamento della linea fax</a>".</li> <li>• La stampante sta verificando la condizione della linea durante la ricezione o l'invio di un fax. Se si verifica un errore durante la trasmissione e l'opzione <b>Modo MCE</b> è impostata su <b>Attivato</b>, potrebbe essere necessario inviare nuovamente la parte di lavoro fax. Disattivare <b>Modo MCE</b> solo quando si verificano problemi nell'invio o nella ricezione di fax ed è accettabile che si verifichino errori nella trasmissione. La disattivazione di questa opzione è utile quando si invia o si riceve un fax interurbano (ad esempio: altri paesi, ecc.)</li> <li>• La carta potrebbe essere esaurita e la memoria della stampante potrebbe essere piena.</li> </ul>
<p>La stampante non riceve fax da un telefono esterno.</p>	<ul style="list-style-type: none"> <li>• Il cavo del fax potrebbe non essere collegato correttamente.</li> <li>• È possibile che la modalità di selezione della stampante o che il telefono esterno non sia impostato correttamente.</li> </ul>
<p>I fax non vengono ricevuti automaticamente.</p>	<ul style="list-style-type: none"> <li>• Dovrebbe essere selezionata la modalità <b>Fax</b>.</li> <li>• Assicurarsi che nel vassoio sia caricata carta.</li> <li>• Controllare se sul display è visualizzata l'indicazione <b>Memoria piena</b>.</li> </ul>

Condizione	Soluzioni suggerite
Il fax ricevuto presenta degli spazi vuoti oppure la copia ricevuta è di scarsa qualità.	<ul style="list-style-type: none"> <li>• Se la linea telefonica è disturbata, si possono verificare degli errori di linea.</li> <li>• Controllare la stampante effettuando una copia.</li> </ul>
I fax ricevuti sono troppo chiari.	Il toner della stampante potrebbe essere esaurito. Se il toner è esaurito i fax vengono memorizzati dalla stampante ed è possibile stamparli dopo aver sostituito la cartuccia del toner.
I fax vengono stampati su due pagine anziché su una.	È possibile che l'impostazione di riduzione automatica sia impostata su <b>Disattivato</b> .
I fax ricevuti non vengono stampati.	È possibile che l'opzione <b>Inoltra ricevuti</b> sia impostata su <b>Disattivato</b> ; provare ad attivare questa opzione. È possibile impostare la stampante affinché inoltri tutti i fax in arrivo a indirizzi e-mail specificati. Eseguire <b>Prova linea fax</b> dal pannello operatore per verificare lo stato della linea. vedere " <u>Verifica del collegamento della linea fax</u> ".
La stampante non invia fax.	<ul style="list-style-type: none"> <li>• Se la stampante è collegata a un sistema PBX, il sistema potrebbe generare un tono di selezione che la stampante non rileva.</li> <li>• La linea fax potrebbe avere problemi di integrazione del segnale. Eseguire <b>Prova linea fax</b> dal pannello operatore per verificare lo stato della linea. vedere "<u>Verifica del collegamento della linea fax</u>".</li> </ul>
Il tono di selezione è assente.	<ul style="list-style-type: none"> <li>• Controllare che la linea telefonica sia collegata correttamente. Eseguire <b>Prova linea fax</b> dal pannello operatore per verificare lo stato della linea. vedere "<u>Verifica del collegamento della linea fax</u>".</li> <li>• Verificare il funzionamento della presa telefonica a muro, collegandovi un altro telefono.</li> <li>• La linea fax potrebbe avere problemi di integrazione del segnale. Eseguire <b>Prova linea fax</b> dal pannello operatore per verificare lo stato della linea. vedere "<u>Verifica del collegamento della linea fax</u>".</li> </ul>
La stampante compone il numero, ma il collegamento con l'altro fax non riesce.	L'altro fax potrebbe essere spento, sprovvisto di carta o non in grado di rispondere alle chiamate. Sollecitare l'operatore del fax a risolvere il problema.

Condizione	Soluzioni suggerite
Interruzione durante la trasmissione dei fax.	<ul style="list-style-type: none"> <li>• È possibile che il dispositivo al quale si sta inviando il fax non funzioni correttamente.</li> <li>• La linea telefonica potrebbe non funzionare correttamente.</li> <li>• Il lavoro di stampa potrebbe essere interrotto da un errore di comunicazione.</li> <li>• La qualità della connessione telefonica potrebbe essere scarsa.</li> <li>• È possibile che il dispositivo al quale si sta inviando il fax non funzioni correttamente.</li> <li>• La stampante sta verificando la condizione della linea durante la ricezione o l'invio di un fax. Se si verifica un errore durante la trasmissione e l'opzione <b>Modo MCE</b> è impostata su <b>Attivato</b>, potrebbe essere necessario inviare nuovamente la parte di lavoro fax. Disattivare <b>Modo MCE</b> solo quando si verificano problemi nell'invio o nella ricezione di fax ed è accettabile che si verifichino errori nella trasmissione. La disattivazione di questa opzione è utile quando si invia o si riceve un fax interurbano (ad esempio: altri paesi, ecc.)</li> <li>• La linea telefonica potrebbe non funzionare correttamente.</li> </ul>
Le chiamate fax in uscita vengono ripetute in continuazione.	La stampante rizeleziona automaticamente un numero di fax se l'opzione di richiamata è impostata su <b>Attivato</b> .
Il fax remoto non riceve i fax inviati.	<ul style="list-style-type: none"> <li>• Il fax remoto potrebbe essere spento o presentare delle condizioni di errore, ad esempio la mancanza di carta.</li> <li>• Un fax potrebbe essere in memoria in attesa di richiamare un numero occupato, altri lavori con priorità superiore sono in attesa di essere inviati o il fax è impostato per l'invio differito.</li> </ul>
I fax inviati presentano un'ombreggiatura all'inizio della pagina.	La dimensione di digitalizzazione del DADF (vetro) potrebbe non essere corretta.
Il documento si interrompe a metà invio.	Durante l'invio dal DADF, i documenti di dimensioni inferiori a 142 x 148 mm o superiori a 216 x 356 mm potrebbero incepparsi nel DADF. vedere " <a href="#">Rimozione della carta inceppata nel DADF</a> ".
Memoria esaurita.	Il fax che si sta cercando di inviare potrebbe essere troppo grande o la risoluzione potrebbe essere troppo alta.
I documenti non vengono memorizzati.	La memoria richiesta per memorizzare il documento potrebbe essere insufficiente. Se il display mostra un messaggio Memoria piena, eliminare ogni documento non più necessario dalla memoria quindi ripristinare il documento.

Condizione	Soluzioni suggerite
Il documento non viene più alimentato a metà dell'invio del fax.	È possibile caricare documenti lunghi al massimo 381 mm. L'invio di una pagina più lunga si arresta a 381 mm.
Il telefono esterno o la segreteria telefonica connesso alla stessa linea condivisa con la stampante non riceve più chiamate vocali.	<ul style="list-style-type: none"> <li>• Verificare il collegamento del cavo della linea fax o la configurazione: vedere "<u>Esecuzione dei collegamenti</u>".</li> <li>• La modalità di ricezione o le impostazioni del numero degli squilli per la risposta potrebbero non essere corrette: vedere "<u>Impostazione del sistema fax</u>".</li> <li>• La segreteria telefonica o il telefono esterno potrebbe non funzionare correttamente.</li> </ul>

## Problemi di copia

Condizione	Soluzioni suggerite
Le copie sono troppo chiare o troppo scure.	Usare il <b>Contrasto</b> in <b>Copia</b> per scurire o schiarire lo sfondo delle copie.
Macchie, righe, segni o puntini appaiono sulle copie.	<ul style="list-style-type: none"> <li>• Se i difetti sono nell'originale, utilizzare <b>Contrasto</b> in <b>Copia</b> per schiarire lo sfondo delle copie.</li> <li>• Se sull'originale non vi sono difetti, pulire il vetro per documenti e il lato inferiore del coperchio documenti: vedere "<u>Pulizia dello scanner</u>".</li> </ul>
L'immagine della copia è inclinata.	<ul style="list-style-type: none"> <li>• Assicurarsi che l'originale sia posizionato correttamente sul vetro per documenti.</li> <li>• Controllare che la carta per copia sia caricata correttamente.</li> </ul>
Vengono stampate copie bianche.	Assicurarsi che l'originale sia posizionato a faccia in giù sul vetro del documento o a faccia in su nell'alimentatore documenti automatico (DADF).
L'immagine si cancella facilmente dalla copia.	<ul style="list-style-type: none"> <li>• Sostituire la carta presente nel vassoio con la carta di una nuova confezione.</li> <li>• Nelle aree molto umide, non lasciare carta nella stampante per lunghi periodi di tempo.</li> </ul>
Si verificano inceppamenti frequenti della carta.	<ul style="list-style-type: none"> <li>• Spiegare a ventaglio la risma di carta, quindi capovolgerla nel vassoio della carta. Sostituire la carta presente nel vassoio con una nuova risma. Se necessario, controllare/regolare le guide della carta.</li> <li>• Assicurarsi che la carta sia del peso indicato nelle specifiche. Si consiglia carta da 75 g/m<sup>2</sup>.</li> <li>• Controllare se i fogli di carta o i pezzi di carta rimasti nella stampante dopo un inceppamento carta sono stati rimossi.</li> </ul>



Condizione	Soluzioni suggerite
La cartuccia del toner consente di stampare un numero di copie inferiore al previsto.	<ul style="list-style-type: none"> <li>• Gli originali potrebbero contenere immagini, righe piene o pesanti. Ad esempio, gli originali possono essere moduli, lettere circolari, libri o altri documenti che utilizzano più toner.</li> <li>• È possibile che il coperchio del documento venga lasciato aperto durante la creazione delle copie.</li> </ul>

## Problemi di digitalizzazione

Condizione	Soluzioni suggerite
Lo scanner non funziona.	<ul style="list-style-type: none"> <li>• Assicurarsi di posizionare il documento con il lato da digitalizzare rivolto verso il basso sul vetro dello scanner o rivolto verso l'alto nel DADF.</li> <li>• La memoria potrebbe essere insufficiente per contenere il documento da digitalizzare. Provare la funzione di predigitalizzazione per vedere se funziona. Provare ad abbassare la percentuale di risoluzione di digitalizzazione.</li> <li>• Verificare che il cavo USB sia collegato correttamente.</li> <li>• Assicurarsi che il cavo USB non sia difettoso. Sostituire il cavo con uno di cui si è accertato il corretto funzionamento. Se necessario, sostituire il cavo.</li> <li>• Controllare che lo scanner sia configurato correttamente. Controllare l'applicazione che si desidera usare per assicurarsi che il lavoro dello scanner venga inviato alla porta corretta.</li> </ul>
L'unità esegue la digitalizzazione molto lentamente.	<ul style="list-style-type: none"> <li>• Controllare che la stampante stampi dati ricevuti. Digitalizzare il documento al completamento del lavoro corrente.</li> <li>• La grafica viene digitalizzata più lentamente del testo.</li> <li>• Nella modalità di digitalizzazione, la velocità di comunicazione diminuisce a causa della grande quantità di memoria necessaria per analizzare e riprodurre l'immagine digitalizzata.</li> </ul>

Condizione	Soluzioni suggerite
<p>Sullo schermo del computer viene visualizzato uno dei seguenti messaggi:</p> <ul style="list-style-type: none"> <li>• "Impossibile impostare l'apparecchio alla modalità H/W desiderata."</li> <li>• "La porta è utilizzata da un altro programma."</li> <li>• "La porta è disattivata."</li> <li>• "Lo scanner è occupato a ricevere o stampare i dati. Una volta terminato il lavoro corrente, riprovare."</li> <li>• "Handle non valido."</li> <li>• "Digitalizzazione non riuscita."</li> </ul>	<ul style="list-style-type: none"> <li>• Potrebbe essere in corso un lavoro di copia o di stampa. Riprovare al completamento del lavoro corrente.</li> <li>• La porta selezionata è attualmente in uso. Riavviare il computer e riprovare.</li> <li>• È possibile che il cavo della stampante non sia collegato correttamente oppure che la stampante sia spenta.</li> <li>• Il driver dello scanner non è installato oppure un ambiente operativo non è configurato correttamente.</li> <li>• Assicurarsi che la porta sia collegata correttamente e che l'apparecchio sia acceso. Riavviare il computer.</li> <li>• Verificare che il cavo USB sia collegato correttamente.</li> </ul>

## Problemi di indirizzi globali

Condizione	Soluzioni suggerite
<b>Superato limite massimo query LDAP...</b>	<p>Sono presenti limitazioni al numero di risultati dal server LDAP per ogni query LDAP.</p> <p>Il numero di risultati consentito è 0 ~ 100.</p> <p>Impostare la query fra 1 e 100.</p>
<b>Autenticazione server LDAP fallita...</b>	<p>Se la credenziale (ID o PW) di un dispositivo non è valida, il server LDAP restituisce un messaggio di errore dell'autenticazione.</p>
<b>Query LDAP fallita...</b>	<p>Il dispositivo visualizza questo messaggio se un utente preme il tasto STOP durante la ricerca e se non sono stati restituiti dati prima dell'annullamento.</p>
<b>LDAP attributo assente...</b>	<p>Il risultato dipende dalla query eseguita dal dispositivo.</p> <p>Se viene visualizzato questo messaggio di errore, modificare la query per evitare questa situazione.</p>
<b>Indirizzo LDAP non trovato...</b>	<p>Questo caso si verifica solo quando la connessione è riuscita ma la ricerca non ha restituito risultati.</p>
<b>Server LDAP non trovato...</b>	<p>Possibile configurazione errata dell'indirizzo IP o server non funzionante correttamente.</p> <p>L'amministratore può controllare le condizioni fisiche, la configurazione del dispositivo (client) e lo stato del server.</p> <p>In caso di configurazione del dispositivo, controllare indirizzo IP, nome host o numero della porta.</p>
<b>Limite di tempo LDAP superato...</b>	<p>Si verifica solo quando il server restituisce il codice di errore 8, "Timeout del server".</p> <p>Quando il server non è in grado di restituire tutti i risultati della ricerca entro il periodo di timeout.</p> <p>È una situazione anomala che dipende dalle condizioni lato server.</p> <p>Gli utenti possono verificare il funzionamento del server con altre query.</p>

## Problemi comuni in Windows

Condizione	Soluzioni suggerite
Durante l'installazione viene visualizzato il messaggio "File in uso".	Chiudere tutte le applicazioni software. Rimuovere tutte le applicazioni software dal Gruppo di Avvio, quindi riavviare Windows. Reinstallare il driver della stampante.
Vengono visualizzati i messaggi "Errore di protezione generale", "Eccezione OE", "Spool32" oppure "Operazione non valida".	Chiudere tutte le altre applicazioni, riavviare Windows e provare nuovamente a stampare.
Viene visualizzato il messaggio "Errore di stampa" o "Errore di timeout della stampante".	Questi messaggi potrebbero venire visualizzati durante la stampa. Attendere finché il dispositivo non termina la stampa. Se il messaggio viene visualizzato nella modalità Standby oppure al termine della stampa, controllare il collegamento e/o se si è verificato un errore.
Le informazioni sul dispositivo non vengono visualizzate quando si fa clic sul dispositivo in Dispositivi e stampanti.	Selezionare la casella <b>Proprietà stampante</b> . Fare clic sulla scheda <b>Porte</b> . <b>(Pannello di controllo → Dispositivi e stampanti → Fare clic con il pulsante destro sull'icona della stampante e selezionare Proprietà stampante)</b> Se la porta è impostata su File o LPT, deselegzionarla e selezionare TCP/IP, USB, o WSD.
Viene visualizzato il messaggio di errore correlato.	



**NOTA:** Per ulteriori informazioni sui messaggi di errore di Windows, fare riferimento alla guida dell'utente di Microsoft Windows in dotazione con il computer.

## Problemi comuni in Linux

Condizione	Soluzioni suggerite
La stampante non stampa.	<ul style="list-style-type: none"><li>• Controllare che nel sistema sia installato il driver della stampante. Aprire MFP Configurator e passare alla scheda Printers nella finestra Printers Configuration per visualizzare l'elenco delle stampanti disponibili. Verificare che la stampante sia presente nell'elenco. Se il dispositivo non è presente nell'elenco, utilizzare la procedura guidata Add new printer wizard per impostarlo.</li><li>• Assicurarsi che la stampante sia accesa. Aprire la configurazione stampanti e selezionare la stampante dall'elenco. Esaminare la descrizione nel riquadro Selected printer. Se nello stato è contenuta la stringa "(stopped)", fare clic sul pulsante <b>Start</b>. A questo punto, la stampante dovrebbe riprendere a funzionare normalmente. Lo stato "stopped" potrebbe essere attivato quando si verificano alcuni problemi durante la stampa. Potrebbe trattarsi ad esempio di un tentativo di stampare il documento quando la porta MFP è occupata da un'applicazione di digitalizzazione.</li><li>• Verificare che la porta MFP non sia occupata. Poiché i componenti funzionali di MFP (stampante e scanner) condividono la stessa interfaccia I/O (porta MFP), può accadere che diverse applicazioni "consumer" accedano simultaneamente alla stessa porta MFP. Per evitare possibili conflitti, il controllo del dispositivo viene consentito a una sola applicazione alla volta. L'altra applicazione "consumer" otterrà pertanto una risposta di "device busy". Aprire la configurazione delle porte MFP e selezionare la porta assegnata alla stampante. Nel riquadro Selected port è possibile verificare se la porta è occupata da un'altra applicazione. In questo caso, attendere che venga completato il lavoro corrente oppure fare clic sul pulsante Release port se si è certi che il proprietario corrente non stia funzionando correttamente.</li><li>• Controllare se l'applicazione dispone di una speciale opzione di stampa, come "-oraw". Se l'opzione "-oraw" è specificata nel parametro della riga di comando, rimuoverla per stampare correttamente. Per Gimp front-end, selezionare "stampa" → "Imposta stampante" e modificare i parametri della riga di comando nel comando.</li></ul>

Condizione	Soluzioni suggerite
<p>La stampante non è presente nell'elenco degli scanner.</p>	<ul style="list-style-type: none"> <li>• Controllare se la stampante è collegata al computer. Accertarsi che la stampante sia collegata correttamente attraverso la porta USB e che sia accesa.</li> <li>• Controllare che il driver dello scanner per la stampante sia installato nel sistema. Aprire il MFP Configurator, passare alla Scanners configuration, quindi premere Drivers. Verificare che un driver con il nome corrispondente a quello della stampante sia elencato nella finestra.</li> <li>• Verificare che la porta MFP non sia occupata. Poiché i componenti funzionali di MFP (stampante e scanner) condividono la stessa interfaccia I/O (porta MFP), può accadere che diverse applicazioni "consumer" accedano simultaneamente alla stessa porta MFP. Per evitare possibili conflitti, il controllo del dispositivo viene consentito a una sola applicazione alla volta. L'altra applicazione "consumer" otterrà pertanto una risposta di "device busy". In genere, ciò si verifica all'avvio della procedura di digitalizzazione, nel qual caso viene visualizzata una finestra con un messaggio appropriato.</li> <li>• Per individuare l'origine del problema, aprire la configurazione delle porte MFP e selezionare la porta assegnata allo scanner. Il simbolo /dev/mfp0 della porta MFP corrisponde alla designazione LP:0 visualizzata nelle opzioni degli scanner, /dev/mfp1 corrisponde a LP:1 e così via. Le porte USB iniziano da /dev/mfp4, pertanto lo scanner collegato alla porta USB:0 corrisponderà a /dev/mfp4 e così via in sequenza. Nel riquadro Selected port è possibile verificare se la porta è occupata da un'altra applicazione. In questo caso, attendere che venga completato il lavoro corrente oppure fare clic sul pulsante Release port se si è certi che il proprietario corrente della porta non stia funzionando correttamente.</li> </ul>

Condizione	Soluzioni suggerite
<p>La stampante non digitalizza</p>	<ul style="list-style-type: none"> <li>• Controllare se nella stampante è caricato un documento.</li> <li>• Verificare che il dispositivo sia collegato al computer. Se durante la digitalizzazione viene rilevato un errore di I/O, assicurarsi che il dispositivo sia collegato correttamente.</li> <li>• Verificare che la porta MFP non sia occupata. Poiché i componenti funzionali di MFP (stampante e scanner) condividono la stessa interfaccia I/O (porta MFP), può accadere che diverse applicazioni "consumer" accedano simultaneamente alla stessa porta MFP. Per evitare possibili conflitti, il controllo del dispositivo viene consentito a una sola applicazione alla volta. L'altra applicazione "consumer" otterrà pertanto una risposta di "dispositivo occupato". In genere questo problema si verifica all'avvio della procedura di digitalizzazione, nel qual caso viene visualizzata una finestra con un messaggio appropriato.</li> </ul> <p>Per individuare l'origine del problema, aprire la configurazione delle porte MFP e selezionare la porta assegnata allo scanner. Il simbolo /dev/mfp0 della porta MFP corrisponde alla designazione LP:0 visualizzata nelle opzioni degli scanner, /dev/mfp1 corrisponde a LP:1 e così via. Le porte USB iniziano da /dev/mfp4, pertanto lo scanner collegato alla porta USB:0 corrisponderà a /dev/mfp4 e così via in sequenza. Nel riquadro Selected port è possibile verificare se la porta è occupata da un'altra applicazione. In questo caso, attendere che venga completato il lavoro corrente oppure fare clic sul pulsante Release port se si è certi che il proprietario corrente della porta non stia funzionando correttamente.</p>
<p>È impossibile stampare quando nello stesso computer vengono installati contemporaneamente Linux Print Package (LPP) e il driver MFP.</p>	<ul style="list-style-type: none"> <li>• Poiché sia Linux Printer Package che il driver MFP creano un collegamento simbolico al comando di stampa "lpr", utilizzato in genere sui cloni Unix, non è consigliabile utilizzare entrambi i pacchetti nello stesso computer.</li> </ul>
<p>Impossibile digitalizzare con Gimp Front-end.</p>	<ul style="list-style-type: none"> <li>• Controllare se Gimp Front-end ha "Xsane: Device dialog." sul menu "Acquire". In caso contrario, è opportuno installare il plug-in Xsane per Gimp nel computer. Il pacchetto di plug-in Xsane per Gimp è disponibile nel CD di distribuzione di Linux o nella home page di Gimp. Per informazioni dettagliate, consultare la Guida nel CD di distribuzione di Linux oppure l'applicazione Gimp Front-end.</li> </ul> <p>Se si desidera utilizzare un altro tipo di applicazione di digitalizzazione, consultare la Guida dell'applicazione.</p>

Condizione	Soluzioni suggerite
Durante la stampa di un documento viene visualizzato l'errore "Unable to open MFP port device file!".	Evitare di modificare i parametri del lavoro di stampa (ad esempio tramite l'utilità SLPR) quando è in corso un lavoro di stampa. Versioni note del server CUPS interrompono il lavoro di stampa ogni volta che vengono modificate le opzioni di stampa e poi tentano di riavviare il lavoro dall'inizio. Poiché il driver MFP di Linux blocca la porta MFP durante la stampa, l'arresto improvviso del driver lascia la porta bloccata e quindi non disponibile per i lavori di stampa successivi. Se si è verificata questa situazione, provare di rilasciare la porta MFP.

## Problemi comuni sui Mac

### Problemi in Scelta Risorse

Condizione	Soluzioni suggerite
La stampante non stampa un documento in Acrobat Reader.	Incompatibilità tra il file PDF e i prodotti Acrobat. Stampando il file PDF come immagine, questo problema potrebbe risolversi. Attivare <b>Stampa come Immagine</b> nelle opzioni di stampa di Acrobat.
Il documento è stato stampato, ma il lavoro di stampa non è scomparso dallo spooler in Mac OS 10.3.2.	Aggiornare Mac OS a OS 10.3.3 o successivo.
Alcune lettere non vengono visualizzate normalmente durante la stampa della pagina di copertina.	Il problema si verifica poiché Mac OS non può creare il carattere durante la stampa della copertina. L'alfabeto inglese e i numeri sono visualizzati normalmente nella copertina.
Quando si stampa un documento in Mac con Acrobat Reader 6.0 o versione più recente, i colori vengono stampati in maniera non corretta.	L'impostazione della risoluzione nel driver della stampante potrebbe non corrispondere a quella in Acrobat Reader.



**NOTA:** Per ulteriori informazioni sui messaggi di errore di Mac OS, fare riferimento alla guida dell'utente di Mac OS in dotazione con il computer.



## Risoluzione degli errori PostScript (PS)

 **NOTA:** per ricevere un messaggio stampato o visualizzato sullo schermo in caso di un errore PS, aprire la finestra Opzioni di stampa e fare clic sull'opzione desiderata a fianco della sezione degli errori PostScript.

Problema	Possibile causa	Soluzione
Non è possibile stampare il file PostScript.	L'opzione PostScript potrebbe non essere installata.	Stampare una pagina di configurazione e verificare che la versione PS sia disponibile per la stampa.
Limit Check Error	Il lavoro di stampa può essere troppo complesso.	Ridurre la complessità della pagina o modificare le impostazioni della qualità di stampa. Diversamente, espandere la capacità di memoria.
Viene stampata una pagina di errore PS.	Il lavoro di stampa potrebbe non essere PS.	Assicurarsi che il lavoro di stampa sia un lavoro PS. Verificare se l'applicazione software prevedeva che venisse inviato alla stampante un file di impostazione o di intestazione PS.
Il vassoio opzionale 2 non è selezionato nel driver.	Il driver della stampante non è stato configurato per riconoscere il vassoio opzionale 2.	Aprire le proprietà del driver PostScript, selezionare la scheda <b>Opzioni dispositivo</b> , e impostare l'opzione <b>Opzioni vassoio</b> su <b>Vassoio 2</b> .

# Installazione degli accessori

---

Installazione degli accessori della stampante

Installazione di un vassoio opzionale 2

# Installazione degli accessori della stampante

---

Non rimuovere la scheda di controllo quando questa è collegata all'impianto elettrico.

Per evitare il rischio di scosse elettriche, scollegare sempre il cavo di alimentazione durante l'installazione o la eliminazione di QUALSIASI componente della stampante, sia interno che esterno.

La scheda di controllo è sensibile all'elettricità statica. Prima di installare o rimuovere un cavo interno, scaricare l'elettricità statica dal proprio corpo toccando un oggetto metallico o qualsiasi dispositivo inserito in una presa di alimentazione collegata a massa. Se si cammina nella stanza prima del termine dell'installazione, scaricare nuovamente l'elettricità statica accumulata.

## Installazione di un vassoio opzionale 2

---

È possibile incrementare la capacità di gestione della carta della stampante installando un vassoio opzionale 2. Tale vassoio contiene 250 fogli di carta.

- 1 Spegnere la stampante e scollegare tutti i cavi.
- 2 Rimuovere il nastro di imballaggio.

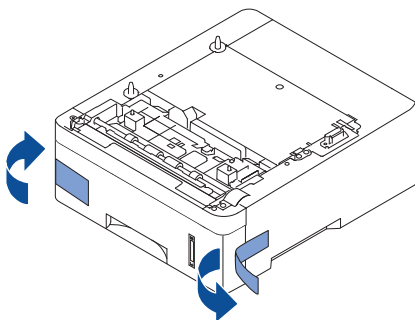

3 Afferrare il coperchio della scheda di controllo e aprirlo.

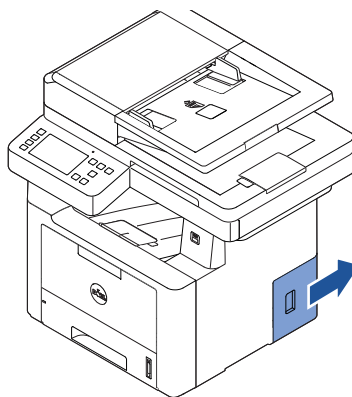

4 Collegare il cavo come indicato di seguito.

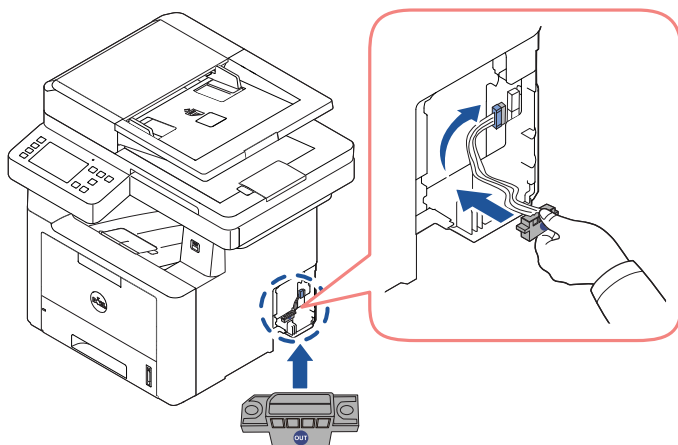

5 Chiudere il coperchio della scheda di controllo.

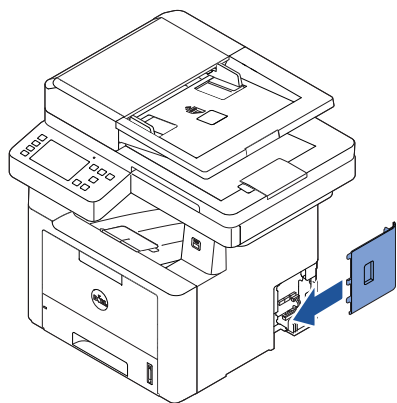

6 Combinare la macchina e il vassoio opzionale 2 come indicato di seguito.

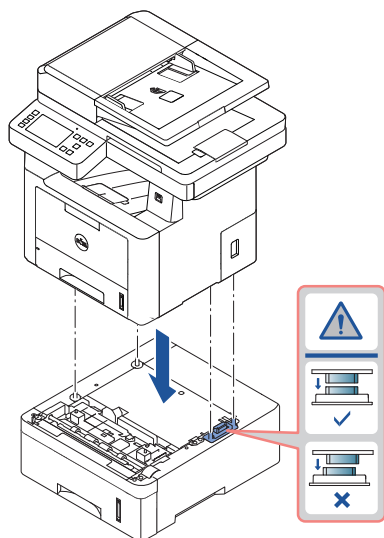

- 7 Collegare un cavo necessario e accendere l'alimentazione sulla macchina.

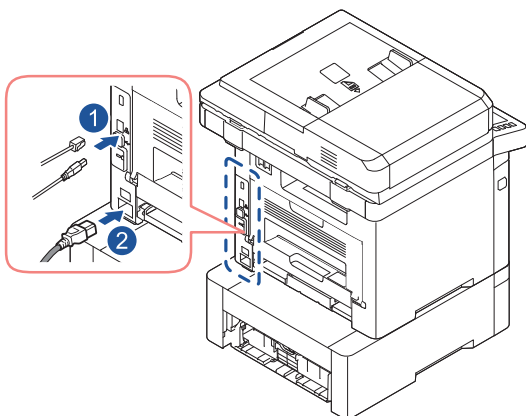

- 8 Caricare la carta nel vassoio opzionale 2. Per ulteriori informazioni sul caricamento della carta in questo vassoio, vedere "[Caricamento carta](#)".
- 9 Ricollegare il cavo di alimentazione ed i cavi e riaccendere la stampante.  
Dopo l'installazione del vassoio 2 opzionale, i driver della stampante rilevano automaticamente il vassoio 2.

# Specifiche

---

[Specifiche generali](#)

[Politica del supporto tecnico di Dell](#)

[Come contattare Dell](#)

[Politica di garanzia e restituzione](#)

# Specifiche generali

 **NOTA:** I valori delle specifiche elencati qui di seguito sono soggetti a modifiche senza preavviso. Vedere il sito [www.dell.com](http://www.dell.com) o [www.dell.com/support](http://www.dell.com/support) per eventuali modifiche alle informazioni.

Elemento		Descrizione
Dimensioni <sup>a</sup>	Larghezza x Lunghezza x Altezza	447 x 462 x 420 mm (18,8 x 18,2 x 16,5 pollici)
Peso <sup>a</sup>	Dispositivo con parti di consumo	15,3 Kg (33,0 lb)
Livello di rumorosità <sup>b</sup>	Modalità Pronta	meno di 26 dB(A)
	Modalità Stampa	meno di 54 dB(A)
	Modalità Copia	meno di 56 dB(A)
	Modalità digitalizzazione (vetro dello scanner)	meno di 56 dB(A)
	Modalità digitalizzazione (alimentatore documenti)	meno di 58 dB(A)
Temperatura	Funzionamento	Da 10 a 30°C
	Conservazione (in confezione)	da -20 a 40 °C
Umidità	Funzionamento	20-80% di umidità relativa
	Conservazione (in confezione)	10 - 90% di umidità relativa
Tensione nominale <sup>c</sup>	Modelli da 110 volt	CA 110-127 V
	Modelli da 220 volt	CA 220-240 V
Requisiti di alimentazione	110-127 VCA, 50/60 Hz, 6,5A 220-240 VCA, 50/60 Hz, 3,5A	



Elemento		Descrizione
Assorbimento	Modalità operativa media	Meno di 700W
	Modalità Pronta	Meno di 15W
	Modalità Risparmio energia	Meno di 3,3W (B2375dnf), Meno di 4,0W (B2375dfw)
	Modalità spegnimento	0W
	Modalità Standby di rete (attivazione di tutte le porte)	Meno di 3,3W (B2375dnf), Meno di 4,0W (B2375dfw)

- a Dimensioni e peso sono misurati senza microtelefono e altri accessori.
- b Livello di potenza sonora, ISO 7779. Configurazione testata: installazione base, stampa solo fronte su carta A4. Solo Cina: Se la rumorosità dell'apparecchiatura supera i 63 db (A), l'apparecchiatura deve essere posizionata in una posizione relativamente indipendente.
- c Per informazioni sui valori esatti di tensione (V), frequenza (hertz) e corrente (A), vedere la targhetta sul dispositivo.

## Solo Cina

### 回收和再循环

为了保护环境，我们公司已经为废弃的产品建立了回收和再循环系统。我们会为您无偿提供回收同类废旧产品的服务。当您废弃您正在使用的产品时，请您及时与授权耗材更换中心取得联系，我们会及时为您提供服务。

Sito web: [www.dell.com/recycle](http://www.dell.com/recycle)

### 中国能效标识

型号	能效等级	典型能耗 (kW · h)
Dell B2375dnf	1	2.2

依据国家标准 GB 25956-2010

# Politica del supporto tecnico di Dell

---

L'assistenza fornita da un tecnico richiede la cooperazione e la partecipazione del cliente al processo di risoluzione dei problemi e prevede il ripristino della configurazione originale, così come rilasciata da Dell, del sistema operativo, del software applicativo e dei driver hardware, nonché la verifica del corretto funzionamento della stampante e dell'hardware installato da Dell. Oltre all'assistenza fornita da un tecnico, è disponibile anche l'assistenza tecnica online. Potrebbero essere disponibili per l'acquisto ulteriori opzioni di supporto tecnico.

Dell fornisce assistenza tecnica limitata alla stampante e alle periferiche e al software installato da Dell. Il supporto per periferiche e software di terze parti viene fornito dal produttore originale, inclusi quelli acquistati e/o installati tramite Software e Periferiche (DellWare), ReadyWare e Custom Factory Integration (Integrazione personalizzata predefinita) (CFI/DellPlus).

## Come contattare Dell

---

Il servizio di assistenza Dell è disponibile all'indirizzo [www.dell.com/support](http://www.dell.com/support). Selezionare la regione nella pagina HOME PAGE DEL SERVIZIO DI SUPPORTO DELL e inserire i dettagli richiesti per accedere agli strumenti e alle informazioni del supporto.

È possibile contattare Dell elettronicamente utilizzando i seguenti indirizzi:

### World Wide Web

- [www.dell.com/](http://www.dell.com/)
- [www.dell.com/ap/](http://www.dell.com/ap/) (solo paesi dell'area Asia/Pacifico)
- [www.dell.com/jp/](http://www.dell.com/jp/) (solo Giappone)
- [www.euro.dell.com](http://www.euro.dell.com) (solo Europa)
- [www.dell.com/la/](http://www.dell.com/la/) (paesi dell'America Latina e dei Caraibi)
- [www.dell.ca](http://www.dell.ca) (solo Canada)

### FTP (File Transfer Protocol) anonimo

- [ftp.dell.com](ftp://ftp.dell.com)

Accedere come utente: anonimo e utilizzare l'indirizzo e-mail come password.

### Servizio di supporto elettronico

- [mobile\\_support@us.dell.com](mailto:mobile_support@us.dell.com)
- [support@us.dell.com](mailto:support@us.dell.com)

- **la-techsupport@dell.com** (solo paesi dell'America Latina e dei Caraibi)
- **apsupport@dell.com** (solo paesi dell'area Asia/Pacifico)
- **support.jp.dell.com** (Giappone)
- **support.euro.dell.com** (Europa)

### **Servizio preventivi elettronico**

- **apmarketing@dell.com** (solo paesi dell'area Asia/Pacifico)
- **sales\_canada@dell.com** (solo Canada)

## **Politica di garanzia e restituzione**

---

Dell Inc. ("Dell") produce i propri prodotti hardware con componenti nuovi o equivalenti al nuovo in conformità con le pratiche standard dell'industria. Per informazioni sulla garanzia Dell della stampante, consultare le Informazioni importanti.

# Indice

- A**  
adatta alla pagina  
  stampa, 183
- C**  
caricamento carta  
  caricamento nel vassoio  
  della carta, 39  
  nell'MPF (alimentatore  
  multifunzione), 158  
  nell'MPF (alimentatore  
  multifunzione), 158  
caricamento, documento  
  nel vetro dello  
  scanner, 200  
carta inceppata,  
  eliminazione  
  carta, 329  
  documento, 325  
cartuccia  
  installazione, 36  
  ordinazione, 323  
  ridistribuzione, 318  
  sostituzione, 320  
cartuccia toner  
  ordinazione, 323  
  ridistribuzione, 318  
  sostituzione, 320  
cavo USB,  
  collegamento, 46  
composizione rapida, fax  
  memorizzazione, 271  
  selezione, 271  
copia  
  annullare, 200-208,  
  210  
  contrasto, 203  
  copia  
  ridotta/ingrandita, 209  
  impostazioni  
  predefinite, 210  
  numero di pagine, 200  
  problemi, 359  
  qualità, 202  
  timeout,  
  impostazione, 73
- D**  
DADF (alimentatore  
documenti automatico  
fronte-retro),  
  caricamento, 197  
data e ora,  
  impostazione, 72, 81-82,  
  276  
digitalizzazione  
  da WIA, 218, 221  
  dal pannello di  
  controllo, 213  
  problemi, 360  
documento  
  caricamento  
  nel DADF, 197  
  vetro del  
  dispositivo, 198  
  carta inceppata,  
  eliminazione, 325  
  preparazione, 196  
driver della stampante  
  disinstallazione, 97  
  installazione, 86  
driver, stampante  
  disinstallazione, 97  
  installazione, 86
- E**  
e-mail  
  impostazione  
  account, 59-60  
  scansione/invio, 215  
ethernet,  
  collegamento, 47
- F**  
fascicolazione, copia  
  speciale, 203, 210  
fax  
  automatica, 264-265  
  manuale, 265  
  problemi, 356  
fax differito, 274  
fax prioritario, 275  
filigrana, stampa, 188  
formato carta,  
  impostazione  
  stampa, 171  
  vassoio della carta, 161
- G**  
gruppi di numeri, invio di  
  fax  
  impostazione, 273  
  modifica, 273  
  selezione, 274  
guida, 180
- I**  
ID, impostazione, 261

Impostazione  
  su e-mail, 60  
inceppamento carta,  
  eliminazione, 329  
installazione  
  cartuccia toner, 36  
  memoria, 370

## L

linea telef.,  
  collegamento, 43  
lingua interfaccia,  
  cambiamento, 71

## Linux

  disinstallazione dei  
  driver, 296  
  installazione di  
  driver, 295  
  proprietà della  
  stampante, 302  
  stampa, 302

## M

### Mac

  digitalizzazione, 288  
  disinstallazione dei  
  driver, 284  
  installazione di  
  driver, 283  
  stampa, 286

memoria USB  
  gestione, 54

messaggi di errore, 340

modalità Risparmio  
  costi, 276

modalità risparmio  
  energia, 72

## N

NVRAM della stampante  
  eliminazione, 313

## O

opzioni, installazione  
  memoria, 370

ora legale,  
  impostazione, 71, 73,  
  276

ordinazione dei materiali di  
  consumo, 323

orientamento, stampa in  
  Windows, 168

overlay, uso, 190

## P

pannello di controllo, 24

parti di ricambio,  
  ordinazione, 323

problema, risoluzione  
  Windows, 363

problema, soluzione  
  alimentazione della  
  carta, 345  
  copia, 359  
  digitalizzazione, 360  
  errori PS, 368  
  fax, 356  
  messaggi di errore, 340  
  qualità di stampa, 350  
  stampa, 347

proprietà disposizione,  
  stampa, 168

proprietà grafiche,  
  stampa, 172

proprietà stampante,  
  impostazione, 167

## pulizia

  esterno, 315  
  interno, 315  
  scanner, 317  
  tamburo, 321

## R

rapporti, stampa, 277

ricomposizione automatica  
  del numero, 268

riduzione/ingrandimento  
  copia, 209

risoluzione, stampa, 174

rubrica, uso, 56

## S

scanner, pulizia, 317

sistema fax, impostazione  
  avanzate, 277  
  base, 261

software  
  disinstallazione, 97  
  installazione, 86

sorgente carta,  
  impostazione, 171

sostituzione cartuccia del  
  toner, 320

### stampa

  adattamento al formato  
  carta selezionato, 183  
  annullare, 166  
  da Linux, 302  
  da Windows, 166  
  filigrane, 188  
  libretti, 185  
  più pagine su un unico  
  foglio, 180  
  poster, 183  
  problemi, 347  
  uso di overlay, 190

stampa di libretti, 185

## **T**

tamburo, pulizia, 321

telefono ausiliario,  
collegamento, 43

tipo carta, impostazione  
stampa, 171  
vassoio della carta, 161

## **U**

ubicazione dei  
componenti, 22

ubicazione di uscita,  
selezione, 154

uscita posteriore, 155

## **V**

vetro del dispositivo  
pulizia, 317